

# 4 - босқич



"Олган таълимотингизга мувофиқ,  
Масихда томир ёйиб, қарор топинг.  
Имонингизда қаттиқ туринг, Худога  
шукроналар тилингиздан  
тушмасин."  
Колосаликларга 2:7

**ЖАМОАТ АЪЗОЛАРИ УЧУН  
ОММАБОП ЎҚУВ ДАСТУРИ**

## МУНДАРИЖА

ДАСТУРНИ ЎЗЛАШТИРИШ ЖАДВАЛИ. ....	4
<b>БИРИНЧИ ДАРС</b> .....	<b>5</b>
Учинчи босқич мақсадларининг таърифи .....	5
Оятларни ёд олиш бўйича кўрсатмалар: биринчи ҳафта .....	6
Мазкур босқичда ёд олинадиган оятларнинг тематик тизими .....	6
Ёд олинган оятларни қайтариш услуби.....	6
Табиатимизнинг ўзгариши .....	7
Масиҳий кишининг табиати ҳақидаги оятлар.....	8
“МАСИХИЙ КИШИНИНГ ТАБИАТИ” шогирдлик даври, 4–босқич .....	10
“Ҳосил келтиришга даъват”, 1–БОБ, 1–қисм .....	11
<b>ИККИНЧИ ДАРС</b> .....	<b>15</b>
Оятларни ёд олиш бўйича кўрсатмалар: иккинчи ҳафта .....	15
Гуруҳ етакчилари учун қўлланма: “Ҳосил келтиришга даъват” .....	17
ЗАЙЛ дегани нима? .....	17
“Ҳосил келтиришга даъват”, 2–қисм .....	23
<b>УЧИНЧИ ДАРС</b> .....	<b>26</b>
Оятларни ёд олиш бўйича кўрсатмалар: учинчи ҳафта .....	27
Ёд олган оятларингиз борасида ўзингизни текширинг .....	27
Гуруҳ етакчилари учун қўлланма: “Ҳосил келтиришга даъват” .....	29
“Самимий севгининг таъсири”, 2–БОБ, 1–қисм .....	30
<b>ТЎРТИНЧИ ДАРС</b> .....	<b>34</b>
Оятларни ёд олиш бўйича кўрсатмалар: тўртинчи ҳафта .....	34
Гуруҳ етакчилари учун қўлланма: “Самимий севгининг таъсири”.....	35
“Самимий севгининг таъсири”, 2–қисм .....	36
<b>БЕШИНЧИ ДАРС</b> .....	<b>39</b>
Оятларни ёд олиш бўйича кўрсатмалар: бешинчи ҳафта .....	39
Гуруҳ етакчилари учун режа: “Самимий севгининг таъсири” .....	40
“Покиза ҳаёт”, 3–БОБ, 1–қисм .....	41
<b>ОЛТИНЧИ ДАРС</b> .....	<b>45</b>
Оятларни ёд олиш бўйича кўрсатмалар: олтинчи ҳафта .....	45
Хушxabар тамойиллари.....	45
Хушxabар айтиш қоидалари .....	47
Гуруҳ етакчилари учун қўлланма: “Покиза ҳаёт” .....	48
“Покиза ҳаёт”, 2–қисм .....	49
<b>ЕТТИНЧИ ДАРС</b> .....	<b>53</b>

Оятларни ёд олиш бўйича кўрсатмалар: еттинчи ҳафта .....	53
Гуруҳ етакчилари учун қўлланма: “Покиза ҳаёт” .....	54
“Ҳаётдаги ҳақиқатгўйлик”, 1–қисм .....	55

#### **САККИЗИНЧИ ДАРС .....**

**58**

Оятларни ёд олиш бўйича кўрсатмалар: саккизинчи ҳафта .....	58
Ўтилган мавзулар ва оятларнинг манзили бўйича ёзма иш .....	59
Гуруҳ етакчилари учун қўлланма: “Ҳаётдаги ҳақиқатгўйлик” .....	60
“Ҳаётдаги ҳақиқатгўйлик”, 2–қисм .....	61

#### **ТЎҚҚИЗИНЧИ ДАРС .....**

**64**

Оятларни ёд олиш бўйича кўрсатмалар: тўққизинчи ҳафта .....	65
Ўтилган мавзулар ва оятларнинг манзили бўйича ёзма иш .....	65
Муқаддас Китобни ҳаётга татбиқ қилиш йўли — беш босқичли режа .....	67
Беш босқичли режанинг мисоли .....	67
Гуруҳ етакчилари учун қўлланма: “Ҳаётдаги ҳақиқатгўйлик”...(давоми) .....	68
“Синовлар орқали феъл–атворнинг шаклланиши”, 1–қисм .....	69

#### **ЎНИНЧИ ДАРС .....**

**71**

Оятларни ёд олиш бўйича кўрсатмалар: ўнинчи ҳафта .....	71
Ўтилган мавзулар ва оятларнинг манзили бўйича ёзма иш .....	72
Беш босқичли режани тузиш бўйича машқ .....	73
Гуруҳ етакчилари учун қўлланма: “Синовлар орқали феъл–атворнинг шаклланиши” ....	74
“Синовлар орқали феъл–атворнинг шаклланиши”, 2–қисм .....	75

#### **ЎН БИРИНЧИ ДАРС .....**

**80**

Гуруҳ етакчилари учун қўлланма: “Синовлар орқали феъл–атворнинг шаклланиши” мавзусига оид саволлар .....	80
---	----

#### **ЎН ИККИНЧИ ДАРС .....**

**81**

#### **Мазкур дастурга қуйидагилар илова қилинган:**

Муқаддас Китобни ўрганиш учун кундалик

Билимингизни текшириш учун назорат варақлари

Ижобат бўлган ибодатларни ёзиб бориш учун варақлар

## Дастурни ўзлаштириш жадвали

Гуруҳингиз аъзоларидан илтимос қилинг, улар олаётган билимларингизни текшириб туришсин. Текширув ўтказилган куннинг санасини ёзиб, ўз имзоларини қўйишсин.

ЁД ОЛИНГАН ОЯТЛАР

ИМЗО САНА

*“Худонинг таъминоти” мавзусига оид В–руқнининг 1–12 таркибидаги оятлар*

“Худонинг Руҳи” – 1 Коринфликларга 3:16		
“Худонинг Руҳи” – 1 Коринфликларга 2:12		
“Куч берадиган Худо” – Ишаё 41:10		
“Куч берадиган Худо” – Филиппиликларга 4:13		
“Худонинг садоқати” – Еремиёнинг марсияси 3:22-23		
“Худонинг садоқати” – Саҳрода 23:19		
“Худонинг тинчлиги” – Ишаё 26:3		
“Худонинг ғамхўрлиги” – 1Бутрус 5:7		
“Худонинг таъминоти” – Римликларга 8:32		
“Худонинг таъминоти” – Филиппиликларга 4:19		
“Синовлар пайтидаги Худонинг ёрдами” – Ибронийларга 2:18		
“Синовлар пайтидаги Худонинг ёрдами” – Забур 118:9,11		
“Худонинг таъминотига таянинг” мавзусидаги ёд олган ҳамма оятларни айтиб беринг. В 1–12.		
“Масих ҳақида гувоҳлик беринг” мавзусидаги ҳамма оятларни такрорланг. (3–босқич) Б 1–12ни такрорлашга 14 кун ажратилган.		
“Янги ҳаётда яшаш” мавзусидаги ҳамма оятларни такрорланг. (2–босқич) А 1–12ни такрорлашга 14 кун ажратилган.		
Ўтилган мавзулар ва оятларнинг манзили бўйича ёзма ишни муваффақиятли бажарди (65–бет).		
Йигирма саккизинчи бетдаги шахсий текширувни яқунлади.		

## ХУДО БИЛАН СОКИН ВАҚТ

Ўн тўрт кун давомида Муқаддас Китобни ўрганишда қўлланиладиган кундалик дафтарини тўлдирди.		
---	--	--

## ГУВОҲЛИК

Имонсиз одамга Хушxabарни айтди ва уни “Кўприк” мисоли билан таништирди. Бу ҳақда гуруҳга ҳисобот берди.		
--	--	--

**МУҚАДДАС КИТОБНИ ЎРГАНИШ** – “Масихий кишининг табиати” (“Шогирдлик даври”, 4–Босқич).

1-боб — “Ҳосил келтиришга даъват”		
2-боб — “Самимий севгининг таъсири”		
3-боб — “Покиза ҳаёт”		
4-боб — “Ҳаётдаги ҳақиқатгўйлик”		
5-боб — “Синовлар орқали феъл–атворнинг шаклланиши”		

## БОШҚАЛАР

Каломни ҳаётда қўллаш бўйича беш босқичли режа тузиш		
Ярим кунлик ибодатни ўтказиш		
Билимингизни текшириш учун назорат варақлари		
Хушхабар айтиш рўйхати		

## ГУРУҲ ЕТАКЧИСИ ТОМОНИДАН ТЕКШИРУВ

Тўртинчи босқични муваффақиятли тамомлади		
---	--	--

# БИРИНЧИ ДАРС

## ДАРС РЕЖАСИ

1. Дарсликнинг “Учинчи босқич мақсадларининг таърифи” бўлимини кўриб чиқинг (қуйида келтирилган).
2. *Дастурни ўзлаштириш жадвали* ёрдамида, 4–босқич мавзулари билан танишинг (4–5–бетлар).
3. “Ёд олинган оятларни қайтариш услублари” бўлимини муҳокама қилинг (6–бет).
4. Мазкур босқичдаги шогирдлик даври бўлимининг “*Масиҳий кишининг табиати*” мавзусини ўқинг (10–бет). Ушбу босқич давомида сиз Инжилни ўрганиш машғулотида айнан шу мавзудан фойдаланасиз. Бўлимнинг “Кириш” қисмини овоз чиқариб ўқинг.
5. “Табиатимизнинг ўзгариши” бўлимини ўқиб чиқинг ва муҳокама қилинг (7–бет).
6. Иккинчи дарс учун топшириқлар бўлимини ўқинг (9–бет).
7. Дарсни ибодат билан якунланг.

## *Учинчи босқич мақсадларининг таърифи*

Учинчи босқич мақсадлари қуйидагича эди:

1. Худонинг хузурига бўлиб, сокин вақт ўтказишни одат қилиш:
  - а. Сокин вақт пайтида ибодат қилиш. Муқаддас Китобни ўқиб, мулоҳаза юритиш.
  - б. Худонинг айтган сўзларини кундаликка ёзиб бориш. Буни 14 кун давомида

бажариш.

2. “Масих билан янги ҳаётга қадам ташлаш” мавзуси давомида ёд олинган дастлабки беш оятни, ҳамда “Янги ҳаёт кечиринг” мавзусидаги ўн икки оятни қайтаринг. Бу оятлар Муқаддас Китобни ёд олиш борасидаги тематик тизимнинг “А” рукнини ташкил қилади.
3. “Масих ҳақида Хушхабар айтинг” мавзусидаги ўн иккита оятни ёд олиш. Бу оятлар Каломни ёд олиш борасидаги тематик тизимнинг “Б” рукнини ташкил қилади.
4. “Масихга ҳамроҳ бўлиш” мавзусини кўриб чиқиб, *шогирдлик даврининг* 3–босқичини ўрганиш. Ушбу мавзу Каломни ўрганиш гуруҳларида муҳокама қилинди. (Босқични ўрганиш давомида ҳар бир иштирокчи ҳеч бўлмаганда бир марта мазкур мавзу бўйича муҳокамани олиб бориши шарт эди).
5. Оятлар борасида мулоҳаза қилишнинг олти усулидан фойдалана олиш.
6. Ёзувлардан фойдаланмаган ҳолда, тўрт дақиқа ичида гувоҳлик бериш.
7. Гуруҳдагиларга “Кўприк” расмини кўрсатиб, унинг асосида Хушхабарни содда тарзда тушунтириб бериш.
8. Масалаларни муҳимлигига қараб ажратиш, уларга риоя қилиш, олган билимларни амалда қўллашни ўрганиш.

### ***Оятларни ёд олиш бўйича кўрсатмалар: биринчи ҳафта***

#### ***Шу пайтгача эришган ютуқларингиз***

Сиз ҳозиргача *Каломни ёд олишнинг тематик тизими* таркибига кирувчи иккинчи ва учинчи босқичдаги (“А” ва “Б” рукнидаги) оятларни ёд олдингиз. Мазкур тўртинчи босқичда эса сизлар “В” рукнидаги оятларни ёд оласизлар, шу билан бирга, олдинги оятларни қайтарасизлар. Ҳар ҳафта оятларни ёд олар экансиз, ўша оятларга берилган изоҳларни ҳам ўқинг, сўнг “Ҳафталик режа” бўлимидаги кўрсатмаларга риоя қилинг. 3 ва 4– босқичлардаги “Оятларни ёд олиш бўйича кўрсатмалар” қисмини яна бир бор кўриб чиқсангиз, мақсадга мувофиқ бўлади.

#### ***Мазкур босқичда ёд олинадиган оятларнинг тематик тизими***

Олдинги иккита босқичда сиз дастлабки 24та оятни ёд олдингиз. “А” рукни таркибига кирган оятлар “Янги ҳаёт кечиринг” мавзусига, “Б” рукнидаги оятлар эса “Масих ҳақида Хушхабар айтинг” мавзусига доир эди. Энди навбатдаги “В” рукнида сиз “Худонинг таъминоти таянинг”, “Г” рукнида “Масихнинг шогирди бўлинг” ва “Д” рукнида “Масих сингари бўлинг” мавзусига оид оятларни ёд оласиз. Тўртинчи босқичда сиз қуйидаги оятлар билан ишлайсиз:

<i>Худонинг Рухи</i>	1Коринфликларга 3:16	1Коринфликларга 2:12
<i>Худо берадиган куч</i>	Ишаё 41:10	Филиппиликларга 4:13
<i>Худонинг садоқати</i>	Еремиёнинг марсияси 3:22-23	Саҳрода 23:19
<i>Худонинг тинчлиги</i>	Ишаё 26:3	1Бутрус 5:7
<i>Худонинг таъминоти</i>	Римликларга 8:32	Филиппиликларга 4:19
<i>Синов пайтидаги Худонинг ёрдами</i>	Ибронийларга 2:18	Забур 117:9,11

#### ***Ёд олинган оятларни қайтариш услуги***

Мана шу дарсдан бошлаб биз оятларни ўзгача бир усулда қайтарамиз. Сиз бир мунча оятларни ёд олдингиз, шунинг учун энди оятлар ёзилган ҳамма варақаларни ўзингиз билан кўтариб юришингиз шарт эмас. Яхши билган оятларингизни бир чеккага йиғиштириб қўйинг, ёнингизда фақат айрим оятларни олиб юринг.

Куйидагича йўл тутинг:

1. “А” рукнига, яъни “*Масих билан янги ҳаётга қадам ташлаш*” мавзусидаги оятларини халтачадан чиқариб олиб, қутига жойланг (*Халтачанинг тузилишини сиз мазкур дастурнинг сўнги саҳифасида кўришингиз мумкин. Қутини эса қалин қоғоздан ясашингиз мумкин*).
2. “Б” рукнига оид оятларни ва исмингиз ёзилган варақани халтачага жойланг. “В” рукнидан ёд олган оятларингизни ҳам халтачага солиб бораверинг. Қолган оятлари эса қутида сақланг. Халтачадаги оятларни доимо ўзингиз билан олиб юринг ва уларни такрорланг.
3. “В” рукнининг дастлабки икки оятини халачатинг олд қисмида сақланг, чунки кейинги ҳафта давомида сиз айнан шу оятларни ёд олиб, уларни навбатдаги дарсда такрорлашингиз керак бўлади.

Бугунги дарсдан сўнг, кейинги икки кун давомида 1 Коринфликларга 3:16 ва навбатдаги икки кун давомида 1 Коринфликларга 2:12—оятларни ёд олинг. Сўнги уч кун давомида эса бу оятларни “*Худонинг Рухи*” мавзусига қўшиб ўтган ҳолда, уларни кўп маротаба такрорлашингиз зарур бўлади. 1 ва 2—босқичлардаги оятларни ёд олиш бўйича кўрсатмаларга қатъий риоя қилинг.

Баракалла! Сиз шу пайтгача Муқаддас Китобдан жуда кўп оятларни ёд олдингиз. Энди бу босқичда сиз ёд олган оятларингизни қайтаришга етарлича вақт ажратишингиз керак, токи оятларнинг ижобий таъсири ҳаётингизни ўзгартириб бораверсин.

5. Еттинчи ҳафтага келиб (53—бет), “А” рукнига мансуб оятларни қайтариб халтачага, “Б” рукнининг оятларини эса қутига солинг. Энди “А” рукнидаги оятларни хотирангизда тиклаш вақти келди! Кейинги босқичларда сиз оятларни қайтариш борасида янгича услублар билан танишасиз. Бу мавзуда берилган барча маслаҳатларга риоя қилинг. Бу каби фойдали маслаҳатлар ҳар бир дарсда берилади.

*Доноларнинг сўзларига қулоқ тут,  
қалбингни билимимга оч.  
Чунки бу сўзларни қалбингда сақласанг,  
дилинг яшнайдди, улар доим тилингда  
тайёр бўлсин. Эгамизга умид боғлагин  
деб бугун шуларни ўргатяпман.*

(Сулаймоннинг ҳикматлари 22:17–19)

### ***Табиатимизнинг ўзгариши***

Худонинг мақсади — бизни Масих образи ва шахсиятига ўхшатиб боришдан иборат. Табиатимизнинг ўзгаришига Инжил нуқтаи назаридан қарар эканмиз, тўртта асосий мавзуга дуч келамиз. Бу мавзулар Муқаддас Китобда кўп учрайди. Ушбу мавзуларнинг қисқача таърифини қуйида кўришингиз мумкин. Ҳар бир мавзунинг таърифи остида учтадан бўш катор қолдирилган.

Ҳар бир каторга биттадан оят ёзинг. Қуйида келтирилган рўйхатдан фойдаланиб, оятларни мавзуга қараб танланг:

Забур 126:1	Римликларга 5:3–4	2 Тимўтийга 3:16–17
Юҳанно 8:31	Римликларга 8:29	Ёқуб 1:3–4

Юҳанно 15:5            1 Коринфликларга 3:6–7    1Бутрус 1:6–7

Ҳаворийлар 20:32    Эфесликларга 4:13            1Юҳанно 3:2

1. Худонинг мақсади – бизни Исо Масихга ўхшатиб бориш.

_____	_____	_____
_____	_____	_____
_____	_____	_____

2. Муқаддас Китоб туфайли Худо билан чуқур мулоқот қилиш — ўзгаришимиз учун замин яратади.

_____	_____	_____
_____	_____	_____
_____	_____	_____

3. Биз тўлиқ Худонинг измидамиз. Фақатгина У бизнинг табиатимизни тубдан ўзгартира олади.

_____	_____	_____
_____	_____	_____
_____	_____	_____

4. Синовлар пайтида Худога мурожаат қилиш — табиатимизни ривожлантириб мустаҳкамлайди.

_____	_____	_____
_____	_____	_____
_____	_____	_____

Бизнинг мақсадимиз — Исо Масихга ўхшаган бўлиш, Худога манзур ҳаёт кечириб, У бизнинг зиммамизга юклаган вазифани самарали бажаришдан иборат. Биз бу мақсадимизга руҳий машқлар орқалигина эриша оламиз.

### ***Масихий кишининг табиати ҳақидаги оятлар***

“Агарда уйни Эгамиз қурмаса, қурувчиларнинг иши бекор бўлади. Агар Эгамиз шаҳарни қўриқламаса, қоровул беҳуда пойлоқчилик қилади” (*Забур 126:1*).

“Шу вақт Исо Унга ишонган яҳудийларга деди: Агар Менинг сўзларимга риоя қилсангизлар, ҳақиқий шогирдларим бўласизлар” (*Юҳанно 8:31*).

“Мен — ток, сизлар — новдасизлар. Агар Менда бўлсангизлар ва Мен сизларда бўлсам, кўп ҳосил берасизлар. Менсиз ҳеч нарса қилолмайсизлар” (*Юҳанно 15:5*).



“Энди мен сизларни Худога ва Унинг марҳамати ҳақидаги хабар паноҳига топширдим. Бу хабар сизларга куч–қудрат бериб, жамики муқаддас қилинганлар орасида мерос беришга қодирдир.” (*Хаворийлар 20:32*).

“Фақатгина ўша умидимиз билан эмас, балки азоб–уқубатларимиз билан ҳам фахрланамиз, чунки азоб–уқубатлар сабр–тоқат ҳосил қилишини биламиз. Сабр–тоқат Худога маъқул феъл–атворни, бундай феъл–атвор эса умидни ҳосил қилади.” (*Римликларга 5:3–4*).

“Худо уларни азалдан танлаб олган эди ва “Менинг Ўғлимга ўхшаб борсинлар”, деб олдиндан белгилаб қўйган эди, токи Ўғил кўп биродарлар орасида Тўнғич бўлсин.” (*Римликларга 8:29*).

“Мен уруғ экдим, Аполлос суғорди, лекин Худо парваришлаб, ўстирди. Ким эккани ёки суғоргани муҳим эмас, энг муҳими ўстирадиган Худодир.” (*1 Коринфликларга 3:6–7*).

“Бунинг натижасида ҳаммамиз имонда яқдил, Худо Ўғлини таниб–биладиган, Масихнинг камолига эришган етук одамлар бўламиз.” (*Эфесликларга 4:13*).

“Ҳар бир Муқаддас Ёзув илоҳий илҳом билан ёзилган бўлиб, таълим бериш, далолат қилиш, тузатиш, солиҳлик йўлида тарбия бериш учун фойдалидир. Шу йўсин Худонинг кули комил ва ҳар қандай яхши ишга қобил бўлади.” (*2 Тимўтий 3:16–17*).

“Ахир, имонингиз синалганда сизлар сабр–тоқат қилишни ўрганасизлар. Бу ўзингизга ҳам аён. Ҳар қандай вазиятда сабр қилишни ўрганинглари, шунда етук, бекаму кўст, комил инсонлар бўласизлар.” (*Ёқуб 1:3–4*).

“Шунинг учун хурсанд бўлинглар! Ҳозир турли синовлар туфайли қисқа вақт қийналаётган бўлсангиз ҳам, қувонинглари. Чунки синовлар имонингизнинг самимий эканлигини исботлаш учун керақдир. Ҳатто йўқ бўлиб кетадиган олтин ҳам оловда тобланиб, синалади. Сизнинг имонингиз эса олтиндан минг баробар қадрлироқдир. Синовдан ўтган имонингиз Исо Масих охирада келганда сизларга мақтов ва шон–шараф келтиради. (*1Бутрус 1:6–7*).

“Ҳа, азизларим, ҳозир биз Худонинг фарзандларимиз. Аммо келажакда ким бўлишимиз бизга ҳануз очилмаган. Фақат шуни биламизки, ўша пайт келганда, биз Худо сингари бўламиз, чунки Худонинг Ўзини кўраимиз.” (*1Юҳанно 3:2*).

## **ИККИНЧИ ДАРС УЧУН ТОПШИРИҚЛАР:**

1. *Оятларни ёд олиш:* 15–бетдаги 2–дарсга оид “Оятларни ёд олиш бўйича кўрсатмалар”ни ўқиб бажаринг. “Худонинг Руҳи” мавзусидаги 1 Коринфликларга 3:16 ва 2:12–оятларини ёд олинг. Кейинги машғулотга оятлар учун кутини ўзингиз билан олиб келинг.
2. *Худо билан сокин вақт:* Инжилни ўқинг, ўзингиз учун муҳим бўлган жойларни белгилаб, ёзиб боринг.
3. *Муқаддас Китобни ўрганиш:* “Ҳосил келтиришга даъват” мавзусидаги 1-11–саволларга жавоб бериб, топшириқларни бажаринг. Булар 1–боб, Муқаддас Китобни ўрганиш қўлланмаси таркибига кирган (11–15–бетлар).
4. *Қўшимча мавзулар:* 17–бетдаги “ЗАЙЛ дегани нима?” мавзу билан батафсил танишиб чиқинг.

## МАСИХИЙ КИШИНИНГ ТАБИАТИ

Сиз мазкур дастурнинг дастлабки 3та босқичини ўтганингиздан кейин, Муқаддас Китобни мустақил равишда ўрганиш қанчалик аҳамиятга эга эканлигини билиб олгандирсиз. Энди сиз Муқаддас Китобни тадқиқ этиб, ҳақиқатни кашф қила оласиз. Каломни мустақил равишда ўрганар экансиз, ундаги илоҳий ҳақиқат қарашларингизга ва юриш–туришингизга ўз таъсирини ўтказаетганини пайқаган бўлсангиз керак.

Муқаддас Китобни мунтазам ва изчил равишда ўрганиш муҳим эканлигини билсангиз ҳам, баъзи пайтларда қаршиликларга дуч келишингиз мумкин. Зеро, имонлиларнинг душмани иблис Худонинг Каломи қудратли эканлигини билгани учун сизга турли йўллар билан қаршилик кўрсатишга ҳаракат қилади. У сизга ҳар хил фикрларни юбориши мумкин ва сиз: “Ҳозир вақтим йўқ”, “Эътиборимни жамлай олмаяпман”, “Ишимни қилиб олай, кейин Муқаддас Китобни ўқийман”, деган ҳаёлларга боришингиз мумкин. Муқаддас Китобни ўқишингизга ҳалақит бериш учун иблис сизга иложи борича тўсқинлик қилади, васвасалар юборади, ҳаттоки атрофдаги одамлар орқали мазаҳ қилади.

Бу қаршиликларнинг ҳаммасига иблис сабабчи эканини тушунишимиз ниҳоятда муҳим. Буни тушунсак, Муқаддас Китобни ўрганишга янада қатъият билан ёндашиб, иблис устидан ғалаба қозонишга шай бўламиз. Қандай қилиб ғалаба қозонишимиз мумкин? Сизга бу борада бир нечта амалий маслаҳат бермоқчиман:

1. Имон билан Масиҳнинг иблис устидан қозонган ғалабасини қабул қилинг. “Худога шукрлар бўлсин! У Раббимиз Исо Масиҳ орқали бизга ғалаба ато қилган.” (1 Коринфликларга 15:57).
2. Худодан донолик ва куч сўранг.
3. Ўзингизни тартибга солинг. Ҳеч қандай руҳий машқлар ўз–ўзидан сизга фойда келтирмайди. Ҳар куни Худога ажратадиган вақтингизни режа қилиб, уни қатъият билан ҳимоя қилинг. Ўзингиз учун аниқ мақсад белгиланг: ҳар ҳафта дастурнинг маълум бир қисмини (4–босқичда бу – бир бобнинг ярмини ташкил қилади) ўрганишга қарор қилинг. Сулаймон пайғамбар шундай сўзлар айтган: “Амалга ошган тилак жонга роҳат беради” (Сулаймоннинг ҳикматлари 13:19). Сиз кўзлаган мақсадингизга етишганингизда, бу сўзларнинг ҳақ эканлигини ўз тажрибангиздан билиб оласиз.
4. Дўстингиздан илтимос қилинг, у ҳар ҳафта ўрганиш жараёнингизни назорат қилиб, қўйилган мақсадларга эришяпсизми ёки йўқми, текшириб турсин. Балки дўстингиз ҳам қизиқиб қолар ва сиз унга ўрганган нарсаларингизни айтарсиз.

“Ўзбек тили изоҳли луғати”да характер сўзи шундай изоҳланган: Инсон хулқи ёки ахлоқида намоён бўладиган ва унда одат тусига кириб қолган энг муҳим руҳий ҳолатлар мажмуи; феъл–атвор.

Худо бизнинг руҳий ҳолатларимизни, ҳамда феъл–атворимизни ўзгартирмоқчи. Шу сабабдан Муқаддас китобда масиҳий кишининг табиати ҳақида нималар ёзилганини билиб олишимиз керак.

Бу босқичда биз масиҳий кишининг бешта жиҳатини кўриб чиқамиз:

- Ҳосил келтиришга даъват
- Самимий севгининг таъсири
- Покиза ҳаёт
- Ҳаётдаги ҳақиқатгўйлик
- Синовлар орқали феъл–атворнинг шаклланиши

## БИРИНЧИ БОБ

### ҲОСИЛ КЕЛТИРИШГА ДАЪВАТ

#### 1–қисм

Инсонларнинг аксарият қисми ҳаётининг самаралигини қилган ишлари билан ўлчайди. Бироқ, бу доим ҳам тўғри мезон бўлавермайди, чунки қилган ишларимиз ҳаётимизга тўғри баҳо бера олмайди. Чунки инсоннинг шахсияти, унинг қилган ишларидан муҳимроқдир.

Муқаддас Китоб инсонинг шахсияти, унинг борлигига урғу беради.

*Худо ҳосил келтиришингизни хоҳлайди.*

1. Юҳанно 15:4–5ни ўқинг. Бу оятларда Исо руҳий мевалар ҳақида сўз юритади.

а. Бу оятларда ким Ток ва кимлар новдалар?

---

---

---

б. Новдалар яхши ҳосил келтириши учун қандай талабларга жавоб бериши керак?

---

---

---

в. Нимага новда токка уланган бўлиши керак?

---

---

---

г. Масиҳ билан алоқада бўлиш, дейилган сўзларни қандай тушунасиз?

---

---

---

2. Қандай қилиб бизнинг феъл–атворимиз одамларни Худога жалб қилади? (Матто 5:16).

---

---

---

3. Галатияликларга 5:22–23–оятларни ўқинг. Бу оятларга кўра, Муқаддас Рух инсоннинг қайси хислатлари орқали намоён бўлади? Худо сизда қайси хислатларни ривожлантирмоқчи? Уларни қуйидаги жадвалга ёзиб, таърифлаб беринг.

Рухий мевалар	Меванинг қисқача таърифи
1. _____	
2. _____	
3. _____	
4. _____	
5. _____	
6. _____	
7. _____	
8. _____	
9. _____	

4. Еремиё 17:5–8–оятларида тасвирланган қуйидаги икки тур инсонларни бир–бирига қиёсланг. Кузатувларингизни жадвалга ёзинг.

“Умидини инсонга боғлаган, фаний банданинг кучига ишонган, юраги Эгамиздан узоқлашган одам лаънатидир. Бундай одам саҳродаги бутадай бўлади, фаровон ҳаёт кўрмайди. Чўлнинг қакроқ жойларида, шўр босган бўм–бўш ерларда яшайди.

Эгамиздан умид қилган киши бахтлидир, ёлғиз Унга инонган саодатлидир! Бундай киши сув бўйига ўтқазилган дарахтга ўхшайди, оқар сувлар томон илдиз отади. Куннинг жазирамасидан қўрқмайди, барглари доим ям–яшил бўлади. Қурғоқчилик келганда ҳам безовта бўлмайди, мева беришдан тўхтамайди.” (Еремиё 17:5–8).

Умидини инсонга боғлаган	Худодан умид қилган
_____	_____
_____	_____
_____	_____

5. Юқоридаги оятлар борасида мулоҳаза қилиб, қандай хулосага келдингиз? Уларни амалда қандай ишлата оласиз?

---

---

---

### ***Феъл–атворимизнинг ривожланиши***

6. Худо ҳаётингизни ўзгартиряпти. У сизнинг қандай бўлишингизни хоҳлайди? *1Бутрус 1:15.*

---

*“Муқаддаслик покликдан фарқ қилади. Муқаддаслик Исо Масиҳга ўхшаб бориш, Унинг хислатларига эга бўлиш демакдир.”*

Эндрю Мюррей

7. Бизнинг асл табиатимиз ҳаётимизда турлича намоён бўлади. Муқаддас Китоб бу ҳақда нима дейди, табиатимиз нимада намоён бўлади?

*Филиппиликларга 4:8* \_\_\_\_\_

*Колосаликларга 4:6* \_\_\_\_\_

*1Бутрус 2:12* \_\_\_\_\_

Ҳаётимизнинг бу томонлари бир–бирига қандай боғлиқ?

---

---

---

8. 7–саволни ёдингизда тутган ҳолда айтинг–чи, ҳаётимизнинг қайси томони энг муҳим? Агар энг муҳим томонимиз бўлса, нима учун муҳимлигини айтинг (*Луқо 6:45 ва Ёқуб 2:18–оятларни бир–бирига қиёсланг*).

---

---

---

---

9. Феъл–атворнинг ривожланиши одамнинг ўй–хаёлларига қандай таъсир кўрсатади? (*Эфесликларга 4:23–24*).

---

---

---

10. 2Бутрус 1:1–8 парчаси билан батафсил танишиб чиқинг. Бу парчада масихий кишининг феъл–атвори ривожланиши ҳақида суз юритилган.

а. Феъл–атворимизни шакллантира олишимиз учун Худо бизга нималарни берди? 2–4–оятлар.

---

---

---

б. 8–оятда самара ҳақида нима ёзилган?

---

---

---

---

в. 5–7–оятларда қайси хислатлар тилга олинган?

---

---

---

г. Бу хислатларнинг қайси бирларини ҳаётингизда ҳозирдан бошлаб шакллантиришингиз мумкин?

---

---

---

---

д. Худонинг мадади билан янада кўпроқ Масихга ўхшаш учун айтган хислатингизни қай тарзда амалда қўллашингиз мумкин?

---

---

---

---

Бунинг учун қандай фикр юритасиз? \_\_\_\_\_

Қандай сўзлардан фойдаланасиз? \_\_\_\_\_

Хатти–ҳаракатингиз қандай бўлади? \_\_\_\_\_

Зеро, шундай бир ҳикмат бор:

*Экилган фикр хатти–ҳаракатни ҳосил қилар,*

*Хатти–ҳаракат одатни юзага келтирар,*

*Экилган одат феъл–атвор шаклантирар,*

*Феъл–атвор — тақдирни белгилар.*

11. Қайси фикрларни биз “Масихга бўйсундириб, асир қилишимиз” керак? 2  
*Коринфликларга 10:5.*

---

---

---

## ИККИНЧИ ДАРС

### ДАРС РЕЖАСИ

1. Гуруҳларга бўлинган холда “Худонинг Руҳи” мавзусидаги 1 Коринфликларга 3:16 ва 1 Коринфликларга 2:12–оятларни қайтаринг.
2. Соқин вақт пайтида “*Дастурни ўрганиш кундалиги*”га ёзган фикрларингизни гуруҳдагилар билан ўртоқлашинг.
3. Ўтган ҳафталар давомида кимларга Хушхабар айтганингизни, “Кўприк” мисолидан қандай фойдаланганингизни гуруҳдагиларга тушунтириб беринг.
4. Қутидаги оятларни тартибга солинг.
5. “Хосил келтиришга даъват” мавзусидаги 1-11 саволларга берган жавобларингизни муҳокама қилинг (11–15–бетлар).
6. “ЗАЙЛ дегани нима?” бўлимидеги муҳокама қилинг (17–22–бетлар).
7. *Учинчи дарс учун топшириқлар* бўлимидеги ўқинг (22–бет).
8. Учинчи дарснинг *Муқаддас Китобни ўрганиш* қисмини олиб борадиган етакчиларни тайинланг.
9. Дарсни ибодат билан якунланг.

### ***Оятларни ёд олиш бўйича кўрсатмалар: иккинчи ҳафта.***

Мазкур босқичда ҳам сиз уч нарса билан ишлашингиз керак бўлади:

1. *Оятлар ёзилган варақалар* — бу сафар сиз “Худонинг таъминотида таянинг” мавзусига оид 12та оят билан ишлайсиз. Сиз дастлабки учта босқич давомида оятларни солиш учун махсус бир халтачадан фойдалангансиз. Бу босқич давомида ҳам ўша халтачани ишлатинг. (Бу босқичда ёд оладиган оятларнинг ҳаммасини бирданига халтачага солманг. Уларни алоҳида, олишга қулай бўлган бир жойда, яъни оятлар қутисидеги сақланг.)
2. *Оятлар шарҳи* — сизга оятларнинг маъносини тушунишга ва уларни амалда қўллашга ёрдам беради.
3. *Ҳафталик режа* — Муқаддас Китобни янада чуқурроқ ўрганишга ва ўтилган мавзуларни такрорлашга қўл келиб, ўқув жараёнига тартиб киритади.

## **Оятлар ҳақида**

В РУКНИ — “ХУДОНИНГ ТАЪМИНОТИГА ТАЯНИНГ” МАВЗУСИ

“...биз Худога муносиб ҳаёт кечира оламиз, чунки Раббимиз илоҳий қудрати билан бизга зарур бўлган барча фазилатларни ато этди.” (2Бутрус 1:3).

Худо бизнинг камчиликларимиз, бошимизга тушадиган қийинчилигу азобларимизни олдиндан билади. Лекин биз Унга муносиб ҳаёт кечира олишимиз учун У бизга зарур бўлган барча фазилатларни ато қилди. Энди биз муваффақиятли ва самарали тарзда яшай оламиз. Бизнинг вазифамиз ўзимизни тўлиқ Худога бағишлаш, Унга итоат этиб, У бизга берган ҳамма нарсдан оқилона фойдаланишдир. Шунда у бизга зарур бўлган куч ва қобилиятларни беради. “Зотан Худонинг Ўзи сизларнинг вужудингизда амал қилади, У Ўз мурод-мақсадини адо этишингиз учун сизларда хоҳишни ҳам, ҳаракатни ҳам туғдиради.” (Филиппиликларга 2:13). Мазкур босқичда биз олтига руҳий манба ҳақида сўз юритамиз. Бу манбалардан фойдаланган инсон Худонинг иродасини бажара олади.

### **БИРИНЧИ МАВЗУ: ХУДОНИНГ РУҲИ**

Биз Исо Масиҳни Нажоткор ва Раббимиз деб қабул қилганимиздаёқ Муқаддас Рух қалбимизни Ўзига маскан қилди. Биз ҳаётимизни Масиҳга бағишлаб яшашимизга, Унга итоат қилиб, ёвузлик билан курашишимизга Муқаддас Рух бизга ёрдам беради, чунки бу ўзимизнинг қўлимиздан келмайди. Муқаддас Рух тинмай қалбимизда ишламоқда, У нафақат ичимизда, балки биз орқали ҳам Худонинг иродасини бажармоқда.

**1 Коринфликларга 3:16** – Бу оятда Павлус Муқаддас Рух бизнинг ичимизда яшаётгани ҳақида гапирди. Римликларга ёзган мактубида у шундай деб таъкидлайди: “Кимки Масиҳнинг Рухига эга бўлмаса, у Масиҳга тегишли эмас.” (Римликларга 8:9)

**1 Коринфликларга 2:12** – Муқаддас Рух бизга Худонинг ҳақиқатини очиб беради. Исо Ўз шогирдларига шундай деган: “Ҳақиқат Рухи келиб, сизларни тўлиқ ҳақиқат сари бошлайди.” (Юҳанно 16:13). Бу дегани, Муқаддас Китобнинг мағзи ва моҳиятини Ҳақиқат Рухи уларга тушунтиради. Сиз бу оятларни ёд олар экансиз, оятларнинг мағзини чақиб олишингизга ёрдам беришини Муқаддас Рухдан сўранг.

### **Ҳафталик режангиз**

1. Ҳафтанинг бошида “Б” рукнига мансуб бўлган 12та оятни халтачага солинг, уларни ҳар куни такрорлашингиз керак бўлади. “А” рукнига тегишли “Янги ҳаёт кечиринг” мавзусидаги 12 оятни эса оятлар қутичасига жойлаштиринг.
2. “В” рукнига оид дастлабки иккита оятни — 1 Коринфликларга 3:16 ва 1 Коринфликларга 2:12ни халтачанинг ташқи чўнтагига солинг.
3. Одатдагидек, биринчи оятни дастлабки икки кун давомида, иккинчи оятни кейинги икки кун давомида ёд олинг. Ҳафтанинг қолган уч кунида эса иккала оятни такрорланг.
4. Ҳар куни Б–рукнига оид оятларни қайтаринг.
5. Ҳафтанинг охирига келиб, ўзингизни текшириш учун ёд олган оятларингизни ёзинг ёки уларни бировга айтиб беринг.
6. Борди–ю, оятлардаги баъзи сўзларни билмасангиз, уларни “Изоҳли луғатдан” излаб топиб, маъносини ўрганиб олинг.



## **Гуруҳ етакчилари учун қўлланма: “Ҳосил келтиришга даъват” мавзусига оид саволларга кўрсатмалар**

Илтимос қилинг, кимдир биринчи саволдан олдинги парчани овоз чиқариб ўқиб берсин.

### **1–қисм: “Худо бизнинг ҳосил келтиришимизни хоҳлайди”**

**(1-5 саволлар)** “Худо бизнинг ҳосил келтиришимизни хоҳлайди” бўлимидан нималарни билиб олдингиз?

**(1-савол)** Бир нечта қатнашувчи 1–г саволга берган жавобини ўқиб берсин. **(2-савол)** Бизнинг “нуримиз” яхши ишлардан ташқари яна нимада намоён бўлиши мумкин?

**(3-савол)** Рухнинг биринчи самараси, яъни меваси нима эканлигини сўранг. (Гуруҳдаги бирон қатнашувчи ўзгача таржимадан фойдаланиб, бошқача жавоб берган бўлса, у ҳам жавобини ўқисин) Жавоб бераётганлар руҳий мевага берган таърифларни ҳам ўқишсин. Барча руҳий меваларни шу тарзда кўриб чиқинг.

**(4-савол)** Икки турдаги инсонларнинг фарқлари борасида муҳокама олиб боринг. Иложи борича кўпроқ қатнашувчилар ёзган қиёсларини ўқиб беришсин.

**(5-савол)** Гуруҳдаги бир–икки киши бу саволга ёзган хулосасини ўқиб берсин. Уларнинг хулосаси гуруҳнинг бошқа аъзоларига катта ёрдам бериши мумкин.

### **2–қисм: Феъл–атворимизнинг ривожланиши**

**(6-11 саволлар)** “Феъл–атворимизнинг ривожланиши” ҳақида нималарни билиб олдингиз?

**(6-савол)** Бутрус: “Худо қандай муқаддас бўлса, ... сизлар ҳам шундай муқаддас бўлинглар” деганда нимани назарда тутган? Наҳотки одам муқаддас бўла олса?

Кимдир бу саволдан кейинги гапни овоз чиқариб ўқиб берсин.

**(7-савол)** Бир нечта қатнашувчи еттинчи саволнинг сўнги қисмига ёзган жавобини ўқиб берсин.

**(8-савол)** Бир неча одам бу саволга берган жавобларини ўқишсин.

**(9-савол)** Ушбу саволнинг иккинчи бандига берган жавобларини ўқишсин.

**(10-савол)** Бир–иккита қатнашувчи бу саволнинг дастлабки учта бандига ёзган жавобларини ўқишсин. Ҳар бир банд алоҳида муҳокама қилинсин.

Ким хоҳласа, 10–г ва 10–д саволларга ёзган жавобларини ўқиши мумкин.

Бир киши 10–д саволдан кейинги парчани овоз чиқариб ўқиб берсин. **(11савол)** “Худонинг билимига қарши бош кўтарган ҳар қандай баланд иддао” дейилганда, нима тушунилади? Бундай фикр ва иддаоларнинг мисолларини келтириб, уларни таърифланг.

## **ЗАЙЛ ДЕГАНИ НИМА?**

Исо Масих туфайли биз янги ҳаётга қадам ташлар эканмиз, энди худбин манфаатларимиздан воз кечишимиз, Исонинг шогирдлари сифатида умримизни самарали ва маъноли тарзда, олий мақсадга интилган ҳолда ўтказишимиз даркор. Бу Худонинг иродасидир. Биз ҳаддан ташқари юмшоқ, ёқимли ҳаётга тез мослашиб, мудраб қоладиган бўлишимиз керак эмас. Бошқа томондан, шахдам қадам билан хизмат қилишни бошлаб, сўнг ўз кучимизга таянишимиз ва сўнг ҳолдан тойиб қолишимиз ҳам тўғри эмас. Бир умр давомида самарали хизмат қила олишимиз учун биз тўғри зайлни танлашимиз керак.

Мазкур дарсда биз ҳаёт зайли ҳақида суҳбатлашамиз, ахир, умрини тўғри зайлда ўтказган инсон умрининг охиригача самарали хизмат қилиб, кўп ҳосил келтиради. “Зайл” сўзининг ҳар бир ҳарфи мазкур мавзунинг бир қисмини ифодалайди.

А – айтиладиган Хушхабар (танишларингиз рўйхати)

Й – йил давомидаги ибодатларингиз

Л – лаёқатингизни текширинг (назорат жадвали)

Тўртинчи босқичда сиз “Назорат жадвали”дан қандай фойдаланиш ва “Хушхабар айтиш учун танишларнинг рўйхати”ни қандай тузиш кераклигини ўрганиб оласиз. Кейинги, бешинчи босқичда эса “Ибодат кундалиги” ва “Шахсий кундалик”дан қандай фойдаланиш кераклигини билиб оласиз. Бу мавзуларнинг ҳаммаси қуйида қисқача ёритиб ўтилган.

### 3 – Зарур бўлган шахсий кундалигингиз

Шахсий кундаликда сиз ҳаётингизда рўй берган руҳий ўзгаришларни қайд этиб борасиз. Бу кундалик ёрдамида Худонинг қалбингизда қилган ишини сиз кўра оласиз, ўз қарорларингиз ва ғояларингизнинг самарасини кузатасиз. Худонинг иродасини тушунишингизга бу кундалик сизга ёрдам беради, сиз учун далда ва йўл кўрсатувчи бўлади. Бир неча йилдан кейин уни ўқиганингизда у сиз учун янада қадрлироқ бўлади. Сиз қуйидаги вазиятларда кундаликка ўз фикрларингиз ва ички кечинмаларингизни ёзишингиз мумкин:

- Худонинг ҳузурида ўтказган сокин вақтингиз давомида
- Кунни тоат–ибодатда ўтказганингизда
- Муқаддас Китобни ўқиганингизда
- Режа тузиб, хулоса чиқарганингизда
- Воизлик ва машғулотлар давомида
- Панд–насихат ва маслаҳат берилганда
- Худонинг каломи борасида мулоҳаза қилганингизда

Кундалик учун сиз ёзув ёки хотира дафтарида фойдаланишингиз мумкин. Бу босқичда шахсий кундалик учун муайян талаблар қўйилмаган.

Кундаликни тўлдириш учун қуйида намуна келтирилган:

3–январь

Мен Худога ўтган йил учун шукрона айтаман, чунки У оиламни ва мени омон сақлади, ҳаммамизни Ўзи бошқарди. Ийхонамдаги ишларимни қўллаб \_\_\_\_\_ –қувватлади. Мен ҳар ҳафта Муқаддас Китобни ўқиб, у бўйича яшаганим учун ҳаётим бир маромда, осойишта ўтяпти. Ноябрь ойида уйимизга келган Махмуд ва Гули учун ҳам Худога раҳмат айтаман, чунки улар Масиҳни Наҳоткор сифатида қабул қилдилар.

12–январь

Забур 77:70 \_\_\_\_\_ –72 Мен зиммамдаги вазифани сидқидилдан бажаришим керак. Келажаким учун эса Худонинг Ўзи қайгуради.

13–январь

Шамоллаб уйда ётганимда, “Худони таниб билиш” китобини ўқидим.

15–январь

Пул етмаганидан анча ташвиш тортдим. Худодан ёрдам сўрадим. 120 –санони ўқиганимдан кейин қалбим таскин топди, чунки Худо бизни ташлаб қўймайди. У бизга ҳозир ҳам, келажакда ҳам ёрдам беради.

17–январь

Филиптиликларга 4 \_\_\_\_\_ –боб, 6 ва 7–оятларда мунтазам ибодат онгим учун қанчалар фойдали эканлиги ҳақида ёзилган. Агар мен ташвиш тортиши ўрнига ибодат қилсам, Худонинг тинчлиги менинг қалбимни ва фикр \_\_\_\_\_ –хаёлларимни хотиржам қилади.

20–январь

Кеча Сардор меҳмонга келган эди, у билан жуда яхши вақт ўтказдик. Мен у учун \_\_\_\_\_ ибодат қилишни бошладим. У билан яхшироқ танишиб олиб, Хушхабар айтиши \_\_\_\_\_

имкониятини Худодан сўраялман. Кеча биз шунчаки гаплашиб ўтирдик, Хушхабар айтишига имконият бўлмади, лекин шунга қарамай уни меҳмон қилганимдан хурсанд бўлдим. 21-январь

Луқо 19 –боб: Исо Қуддусга тантанали киради, фалак тоқида Унга шон–шарафлар айтилади. Агар мен Масихнинг Хушхабаридан уялсам, У мендан уялармикан? Эй Худо, Сендан уялишимга йўл қўйма! Мен Сени яхши кўраман, менга жасорат бер, Сен ҳақингда одамларга қўрқмай айтайин. Ҳаёт таъвишлари мени Сендан узоқлаштирмасин.

## **А – Айтиладиган Хушхабар (танишларингиз рўйхати)**

### **Хушхабар айтишида рўйхатнинг ўрни**

Худо учун қалби очиқ имонсиз танишларингиз борми? Агар сизга 20 сония вақт берилса, сиз нечта имонсиз танишларингизнинг исмини айтган бўлар эдингиз? Бундай саволга жавоб бериш осон эмас. Бунинг учун ибодат ва мулоҳаза даркор. Шу сабабдан, бундай танишларингизнинг рўйхатини тузиш мақсадга мувофиқ бўлади.

Агар сиз одамларнинг имонга келишини истасангиз, улар учун доимо чин қалбингиздан ибодат қилишингиз керак. Бу борада сизга одамларнинг рўйхати ёрдам беради. Кўпинча ибодат ва мулоҳаза бизда ҳаракат туғдиради. Ким билсин, балки сиз орқали Худо бу одамларни нажотга эриштирар.

Бундай рўйхатни сиз бир парча қоғозга ёзишингиз мумкин.

### **Рўйхат тузиш усули**

1. Худодан донолик сўранг, Унинг Ўзи сизни бошқарсин.
2. Сиз таниган ўнта ёки ундан кўпроқ имонсиз одамларнинг исmlарини рўйхат қилиб ёзинг. Улар қўшни, қариндош, ҳамкасаба, синфдош ёки курсдошларингиз бўлиши мумкин. Рўйхатни эсингизга тушган танишларингизнинг исmlари билан ҳар вақтда тўлдиришингиз мумкин.
3. Рўйхатни кўриб чиқинг, биринчи навбатда сиз Хушхабарни кимга айтишни хоҳлаган бўлар эдингиз? Бунга қуйида келтирилган ўнта мезон сизга ёрдам беради.
4. Рўйхатдан 5–6та одамни танлаб, уларнинг исmlарини Хушхабар айтиш рўйхатига киритинг.
5. Бу одамлар учун ҳар куни ибодат қилинг.

Хушхабар айтиш учун одамларни танлаганингизда қуйдагилар сизга мезон бўлиб хизмат қилади: \_\_\_ сизнинг назарингизда Масих учун қалби очиқ бўлган инсонлар.

\_\_\_ сиз яхши таниган ва яхши муносабатда бўлган одамлар.

\_\_\_ руҳий масалаларга қизиқадиганлар. \_\_\_ сиз ёки бошқа

бировлар ким учун кўп ибодат қилган бўлса. \_\_\_ сизни ҳурмат қилган ва сиз билан дўстона муносабатда бўлганлар.

\_\_\_ яқин орада сиздан айриладиган инсонлар:

а. Бошқа жойга кўчиб кетадиганлар

б. Ўлим тўшагида ётганлар.

\_\_\_ масихий билан турмуш қурганлар.

\_\_\_ Хушхабар ҳақида хабари бор инсонлар.

\_\_\_ сиз доим насиҳат берадиган ва ўғит қилган одамлар.

\_\_\_ Худо сизнинг йўлингизга қўйган кишилар.

### **Нима ҳақда ибодат қилиш керак?**

Сиз бу одамлар учун ибодат қилганингизда фақатгина уларнинг имонга келиши учун эмас, балки улар билан самарали вақт ўтказишингиз учун ҳам ибодат қилинг. Балки, сиз улар

билан бир ёққа бормоқчидирсиз ёки биргаликда стадионда югурмоқчидирсиз, шулар учун ибодат қилинг. Сиз уларнинг ишончини қозонганингиздан кейингина, улар сўзларингизга эътибор бериб, айтганларингизга қулоқ тутадиган бўлади ва ўз хоҳиши билан Муқаддас Китобни ўрганиш дарсларига қатнашади.

Бу одамларнинг имонга келиши учун қандай ибодат қилсангиз, улар билан учрашадиган хар бир вақтингиз учун ҳам шундай ибодат қилинг.

## Й – Йил давомидаги ибодатларингиз

“Зайл” мавзусининг навбатдаги муҳим қисми — бу “йил давомидаги ибодатларингиз”. Сиз қилган ибодатларингиз ва уларга олган жавобларингизни “Ибодат кундалигингиз”га ёзиб боринг. Ҳар бир ибодатингизни ёзишингиз шарт эмас, фақат муҳим аҳамиятга эга бўлганларини ёзсангиз бас.

Кўп мартаба қилган ибодатларингизни ёзинг. Бу ибодатлар ўз ҳаётингиз, оилангиз, хизматингиз ёки ишингиз борасида бўлиши мумкин. Ибодатда Худодан аниқ нарсаларни сўранг, қатъиятли бўлинг. Ибронийларга 4:16–оятдаги кўрсатмага риоя қилинг: “Келинлар, иноятли Худойимизнинг тахтига жасорат билан яқинлашайлик. Шунда У бизга марҳамат кўрсатади, Унинг инояти зарур вақтда бизга ёрдам беради.” (Ибронийларга 4:16).

Худодан аниқ нарсаларни сўранг, шунда ибодатларингизга Унинг берган жавобларини ҳам аниқ кўра оласиз. Агар ибодатларингиз умумий, кенг қамровли бўлса, Худонинг ибодатингизга берган жавобини кўришингиз қийин бўлади. Қилинган ва ижобат бўлган ибодатларнинг санасини ёзишни унутманг.

Мазкур дастурга ибодатларни ёзиш учун қўшимча варақлар илова қилинган, сиз улардан фойдаланишингиз мумкин.

Ибодатларингизни қуйидаги намунага қараб ёзсангиз бўлади:

<b>Ибодат</b>	<b>Олинган жавоб</b>
4 февраль <u>Янги иш жойимдаги коллектив билан яхши муносабат ўрната олай.</u>	20 май <u>Деярли ҳамма ҳамкасабаларим билан яхши муносабатдаман.</u>
10 февраль <u>Ўзимизга мос келадиган, яхши жамоат топа олайлик.</u>	16 март <u>Фолончи жойдаги жамоатга борадиган бўлдик.</u>
13 февраль <u>Муқаддас Китобни ўрганиш гуруҳини олиб борадиган одам керак.</u>	12 май <u>Жасур бу вазифани ўз зиммасига оладиган бўлди.</u>
10 март <u>Ўн ёшли ўғлим Абдумаликка масиҳий дўст керак.</u>	20 июнь <u>Ёнимиздаги хонадонга масиҳий бир оила кўчиб келди. Уларнинг 12 ёшли ўғли _____ бор экан.</u>
5 май <u>Июльда бўладиган конференцияга бориш учун пул керак.</u>	8 июнь <u>Гаражни яхши нархга сотдик, энди конференцияга бора оламиз.</u>
15 май <u>Дўстим Ҳамид янги жойда яхши ишга жойлаша олсин.</u>	
11 май <u>Салима эсон–омон тугиб олсин.</u>	8 июнь <u>Салима соғлом фарзанд кўрди.</u>

## Л – лаёқатингизни текширинг (назорат жадвали)

Ўзингиз учун назорат жадвалини тузишдан олдин, мақсадларингизни аниқлаб олинг. Қуйидаги мақсадлар сизга мисол бўлиб хизмат қилиши мумкин:

1. Ҳар куни ўн дақиқа давомида Муқаддас Китобни ўқиш.
2. Камида беш дақиқа давомида ибодат қилиш.
3. Ҳафтада бир соатни Муқаддас Китобни ўрганишга ажратиш.

4. Кунига камида йигирмата оятни такрорлаш.
5. Ҳар ҳафта иккитадан оятни ёд олиш.
6. Ҳафтасига уч марта югуриш.
7. Бир ойда бир марта ярим кунни тоат–ибодатда ўтказиш.

Дастлаб, ўзингиз учун бор йўғи бир–нечта мақсадни қўйинг, мақсадларингиз кўп бўлмасин. Қўйилган мақсадларни вақтида амалга оширганингиздан сўнг, рўйхатингизга янги мақсадлар қўшинг. Бундай муваффақият сизни руҳлантириб, янги чўққиларни забт этишингизга куч бағишлайди.

	10 дақиқа давомида Муқаддас Китобни ўқиш	5 дақиқа ибодат қилиш	Ҳафтасига бир соат давомида Каломни ўқиш	Ҳар куни 20та оятни такрорлаш	Ҳафтасига 2та оятни ёд олиш	Ҳафтасига 3 марта югуриш	Бир ойда бир марта ярим кунни тоат–ибодатда ўтказиш
3 август	10	5		20	Ишаё 1:10	X	
4 август	12	10	20	20			
5 август	10	5		15		X	
6 август	15	5	10	20	Филип. 4:13		
7 август		10	30	20		X	
8 август	20		10	20			
9 август	15	5		40	Ер. марсияси 3:22–23	X	
10 август	10	5	20	20			
11 август	10	10		10		X	
12 август	15	5	20		Саҳрода 23:19		
13 август	15	5		20			
14 август	15	10	45	35		X	
15 август	20	30		20	1Бутр 5:7		
16 август	20	5	10	25		X	
17 август	25	10	30	40			
18 август	20	5	15		Филип. 4:19	X	

Ҳар бир машғулотга сарф қилган вақтингизни ёзинг ёки вазифани бажарганингизни кўрсатиш учун шунчаки “х” белгисини қўйинг. Сарф этилган вақтингиз эришилган натижанинг мезони бўла олади. Агар сиз ибодат мавзуларини алоҳида бир қоғозга ёзган бўлсангиз, ибодатга сарфлаган вақтингизни аниқ кўрсатмай, вазифани бажарганингизни белгиланг. Ҳар куни нечта оят такрорлаганингизни ҳам ёзиб боринг. Қўйилган мақсадларингизни қайси кунлари бажарганингизни ёзинг.

Ҳар тўрт ёки олти ҳафтадан кейин мақсадларингизни кўриб чиқиб, уларни янгиланг. Эриша оладиган мақсадларни қўйинг. Баъзи мақсадларни кўпайтиришингиз, бошқаларини эса камайитиришингизга тўғри келиши мумкин. Бир неча ҳафтадан кейин ҳаётингизнинг қайси соҳасига кўпроқ эътибор беришингиз ҳақида мулоҳаза қилинг. Ваҳоланки, бундай назорат имонга янги келган масиҳийга салбий таъсир кўрсатиши мумкин, чунки бу каби тартиб ва назорат натижасида имонда етук бўлмаган инсон масиҳийча ҳаётга ортиқча расмиятчилик юзасидан ёндашиши мумкин. Демак, “имонда етук” бўлган инсонларгина бу усулдан самарали тарзда фойдалана олишади.

“Назорат жадвали” сизга нима қилишингиз ёки нима қилмаслигингизни ўргатмайди, аксинча, ўзингизни тартибга солишга сизга ёрдам беради, сиз Исонинг ҳақиқий шогирди бўлишингизга кўмаклашади. “Назорат жадвали”нинг варақалари мазкур дастурга илова қилинган.

### ***Рўйхатнинг сўнгги кўриниши***

Сиз Хушхабар айтадиган одамларнинг рўйхатини тузганингиздан кейин, уни ҳар уч ойда кўриб чиқадингиз бўлинг. Бир йилда тўрт марта рўйхатни кўринг. Рўйхатингизда кўпи билан олтига исм ёзилган бўлсин. Албатта, сиз рўйхатингизга ёзилмаган кўп одамларга Хушхабар айтасиз, лекин кўлингиздан келганча, биринчи навбатда рўйхатдаги одамларга Хушхабар айтишга ҳаракат қилинг, уларни имонга олиб келишга жон куйдиринг. Улар учун ибодат қилинг, режалар тузинг ва ишга киришинг!

## ***“ЗАЙЛ” мавзусига кўрсатмалар***

### ***Назорат жадвали***

1. Юқоридаги кўрсатмаларга риоя қилган ҳолда шахсий мақсадларингизни ёзинг. Кўйган мақсадларингиз бештадан кам бўлмасин.
2. Кўзлаган мақсадларингизга мувофиқ назорат жадвалини тузинг. Бунинг учун дастурга илова қилинган варақалардан фойдаланинг. Бу вазифани 21–бетдаги намунага қараб бажаринг (уни тўртинчи дарсгача бажаришингиз шарт).

Назорат жадвалидан икки ҳафта давомида мунтазам равишда фойдаланинг, ҳафтасига камида беш кун уни ишлатинг.

Сиз Хушхабар айтадиган танишларингизнинг рўйхати

1. Юқоридаги кўрсатмаларга риоя қилган ҳолда рўйхат тузинг (рўйхатни 3–дарсга тайёр қилиб олиб келинг).
2. Рўйхатингизда камида 3та одамнинг ва кўпи билан 6та одамнинг исмлари бўлиши керак.
3. Икки ҳафта давомида ҳар куни рўйхатдаги одамлар учун ибодат қилинг (икки ҳафтадан кейин улар учун ибодат қилиш сизга одат бўлиб қолади).

### **УЧИНЧИ ДАРС УЧУН ТОПШИРИҚЛАР**

1. *Оятларни ёд олиш:* Учинчи ҳафтага берилган кўрсатмаларни ўқиб чиқинг (27–бет). “Худо берадиган куч” мавзусидаги Ишаё 41:10 ва Филиппиликларга 4:13–оятларни ёд олинг. 27–бетдаги машғулотни бажариб, ўзингизни текширишни унутманг.
2. *Соқин вақт:* Муқаддас Китобни ўқишни давом эттиринг, ўзингиз учун маҳсус бўлган жойларни белгилаб боринг.
3. *Муқаддас Китобни ўрганиш:* 23–26–бетлардаги “Ҳосил келтиришга даъват” мавзусининг иккинчи қисми билан танишиб чиқинг, сўнг 12–20–саволларга жавоб беринг.
4. *Кўшимча мавзулар:*
  - а. “Дастурни ўзлаштириш жадвали”даги топшириқларни бажаринг, жадвалнинг тўлдирилмаган жойларини тўлдиринг.
  - б. Кейинги дарсгача танишларингизнинг рўйхатини тузинг. Бунинг учун “Рўйхат тузиш усули” қисмидаги кўрсатмаларга риоя қилинг.

## Ҳосил келтиришга даъват

2-ҚИСМ

### Донолик

12. Сулаймон ҳикматлари китобининг асл моҳияти одамларга доноликдан сабоқ беришдан иборат (Ҳикматлар 1:2 га қаранг).

а. Қуйидаги оятларда ақл-идрок ва донолик ҳақида нималар ёзилган?

Ҳикматлар 3:13–14 \_\_\_\_\_

Ҳикматлар 9:10 \_\_\_\_\_

Ҳикматлар 19:20 \_\_\_\_\_

б. Кейинги сафар сиз “Сулаймоннинг ҳикматлари китоби”ни ўқиганингизда, доно инсоннинг хислатларини ёзиб олинг.

13. Ёқуб мактубининг 3:18–19–оятларини ўқинг.

А. Доно ва фаросатли одам ўзининг бу хислатларини қандай намоён қилади? 13–оятда ёзилганларга асосланиб жавоб беринг.

б. Юқоридан тушган, яъни Худо берган донолик билан бу дунёга хос, инсоний доноликни солиштиринг (15–17–оятлар).

Юқоридан тушган донолик 17–оят	Бу дунёга хос донолик 15–16–оятлар
1. _____ 2. ____ 3. ____ 4. ____ 5. _____ 6. ____ 7. ____ 8. _____	1. _____ 2. ____ 3. ____ 4. ____ 5. _____

Ёқубнинг айтганларига кўра биз доноликни қаердан излашимиз керак? Қийин вазиятда кимга умид боғлашимиз керак (Ёқуб 1:5–6)?

“Донолик шунчаки назарий билим билан чекланиб қолмайди...ахлоқий ва руҳий масалаларда назарий билимлардан самарали фойдалана оладиган кишигина доно ҳисобланади.”

— Ж. Освальд Сандерс

15. Донолик билан бойликнинг қадрини бир–бирига қиёсланг 3 Шоҳлар 3:5–13

---

---

### ***Тақводорнинг шодлиги***

16. Юҳанно 15:11, 16:24 ва 17:13–оятларни ўқиб чиқинг. Бу оятларга кўра, Исога эргашиган ҳар қандай одамнинг қалбини қандай туйғу тўлдириши керак?

---

---

17. Худонинг Шоҳлиги йўлида кўп нарсдан воз кечган инсонга Исо нималарни ваъда қилган (*Луқо 18:29–30*)?

---

---

“Худога хизмат қилишдан менга нима фойда?” ёки “Худо йўлига кирсам кўп нарсдан куруқ қоламан” каби ўй–хаёллар Худонинг табиатини тушунмаган инсонларга хос бўлади. Аслида, Худо доим бизнинг манфаатимизни кўзлайди ва бизга фақат яхшилиқни раво кўради. Худо ҳаётимизни тўғри йўлга солмоқчи бўлиб, бизга панд–насихат қилади.

18. *Забур 15:11*–оятга кўра, шодлик ва бахт–қувончнинг манбаи нима? Унга қандай қилиб эришса бўлади?

---

---

19. *Филиппликларга 3:4–14*–оятларни ўқинг.

А. Павлус Исо Масихни Нажоткор сифатида тан олмасидан олдин ўз инсоний фазилатларига таянарди. Энди эса унинг қадриятлари, ўй–хаёллари ва ҳаракатлари қандай ўзгарган? Жавобингизни қуйидаги жадвалга ёзинг.

Павлуснинг илгарги қарашлари ва ҳаракатлари (4–7–оятлар)	Павлуснинг янги қарашлари ва ҳаракатлари (7–14–оятлар)
1. Суннатини ва яҳудий эканини рўқач қиларди.	<hr/> <hr/> <hr/>
2. Дин арбоби эди.	<hr/> <hr/> <hr/>
3. Имонлилар жамоатини қувгин қиларди.	<hr/> <hr/> <hr/>
4. Ўзини қонун орқали оқлашга ҳаракат қиларди. Фақат ўз манфаатини кўзлар эди.	<hr/> <hr/> <hr/>



б. Павлус келажакка умид билан боқар эди, бунга сабаб нима?

20. Матто 5:3–14ни ўқинг. Исо Масих “Ҳақиқий бахтиёрлик” ҳақидаги нутқида бахтли одамлар ҳақида сўз юритган. Маҳсус хислатларга эга бўлган бу бахтли одамларга Исо қандай ваъдалар берган? Унинг берган ваъдаларини қуйидаги бўш жойга ёзинг.

Бахтли одамлар	Исонинг берган ваъдалари
1. Руҳан камбағаллар (руҳий муҳтожлигини тан олганлар) 3–оят.	1. _____ _____
2. Йиғлаётганлар (қилган гуноҳларидан ўқиниб юрганлар) 4–оят.	2. _____ _____
3. Камтарин бўлганлар (ўз иродасини Исо Масихга бўйсундирганлар) 5–оят. 4. Адолатга очу–чанқоқлар (солиҳ ҳаётган интиланлар) 6–оят.	3. _____ _____
5. Раҳмдил бўлганлар (бошқаларга юраги ачийдиганлар) 7–оят.	4. _____ _____
6. Покдил бўлганлар (оқ кўнгил, соф инсонлар) 8–оят.	5. _____ _____
7. Тинчлик ўрнатувчилар (одамларни бир–бири билан яраштирадиганлар) 9–оят.	6. _____ _____
8. (Исо Масих туфайли) қувғин бўлганлар 10–11–оятлар?	7. _____ _____
	8. _____ _____

### ҚИСҚАЧА БАЁН

Мазкур бобни якунига етказиш учун ҳулоса тариқасида, қуйидаги гапларни ўз сўзларингиз билан тўлдилинг:

*Худо бизнинг ҳосил келтиришимизни хоҳлайди.*

Худо билан бўлган муносабаталаримиз натижасида ҳаётимиз ҳар томонлама самарали бўлишини У истайди.

---

---

---

---

---

---

***Феъл–атворимизнинг ривожланиши***

Феъл–атвор нафақат юриш–туришимиз ва ҳаракатларимизни, балки айтган сўзларимиз, ҳамда ўй–хаёлларимизни ҳам ўз ичига олади.

---

---

---

---

---

---

***Донолик***

Донолик, шунчаки назарий билим билан чекланиб қолмайди.

---

---

---

---

---

---

***Тақводорнинг шодлиги***

Исо Масих қалбнинг тўрини эгаллаганда, шодлик ҳаётнинг ажралмас қисми бўлиб қолади.

---

---

---

---

---

---

## УЧИНЧИ ДАРС

**Дарс режаси**

1. Гуруҳларга бўлинган ҳолда, “Худо берадиган куч” мавзусидаги Ишаё 41:10 ва Филиппиликларга 4:13– оятларини такрорланг.
2. Сокин вақт пайтида “*Дастурни ўрганиши кундалиги*”га ёзган фикрларингизни гуруҳдагилар билан ўртоқлашинг.

3. Ўтган ҳафталар давомида кимларга Хушхабар айтганингизни, “Кўприк” мисолидан қандай фойдаланганингизни гуруҳдагиларга тушунтириб беринг.
4. Хушхабар айтиш учун тузган рўйхатларингизни кўриб чиқинг.
5. Аёл ва эркекларни алоҳида гуруҳларга ажратинг. Биринчи бобнинг “Ҳосил келтиришга даъват” мавзусига оид 12–20–саволларга берган жавобларингизни гуруҳларда муҳокама қилинг (23–25–бетлар).
6. Ҳар бир гуруҳ етакчисининг ишини қисқача баҳоланг.
7. *Тўртинчи дарс учун топшириқлар* бўлимини ўқинг (29–бет).
8. Тўртинчи дарснинг *Муқаддас Китобни ўрганиш* қисмини олиб борадиган етакчиларни тайинланг.
9. Дарсни ибодат билан якунланг.

### ***Оятларни ёд олиш бўйича кўрсатмалар: учинчи ҳафта***

Оятлар ҳақида

#### **2–МАВЗУ: ХУДО БЕРАДИГАН КУЧ**

Биз ўзимиз еча олмаган мушкул вазият ва қийинчиликларга дуч келиб, боши берк кўчага кириб қолганимизда, фақат Худога таянамиз, кудрат манбаи бўлган улуғвор Худодан куч оламиз. Унга суянган пайтимиздагина руҳан ўсамиз. Исо шундай деган эди: “Менсиз ҳеч нарса қилолмайсизлар” (Юҳанно 15:5).

**Ишаё 41:10.** Худо доим ёнимизда бўлишни, бизга мадад ва куч беришни ваъда қилади. Худо доим ёнимизда эканлигини англаганимизда кучга тўлиб, жасоратли бўламиз.

**Филиппиликларга 4:13.** Павлус ҳар қандай вазиятда бор нарсага қаноат қилишга ўрганган эди. У доим шукроналар айтиб, Қодир Худодан далда ва куч оларди.

#### ***Ҳафталик режангиз***

Ишаё 41:10 ва Филиппиликларга 4:13–оятларни халтачанинг ташқи чўнтагига солинг.

Сиз 1 Коринфликларга 3:16 ва 1 Коринфликларга 2:12–оятларни ёдлаб бўлдингиз, энди уларни халтачанинг ички қисмига солиб, доим такрорлаб туринг.

“Б” рукнига оид оятларни халтачанинг ички қисмида сақлаб, уларни ҳар куни такрорланг.

Сизга оятларни такрорлашнинг янги усулини ўргатмоқчимиз: кимдир сизга оятнинг бошидаги иккита сўзни айтсин, сўнг сиз ўша оятнинг Муқаддас Китобдаги манзили ва мавзусини айтиб, оятни ёддан айтиб беринг.

Кейинги бетдаги машғулотларни бажариб ўзингизни текширинг (кейинги бетга қаранг).

### **Ёд олган оятларингиз борасида ўзингизни текширинг**

Бу машғулотни бошлашдан олдин, “Оятларни ёд олиш бўйича кўрсатмалар”ни эсланг.

Учинчи босқичнинг ўн ҳафтасида ва мазкур босқичнинг уч ҳафтасида сиз бу кўрсатмалар билан танишиб чиққансиз. Ҳозирги машғулот сизга оятларни қай даражада ўзлаштирганингизни аён қилади. Машғулотнинг охирида тўғри жавоблар берилган.

“Б” рукнига оид оятлар масиҳийлик ҳаётининг қайси соҳасига қаратилган? Тўғри жавобни белгиланг.

- ( ) а. Худонинг иродасини билишга
- ( ) б. Мулоқотга
- ( ) в. Хушхабар айтишга
- ( ) г. Ташвиш тортмасликка
- ( ) д. Ибодатга

( ) е. Васвасаларни енгишга

Оятларни овоз чиқариб такрорлаганингизда уларни эслаб қолиш осонроқ бўлади. Ҳа ёки Йўқ? Тўғри жавобни белгиланг.

Ҳа \_\_\_\_\_ Йўқ \_\_\_\_\_

Дўстингиз ёки биродарингиз билан оятларни ёд олишнинг қандай афзалликлари бор? Мос келган учта жавобни белгиланг.

( ) а. Бир–бирингиздан далда оласиз.

( ) б. Оятларни ёд олишда эришган натижаларингизни кўз–кўз қила оласиз.

( ) в. Ёд олишда учрайдиган қийинчиликларни бирга муҳокама қилиш имконига эга бўласиз.

( ) г. Ўзингизни бошқалар билан таққослай оласиз.

( ) д. Ушбу оятлар орқали Худо ҳаётингизда қандай ишлаётгани ҳақида дўстларингизга гувоҳлик бера оласиз.

Рухий етукликка қандай эришса бўлади?

( ) а. Худо ҳақидаги назарий билимга эга бўлиш орқали.

( ) б. Худонинг каломини амалда қўллаш орқали.

( ) в. Оятларни ёд олиш орқали.

Борди–ю сиз оятлардаги баъзи бир сўзларнинг маъносини тушунмасангиз, бундан сиқилишингиз керакми?

Ҳа \_\_\_\_\_ Йўқ \_\_\_\_\_

Илоҳий ақидаларни ўз ҳаётингизда қўллашда илк қадамингиз — бу...

( ) а. ...қўлингиздан келганича ўз ҳаётингизни тартибга солишингиз. (

) б. ...Муқаддас Китоб ҳақида кўпроқ маълумотга эга бўлишингиз.

( ) в. ...оятлар борасида мулоҳаза қилишингиз.

Қуйидаги гапларни тўлдилинг. Бунинг учун гапнинг давомига мос келган жавобнинг рақамини ёзинг:

а. Оят борасида мулоҳаза қилмоқ — бу... \_\_\_\_\_

б. Муқаддас Китоб борасида мулоҳаза қилганингизда... \_\_\_\_\_

в. Оятни ёд олишга қийналганингизда... \_\_\_\_\_

г. Оятлар солинадиган халтачанинг ташқи чўнтагига... \_\_\_\_\_

д. Оятлар солинадиган қутича... \_\_\_\_\_

е. Оятларни ёд олишнинг энг яхши усули — бу...

(1) ...ёд олинган оятларни солиш учун ишлатилади.

(2) ...биродарингиздан илтимос қилинг, у оятнинг бошидаги иккита сўзни айтсин. Сўнг сиз ўша оятнинг манзили ва қайси мавзуга оид эканини айтиб, оятни ёддан айтиб беринг.

(3) ...оятнинг мазмуни ҳақида ўйлаб, янги нарсани ўрганиб олиш мақсадида уни ҳар томонлама тадқиқ қилиш. Оятнинг мағзини чақиб, уни ҳаётда қўллаш йўллари кидириш.

(4) ...уни сурат шаклида кўз олдингизга келтиринг, шунда ёдлашингиз осонроқ бўлади.

(5) ...контекст бўйича саволлар бериш ҳам сизга катта ёрдам беради.

(6) ...энди ёд олинган оятлар солинади.

**Тўғри жавоблар:**

1-в; 2-Ҳа; 3-а,в,д; 4-б; 5-йўқ; 6-в; 7 а (3), б (5), в (4), г (6), д (1), е (2).

## **Гуруҳ етакчилари учун қўлланма: “Ҳосил келтиришига даъват” мавзусига оид саволларга кўрсатмалар**

(Бу бўлимдан фақат гуруҳ етакчиси фойдалансин)

### **3–қисм: Донолик**

**(12-15 саволлар)** Ўтилган мавзу бўйича донолик ҳақида нималарни билиб олдингиз? **(12-савол)** Ҳикматлар 19:20–оят юзасидан савол: бировнинг оқилона насиҳатига риоя қилиш билан шунчаки билим орттириш орасида қандай фарқ бор?

**(13-савол)** Бир киши бу саволнинг “а” бандига берган жавобини овоз чиқариб ўқиб берсин. Сўнг бошқа бир қатнашувчи бу савол борасида ўз фикрини айтсин. Бу саволни муҳокама қилиб бўлганингиздан кейин, бошқа биров саволнинг “б” бандига берган жавобини ўқисин.

**(14-савол)** Нима деб ўйлайсиз биз бирон масалани ҳал қилишимиз учун Худодан бир марта донолик сўрасак басми ёки бир неча мартаба донолик сўрашимиз керакми? (Бир қатнашувчи бу саволдан кейин келтирилган Освальд Сандерснинг гапини ўқиб берсин).

**(15-савол)** Бир нечта киши бу саволга берган жавобини ўқиб берсин.

### **4–қисм: Такводорнинг шодлиги**

**(16–20-саволлар)** Ўтилган мавзудан такводорнинг шодлиги ҳақида нималарни билиб олдингиз?

**(16-савол)** Инсоний бахт билан шодлик орасида қандай фарқ бор?

**(17-савол)** Марк 10:29–30–оятларини ўқинг. Бу оятларга кўра, агар биз Исо ва Хушxabар учун “хамма нарсани” ташлаб кетсак, нималарга эга бўламиз? **(18-савол)** Кун давомида рўзгор ишлари ва ташвишлари билан банд бўлган пайтингизда Худонинг шодлиги қалбингизни тўлдириши мумкинми? Мисоллар келтиринг.

**(19-савол)** Бир нечта қатнашувчи Павлуснинг янгича қарашлари ва ҳаракатларини ўқиб берсин.

Хоҳловчилар 19-саволнинг “б” бандига берган жавобларини ўқисин.

**(20-савол)** Бир нечта қатнашувчи бу саволга берган жавобини ўқиб берсин.

### **ҚИСҚАЧА БАЁН**

Гуруҳдаги муҳокамада фаол иштирок этмаган қатнашувчилар “Қисқача баён” қисмининг мавзуларига ёзган хулосаларини ўқишсин. Ўқилган хулосаларга ҳамма қатнашувчи ўз фикрини айтиши мумкин.

### **ТўРТИНЧИ ДАРС УЧУН ТОПШИРИҚЛАР**

1. *Оятларни ёд олиш:* Тўртинчи ҳафтага берилган кўрсатмалар билан танишиб чиқинг (33–бет). “Худонинг садоқати” мавзусига оид Еремиёнинг марсияси 3:22-23 ва Саҳрода 23:19 –оятларни ёд олинг.
2. *Соқин вақт:* Муқаддас Китобни ўқишни давом эттиринг, ўзингиз учун маҳсус бўлган жойларни белгилаб боринг.
3. *Муқаддас Китобни ўрганиш:* иккинчи бобнинг “Самимий севгининг таъсири” мавзусига оид 1–12-саволларга жавоб беринг.
4. *Қўшимча мавзулар:* назорат жадвалингизни тўлдиринг, бунинг учун 21 ва 22–бетларда берилган кўрсатмаларга риоя қилинг. Тузган назорат жадвалингизни дарсга олиб келинг.

## ИККИНЧИ БОБ

### САМИМИЙ СЕВГИНИНГ ТАЪСИРИ

#### 1-ҚИСМ

Бугунги кунда севги сўзи кенг маънога эга. Биз севги ҳақида кино, театр, реклама, матбуот, ўз тажрибамиз ва бошқа турли хил манбалардан билиб оламиз. Муқаддас Каломда севгига аниқ таъриф берилган, севги нима эканлиги ва биз уни қандай намоён қилишимиз ҳақида очиқ ёзилган.

#### Ҳақиқий севги нима?

Ҳақиқий севгини қандай таърифласак бўлади? 1 Коринфликларга 13:4–8–оятларни ўқинг.

Севгига хос хусусиятлар	Севгига зид нарсалар
1. _____ 2. _____ 3. _____ 4. _____ 5. _____ 6. _____ 7. _____ 8. _____	1. _2. 3. _4. 5. _6. 7. 8.

1 Юҳанно 4:8–21–оятларни диққат билан ўқинг.

а. 8–оятда Худо қандай таърифланган?

\_\_\_\_\_

б. “Худо севгидир” ва “Севги худодир” деган иккита ибора бир–биридан мазмунан қандай фарқ қилади?

\_\_\_\_\_

в. Худо бизга Ўз севгисини қандай намоён қилди? 9 ва 10–оятларга асосланиб жавоб беринг.

\_\_\_\_\_

г. Худо бизни яхши кўрар экан, Унинг севгиси натижасида биз нима қилишимиз керак (11 ва 19–оятлар)?

\_\_\_\_\_

---

---

д. Бир вақтнинг ўзида ҳам севги ҳам қўрқув одамнинг қалбида бўлиши мумкинми? 18–  
оятга асосланиб жавоб беринг?

---

---

---

3. Севги ҳақида олган билимингизга асосланиб, “севги” сўзига таъриф беринг:

---

---

---

***Севги ким учун мўлжалланган?***

4. Масихийлар кимларни яхши қўришлари керак?

*Қонунлар 6:5* \_\_\_\_\_

---

*1 Салоникаликларга 3:12* \_\_\_\_\_

---

*Луқо 6:27* \_\_\_\_\_

---

*1Бутрус 4:8* \_\_\_\_\_

---

5. Юҳанно 13:34–35–оятларни ўқинг.

А. Сиз Исо Масихнинг шогирди эканлигингизни атрофдаги одамлар нималардан билиб олишади?

---

---

---

б. Нима сабабдан Исо меҳр–оқибатли бўлишга кўп урғу беради?

---

---

---

6. 1 Юҳанно 3:16–18–оятларни ўқинг. Ҳақиқий севги қандай намоён бўлишини ўз сўзларингиз билан ифодалаб ёзинг.

---

---

---

*Биз кундалик ҳаётимизда севгини турлича изҳор этамиз. Баъзи одамларнинг севгиси шартли бўлади, уларга яхшилик қилган одамларгагина улар яхшилик қилишади. Бундай муносабат севгига асосланмаган. Биз ҳамма одамларга нисбатан меҳрибон ва самимий бўлишимизни ва улардан ҳеч нарса кутмаслигимизни Худо хоҳлайди. Худо бизнинг қалбларимизда худди шундай меҳр уйғотмоқчи.*

### **Камтаринликда намоён бўлган севги**

7. Инсон ўзининг кимлигини ва Худонинг Кимлигини тўғри англай олгандагина камтарин бўлиши мумкин. Қуйидаги оятларни ўқиб, Худонинг Кимлиги ва ўзингизнинг кимлигингизни ёзинг.

Еремиё 9:23–23 \_\_\_\_\_

\_\_\_\_\_

\_\_\_\_\_

2 Коринфликларга 10:18 \_\_\_\_\_

\_\_\_\_\_

\_\_\_\_\_

Филиппиликларга 2:3 \_\_\_\_\_

\_\_\_\_\_

\_\_\_\_\_

8. 1Бутрус 5:5–6—оятларни ўқинг. Худо камтар одам ҳақида қандай фикрда? Нега Худо инсонинг ҳаётидаги камтарликка алоҳида эътибор қаратади?

\_\_\_\_\_

\_\_\_\_\_

9. Римликлар 12:3 ҳақида фикр юритинг.

а. Биз қандай хатога йўл қўймаслигимиз керак?

\_\_\_\_\_

\_\_\_\_\_

\_\_\_\_\_

б. Сизнингча, ўзига бино қўйиш ва манманликнинг оқибати қандай бўлади?

\_\_\_\_\_

\_\_\_\_\_

\_\_\_\_\_



в. Ўзига паст назар билан қарашнинг оқибати эса қандай?

---

---

---

Аслида, манманлик ҳам, ўзини менсимаслик ҳам, мағрурликдан келиб чиқади, чунки иккала вазиятда ҳам одам ўзи билан ўзи овора, унинг бутун ўй–хаёллари унинг ўзига қаратилган.

**Мағрурлик**

*Ўзига бино қўйиши*

“Менсиз Худонинг иши тўхтаб қолади!

*Ўзини қадрламаслик*

“Худо мени ишлатмайди”

11. Қуйидаги оятларда Худо бизни нима деб огоҳлантиради?

2 Коринфликларга 10:12 \_\_\_\_\_

---

*Ёқуб 3:16*

Ҳикматлар 8:13–оятни ўқинг.

а. Мағрурлик ва манманликка Худонинг муносабати қандай? \_\_\_\_\_

б. Мағрурлик ҳаётимизда қандай намоён бўлади? \_\_\_\_\_

в. Ҳаётингиздаги мағрурликни йўқ қилишнинг йўли қандай? Мағрурликдан ҳоли бўлишингиз учун амалда нима қилишингиз зарур?

12. Севги ва камтарликнинг ўхшаш томонлари нималардан иборат?

# ТЎРТИНЧИ ДАРС

## ДАРС РЕЖАСИ

1. Гуруҳларга бўлинган холда, “Худонинг садоқати” мавзусидаги Еремиёнинг марсияси 3:22–23 ва Саҳрода 23:19– оятларни такрорланг.
2. Сокин вақт пайтида “*Дастурни ўрганиши кундалиги*”га ёзган фикрларингизни гуруҳдагилар билан ўртоқлашинг.
3. Ўтган ҳафталар давомида кимларга Хушхабар айтганингизни, “Кўприк” мисолидан қандай фойдаланганингизни гуруҳдагиларга тушунтириб беринг.
4. Қатнашувчилар тузган назорат жадвалини гуруҳда муҳокама қилинг.
5. Аёл ва эркекларни алоҳида гуруҳларга ажратинг. Иккинчи бобнинг “Самимий севгининг таъсири” мавзусига оид 1–12–саволларга берган жавобларингизни гуруҳларда муҳокама қилинг (30–33–бетлар).
6. Ҳар бир гуруҳ етакчисининг ишини қисқача баҳоланг.
7. *Бешинчи дарс учун топшириқлар* бўлимини ўқинг (35–бет).
8. Бешинчи дарснинг *Муқаддас Китобни ўрганиши* қисмини олиб борадиган етакчиларни тайинланг.
9. Дарсни ибодат билан якунланг.

## ***Оятларни ёд олиш бўйича кўрсатмалар: тўртинчи ҳафта***

Оятлар ҳақида

### 3–МАВЗУ: ХУДОНИНГ САДОҚАТИ

Ишончли одамни топиш мушкул бўлган бу замонда Худо доим содиқ эканини билиш дилни қувонтиради. Худонинг садоқати баркамолдир, у Худо табиатининг узлуксиз қисмини ташкил қилади.

**Еремиёнинг марсияси 3:22–23.** Бу оятларда Худонинг содиқ севгиси ва чексиз раҳм–шафқати ҳақида ёзилган. Унинг садоқати буюк бўлгани сабабли ҳар тонгда Унинг раҳм–шафқати янгиланади, бизга умид ва Унинг ҳузурдаги шодликка тўла ҳаёт бахшида этади.

**Саҳрода 23:19.** Худо одамларга ўхшамайди, У ҳеч қачон ёлғон гапирмайди. У айтган ҳар бир сўзига содиқ қолиб, берган ваъдасини амалга оширади. Исо шундай деган эди: “Еру осмон йўқ бўлиб кетади, аммо Менинг сўзларим кучда қолади” (Матто 24:35). Худонинг ваъдалари вақт ўтган сари эскирмайди. Уларга тўлиқ ишонч ҳосил қила оламиз, чунки Худо Ўз сўзига садоқатлидир.

## ***Ҳафталик режангиз***

1. Еремиёнинг марсияси 3:22–23 ва Саҳрода 23:19–оятларни халтачанинг ташқи чўнтагига солинг.
2. “Б” рукнига оид оятларни ҳар куни такрорлашни унутманг.
3. “В” рукнига оид ёд олган оятларни ҳам ҳар куни такрорлаб туринг.
4. Сиз ёд олган янги оятни эсингиздан чиқариб қўйган бўлсангиз, ҳеч ҳавотир олманг. Оят онгингизга муҳрланиб қолиши учун, уни тез–тез такрорлаб туринг.
5. Ҳафтанинг охирида ёд олган янги оятларингизни кимгадир айтиб беринг ёки варақча ёзинг.

## ***Гуруҳ етакчилари учун қўлланма: “Самимий севгининг таъсири” мавзусига оид саволларга кўрсатмалар***

(Бу бўлимдан фақат гуруҳ етакчиси фойдалансин)

### **1–қисм: Ҳақиқий севги нима?**

**(2–3–саволлар)** Ҳақиқий севги ҳақида нималарни билиб олдингиз?

**(2–савол)** Қатнашувчилардан биттаси бу саволга берган ҳамма жавобларини ўқисин. Қандай қилиб севги кўрқувни қувиб чиқариши мумкин, нима деб ўйлайсиз (2–саволнинг “д” бандига берган жавобингизни ўқинг)?

**(3–савол)** Бир нечта қатнашувчилар бу саволга берган жавобларини ўқишсин.

### **2–қисм: Севги ким учун мўлжалланган?**

**(4–6–саволлар)** Севги ким учун мўлжалланган экан? Бу ҳақда нималарни билиб олдингиз?

**(4–савол)** Луқо 6:27–оятга кўра, биз душманларимизни ҳам севишимиз керак экан.

Ҳозирги кунда “душман” дейилганда, ким назарда тугилади?

**(5–савол)** Кимни яхши кўриш осонроқ, имонлиларними ёки имонсизларними?

**(6–савол)** Бир нечта қатнашувчи бу саволга берган жавобларини ўқисин.

Кимдир бу саволдан кейинги парчани ўқиб берсин.

### **2–қисм: Камтарликда намоён бўлган севги**

**(7–12–саволлар)** Бу мавзудан ўзингиз учун нималарни билиб олдингиз?

**(7–савол)** Сизнингча, Худога итоат қилиш билан камтарлик бир–бирига боғлиқми?

**(8–савол)** Бир нечта қатнашувчи бу саволга берган жавобларини ўқиб берсин. **(9–**

**савол)** Нега ўзига паст баҳо бериш ҳам мағрурликка киради? Ким бу мавзуни батафсилроқ ёритиб бермоқчи?

**(10–савол)** 2 Коринфликларга 10:12–оят юзасидан савол: Одам ўзини бошқалар билан солиштириши қандай салбий оқибатларга олиб келади?

**(11–савол)** Ким 11–саволнинг “б” бандига берган жавобини ўқиб бермоқчи бўлса, ўқисин. Баъзи қатнашувчилар жавобини ўқишдан бош тортишлари мумкин, чунки бу савол одамнинг шахсиятига тааллуқлидир, бироқ берилган жавобнинг муҳокамаси ижобий натижа олиб келиши аниқ.

**(12–савол)** Бир нечта қатнашувчи бу саволга берган жавобларини ўқисин.

## **БЕШИНЧИ ДАРС УЧУН ТОПШИРИҚЛАР**

1. *Оятларни ёд олиш:* 39–бетдаги “Оятларни ёд олиш бўйича кўрсатмалар” қисмини ўзлаштириб олинг. “*Худонинг тинчлиги*” мавзусига оид Ишаё 26:3–оятни ёд олинг.
2. *Сокин вақт:* Муқаддас Китобни ўқишни давом эттиринг, ўзингиз учун махсус бўлган жойларни белгилаб боринг.
3. *Муқаддас Китобни ўрганиш:* иккинчи бобнинг “Самимий севгининг таъсири” мавзусига оид 13–19–саволларга жавоб беринг. Ушбу мавзу бўйича қисқача баён ёзинг (36–37–бетлар).
4. *Қўшимча мавзулар:* “ЗАЙЛ”нинг икки қисми — Хушxabар айтиш учун рўйхат ва назорат жадвали устида ишлашни давом эттиринг.

# САМИМИЙ СЕВГИНИНГ ТАЪСИРИ

## 2–ҚИСМ

### *Сўзларда акс этган севги*

13. Худо сизга Ўз меҳр –муҳаббати хақида гапирганида, юракка етиб борадиган ширин сўзларни айтади. Ширин сўзнинг таъсири қандай?

*Ҳикматлар 12:25* \_\_\_\_\_

\_\_\_\_\_

*Ҳикматлар 16:24* \_\_\_\_\_

\_\_\_\_\_

*Ҳикматлар 22:11* \_\_\_\_\_

14. Куйидаги оятлар бизни нима деб огоҳлантиради?

*Ҳикматлар 10:19* \_\_\_\_\_

\_\_\_\_\_

*Ҳикматлар 17:9* \_\_\_\_\_

\_\_\_\_\_

*Ҳикматлар 27:2* \_\_\_\_\_

15. 1 Салоникаликларга 2:1–12–оятларни ўқинг. Павлус Салоника шаҳридаги имонлиларни жуда яхши кўрарди. Куйидаги оятларда у ўз севгисини қандай сўзлар билан ифодалаганини ёзинг.

3–оят \_\_\_\_\_

4–оят \_\_\_\_\_

5–оят \_\_\_\_\_

11–оят \_\_\_\_\_

*“Бутун жаҳонга қалбим очаман,*

*Чин юракдан ҳаммани севаман.*

*Ён қўшимни эса жиним*

*суймайди,*

*Кўзим йўқдир уни кўргани.”*

***Савоб ишларда акс этган севги***

Севги шунчаки ҳис–туйғулар билан чекланиб қолмайди, у иродамиздан фаолликни талаб этади. Зеро, севги фақат амалда кўринади.

16. Нажот ва савоб ишлар орасида қандай боғлиқлик бор? Эфесликлар 2:8–10–оятларга асосланиб жавоб беринг.

---

---

---

Нима сабабдан имонли киши савоб ишлар қилиши керак?

---

---

---

17. Масихий кишининг ишларига нима омил бўлиб хизмат қилиш керак (*1 Коринфликларга 10:31*)?

---

---

---

18. Июҳанно 3:17–оят борасида мулоҳаза қилинг. Сиз эгнингиздаги пальтони ечиб, муҳтож биродарингизга берган бўлармидингиз? Сизнинг яхшилик қилмоқчи бўлган, лекин қилмаган вазиятларингиз бўлганми? Кейинги сафар яхшилик қилишингиз учун имкон туғилганида нима қиласиз?

---

---

---

---

---

---

---

---

19. Яхшилик қилганингизда нимани эсингизда тутишингиз керак?

*Галаталикларга 6:9–10*

---

---

---

*Титусга 3:8*

---

---

---

“Севги сабр–тоқатли ва меҳрибондир. Севги ҳасад қилмайди, мақтанмайди, кеккаймайди. Севги одобсизлик қилмайди, худбинлик қилмайди, аччиқланмайди, кек сақламайди. Севги ноҳақликдан севинмайди, аксинча, ҳақиқат қарор топганда шодланади. Севги ҳар нарса кўтаради, ҳар йўлда ишончини йўқотмайди, ҳар шароитда умид сақлайди, ҳар нарсага тоқат қилади. Худонинг сўзини етказиш инъоми ҳам, номаълум тилларда гапириш инъоми ҳам йўқ бўлади, билим ҳам бартараф бўлади. Севги эса асло адо бўлмайди.”

— *1 Коринфликларга 13:4–8*

## **ҚИСКАЧА БАЁН**

Куйидаги мавзуларга қисқача таъриф ёзиб, мазкур бобга хулоса чиқаринг.

### ***Ҳақиқий севги нима?***

Муқаддас Китобда Худонинг севгиси ҳақида ёзилган.

---

---

---

---

---

### ***Севги ким учун мўлжалланган?***

Муқаддас Китобда айтилишича, севги масиҳийнинг энг муҳим хислатларидан бири бўлиши шарт.

---

---

---

---

---

### ***Камтарликда намоён бўлган севги.***

Камтарлик — севгининг бошидир.

---

---

---

---

---

### ***Сўзларда акс этган севги.***

Айтган ҳар бир сўзимиз қалбимизда севги бор ёки йўқлигини кўрсатиб туради.

---

---

---

---

---

### ***Савоб ишларда акс этган севги.***

Севги асосида қилган ишларимиз — имонимизнинг ҳақиқий эканлигидан далолат беради.

---

---

---

---

---

## БЕШИНЧИ ДАРС

### ДАРС РЕЖАСИ

1. Гуруҳларга бўлинган холда, “*Худонинг тинчлиги*” мавзусига оид биринчи оятни — Ишаё 26:3 ни такрорланг.
2. Сокин вақт пайтида “*Дастурни ўрганиш кундалиги*”га ёзган фикрларингизни гуруҳдагилар билан ўртоқлашинг.
3. Ўтган ҳафталар давомида кимларга Хушxabар айтганингизни, “Кўприк” мисолидан қандай фойдаланганингизни гуруҳдагиларга тушунтириб беринг.
4. Тузган рўйхатингиз асосида Хушxabар айтишингиз қандай натижа бергани ҳақида ўртоқлашинг.
5. Аёл ва эркакларни алоҳида гуруҳларга ажратинг. Иккинчи бобнинг “Самимий севгининг таъсири” мавзусига оид 13–19–саволларга берган жавобларингизни гуруҳларда муҳокама қилинг (36–38–бетлар).
6. Ҳар бир гуруҳ етакчисининг ишини қисқача баҳоланг.
7. *Олтинчи дарс учун топшириқлар* бўлимини ўқинг (40–бет).
8. Олтинчи дарснинг *Муқаддас Китобни ўрганиш* қисмини олиб борадиган етакчиларни тайинланг.
9. Дарсни ибодат билан якунланг.

### ***Оятларни ёд олиш бўйича кўрсатмалар: бешинчи ҳафта***

Оятлар ҳақида

#### 2–МАВЗУ: ХУДОНИНГ ТИНЧЛИГИ

Кўрқув, ташвиш ва ноаниқлик каби туйғулар ҳозирги замонимизга хос туйғулардир. Ҳатто масиҳийлар ҳам, Исо Масиҳга бўлган имони туфайли нажот топган бўлсалар—да, ҳар кунги ташвишлар натижасида қалбдаги тинчликдан маҳрум бўладилар. Аслида, тинчлик ва осойишталик Масиҳдаги ҳаққоний меросимизнинг бир қисмини ташкил этади.

**Ишаё 26:3.** Ҳамма нарсада Худога таянган инсонга У комил тинчликни ато қилади.

#### ***Ҳафталик режангиз***

1. Бу ҳафта ҳам ўтган ҳафтанинг режаси асосида иш тутинг. Ишаё 26:3 ва 1Бутрус 5:7–оятларни халтачанинг ташқи чўнтагига солиб қўйинг. Олдинги оятларни эса халтачанинг ички қисмига солинг. Сиз бу ҳафта давомида Ишаё 26:3–оятни ёд оласиз.
2. Брукнига оид оятларни ҳар куни такрорлашни унутманг. Оятларни ёд олиш ва такрорлаш кўрсатмаларига риоя қилинг. Халтачангиздаги ҳамма оятларни такрорланг.
3. Ҳафтанинг охирида ёд олган янги оятингизни текширинг.

“Солиҳлик меваси тинчлик бўлади,  
Солиҳлик самараси то абад хотиржамлик, ишонч бўлади.”  
— Ишаё 32:17

## ***Гуруҳ етакчилари учун режа: “Самимий севгининг таъсири” мавзусига оид саволларга кўрсатмалар***

(Бу бўлимдан фақат гуруҳ етакчиси фойдалансин)

### **4–қисм: Сўзларда акс этган севги**

**(13–15 саволлар)** “Сўзларда акс этган севги” мавзуси бўйича нималарни билиб олдингиз?

**(13–савол)** **Ҳикматлар 12:25**–оятга оид савол: Инсонга ширин сўз айтиш, деганда нимани тушунасиз?

**Ҳикматлар 22:11**–оятда оид савол: Ҳозирги замонда “шоҳ дўст бўлади” деган сўзларни қандай тушунса бўлади?

**(14–савол)** **Ҳикматлар 10:19**–оятга оид савол: Қандай қилиб гап–сўзнинг кўплиги жанжал чиқариши мумкин?

Кам гап бўлган инсон ҳамма билан тез киришадиган ва тил топишиб кетадиган бўлиши мумкинми? Қандай қилиб?

**Ҳикматлар 17:9**–оятга оид савол: Нима деб ўйлайсиз, нимага кўп одамлар ғийбат қилишни яхши кўрадилар?

**Ҳикматлар 27:2**–оятга оид савол: Бу оят ўзини бошқаларга мақтаган одам ҳақидами ёки ўзини ўзига мақтаган одам ҳақидами? Ёки икковига ҳам тегишлими?

**(15–савол)** Бир қатнашувчи бу саволни овоз чиқариб ўқисин, сўнг бошқалар саволга берган жавоблари билан ўртоқлашсин. Бир киши саволдан кейинги байтни ўқисин.

### **4–қисм: Савоб ишларда акс этган севги**

Кимдир бу мавзуга кириш қисмини ўқиб берсин.

**(16–19–саволлар)** Бу мавзу бўйича нималарни билиб олдингиз?

**(16–савол)** Бир нечта қатнашувчи бу саволнинг иккала бандига ҳам берган жавобларини ўқисин.

**(18–савол)** Бир нечта киши бу саволга жавоб берсин.

**(19–савол)** Галатияликларга 6:9–10–оятларга оид савол: Нима сабабдан биз биринчи навбатда имонли биродарларимизга ёрдам беришимиз керак?

Кимдир бу саволдан кейинги, Коринфликларга мактубидан олинган парчани овоз чиқариб ўқиб берсин.

## **ҚИСҚАЧА БАЁН**

Гуруҳдаги ҳамма иштирокчилар қисқача баёнга ёзган таърифларини ўқиб беришсин.

## **ОЛТИНЧИ ДАРС УЧУН ТОПШИРИҚЛАР**

1. *Оятларни ёд олиш*: олтинчи дарсдаги “Оятларни ёд олиш бўйича кўрсатмалар” қисмини ўзлаштириб олинг (45–бет). “*Худонинг тинчлиги*” мавзусига оид 1Бутрус 5:7–оятни ёд олинг.
2. *Сокин вақт*: Муқаддас Китобни ўқишни давом эттиринг, ўзингиз учун маҳсус бўлган жойларни белгилаб боринг.



3. *Муқаддас Китобни ўрганиш*: учинчи бобнинг “Покиза ҳаёт” мавзусига оид 1–13–саволларга жавоб беринг (41–44–бетлар).
4. *Қўшимча мавзулар*:
  - а. “Хушхабар айтиш қоидалари” бўлими билан танишиб чиқинг ва уни дарсда муҳокама қилиш учун тайёр бўлиб келинг (47–48–бетлар).
  - б. Дастурни ўзлаштириш жадвалининг тўлдирилмаган жойларини тўлдиришга, керакли вазифаларни топширишга тайёр бўлиб келинг.

## **УЧИНЧИ БОБ ПОКИЗА ҲАЁТ**

### **1–ҚИСМ**

Бир мутафаккир шундай деган: “Замонавий ахлоқ бу — янги либосларга кийиниб олган эски ахлоқсизликдан ўзга нарса эмас.” Жамият одоб ва ахлоқдан юз ўгириб, маънавий таназзулга юз тутаятган бир даврда, Муқаддас Китобнинг устувор қадриятларини очикда–очик тан олиб, уларни ҳимоя қилиш масиҳийлар орасида машҳур бўлмай қолган. Аксарият одамлар жавобгарликни ўз бўйниларида соқит қилишларига қарамай, масиҳийлар доим Муқаддас Китоб ақидаларига асосланиб яшашлари лозим.

### **ХУДОНИНГ НАЗАРИДАГИ ПОКЛИК**

1. Изоҳли луғат ёрдамида “пок” сўзига таъриф беринг:

---

---

2. Қалби пок инсонларга Худо нималарни ваъда қилади? *Забур 23:3–5–оятлар* асосида жавоб беринг.

---

---

3. Худога мақбул бўлишингиз учун қандай хулқ–атворга эга бўлишингиз керак?  
*Матто 5:27–28* \_\_\_\_\_

*2 Коринфликларга 7:1* \_\_\_\_\_

*1 Салоникаликларга 4:3–8* \_\_\_\_\_

*1 Бутрус 3:3–4* \_\_\_\_\_

*“Инсонинг ўй–хаёлларини худди поездга ўхшатса бўлади. Поезднинг ҳар бир вагониди инсоннинг ўй–фикрлари жамланган. Бу поезднинг йўналишига биз катта эътибор қаратишимиз даркор, зеро, бизнинг бахтимиз, диёнат олижаноблигимиз унинг измидадир. Поезднинг йўналиши ва унинг вагонларида жамланган хаёллар бизнинг тақдиримизни белгилайди.”*

— Жозеф Форт Ньютон

4. Жирканч, ифлос ишлар қилиб юрган одамлар ҳақида Худо нима дейди (*Эфесликларга 4:18-19*)?

---

---

---

***Нима учун танамизни пок сақлашимиз муҳим?***

5. 1 Коринфликларга 6:13–20–оятларни ўқинг. Қандай сабабларга кўра биз жинсий ахлоқсизликдан қочишимиз керак? Сабабларини қуйида ёзинг:

13–оят \_\_\_\_\_  
15–оят \_\_\_\_\_  
16-17–оятлар \_\_\_\_\_  
18–оят \_\_\_\_\_  
19–оят \_\_\_\_\_  
20–оят \_\_\_\_\_

6. *Эфесликларга 5:3-5*–оятларга асосланиб, ҳаётимизнинг қайси соҳаларида покизаликка риоя қилишимиз айниқса муҳим эканлигини ёзинг.

---

---

---

7. Бу дунёнинг тартиб қоидалари Худонинг қадриятларидан кескин фарқ қилади. *Июҳанно 2:15–16*–оятларга кўра, дунё қандай қадриятларга асосланган? Уларни ёзиб, таърифланг.

ҚАДРИЯТ	ТАЪРИФИ
а. _____	_____
б. _____	_____
в. _____	_____

8. Муқаддас Китобда қуйидагича “оқилона гап”лар ҳақида нималар ёзилган:

а. Ҳамма қияпти–ку, мен ҳам қилсам нима бўлибди (*Ҳикматлар 14:12*)?

---

---

б. Менга хурсандчилик келтирган ишнинг нимаси ёмон (*Воиз 11:9*)?

---

---

в. Ҳеч кимга зарари тегмаган нарсанинг ёмон жойи йўқ (*Левилар 5:17*).

---

---

г. Мен қилган бу ишимдан ҳеч ким хабар топмайди (*Ибронийларга 4:13*).

---

---

д. Бу охиргиси, энди бундай ишга қўл урмайман (*Галатияликларга 6:7-8*).

---

---

е. Хеч қандай ёмон иш қилганим йўқ, бу ҳақда озгина фикр қилдим, холос  
(Матто 5:28).

### Поклик сари йўл

9. Қандай қилиб васваса гуноҳга айланади (*Ёқуб 1:14–15*)?  
10. *Ибтидо 3:6,8* ва *Ёшуа 7:21*–оятларни ўқинг. Бу оятлар бир–бирига қандай боғланган? Ўхшаш томонларини қуйидаги жадвалга ёзинг:

	ИБТИДО 3: 6, 8	ЁШУА 7: 21
а. Қандай хоҳиш пайдо бўлган эди?	_____	_____
б. Хоҳиш натижасида қандай фикр келди?	_____	_____
в. Қандай ҳаракатга қўл урилди?	_____	_____
г. Қилинган гуноҳ қандай яширилди?	_____	_____

д. Нима деб ўйлайсиз ҳамма гуноҳ ҳам шу тарзда амалга ошириладими? Ҳа ёки Йўқми? Нимага?

11. Павлус Тимўтийга ёзган иккинчи мактубида покиза ҳаёт кечириш учун кўрсатмалар беради. покиза ҳаёт кечира олиш учун Тимўтий учта талабни бажариши лозим. Бу талабларни қуйида ёзинг (*2 Тимўтийга 2:22*)?

“13” сонини эсингиздан чиқариб ташлашга ҳаракат қилинг. Бу сонни эсингиздан буткул чиқариб ташлаганингизда, қутичага белги қўйинг. Бу вазифани уддалай олдингизми? Одамлар шу сингари ахлоқсизликни эсдан чиқаришга уринадилар. Улар ахлоқсизлик ҳақида ўйламасам бас, деб ишонадилар. Бироқ ёмон фикрларни шунчаки калладан чиқариб ташлаб бўлмайди, уларни яхши фикрларга алмаштирсангизгина улардан холи бўлишингиз мумкин. Павлус насихат қилгандай, биз эски ўзлигимиздан воз кечиб, янги табиатга “бурканишимиз” керак (*Эфесликларга 4:22–24*). Бу парчада эскининг ўрнини янгиси билан қандай алмаштириш кераклиги ҳақида ёзилган? Нима деб ўйлайсиз, оятларни ўрганиш ва улар борасида мулоҳаза қилиш жараёнига бу қонидани татбиқ қилса бўладими?

12. покиза, Худога манзур бўлган ҳаёт кечира олишимиз учун нима қилишимиз керак?  
*Забур 50:12* \_\_\_\_\_  
*Ҳикматлар 4:14–15* \_\_\_\_\_  
*Римликларга 13:14* \_\_\_\_\_

13. Ибтидо 39:7–12 ва 2 Шоҳлар 11:1–4 ни ўқинг. Юсуф ва Довуд ҳаётидаги ходисаларни қиёсланг.

	ЮСУФ	ДОВУД
<b>а. Вазият қандай эди?</b>		
<b>б. Улар бу вазиятга қандай ёндашдилар?</b>		
<b>в. Натижада нима иш қилдилар?</b>		

г. Нима деб ўйлайсиз, нима сабабдан бу икки қаҳрамон бир–бирига ўхшаш бўлган вазиятда ўзларини икки хил тутдилар?

---



---



---

# ОЛТИНЧИ ДАРС

## ДАРС РЕЖАСИ

1. Гуруҳларга бўлинган ҳолда, “*Худонинг тинчлиги*” мавзусига оид иккинчи оят — 1Бутрус 5:7 ни такрорланг.
2. Сокин вақт пайтида “*Дастурни ўрганиш кундалиги*”га ёзган фикрларингизни гуруҳдагилар билан ўртоқлашинг (Иложи борича, бошқаларга далда бериб, руҳлантирадиган сўзларни айтишга ҳаракат қилинг).
3. Ўтган ҳафталар давомида кимларга Хушхабар айтганингизни, “Кўприк” мисолидан қандай фойдаланганингизни гуруҳдагиларга тушунтириб беринг.
4. Ўтган ҳафта давомида шахсий кундаликдан қандай фойдаланганингизни ва бу сизга қандай ёрдам бергани ҳақида ўртоқлашинг.
5. “Хушхабар тамойиллари”ни муҳокама қилинг (45–47–бетлар).
6. “Хушхабар айтиш қоидалари”ни муҳокама қилинг (47–48–бетлар)
7. Аёл ва эркакларни Муқаддас Китобни ўрганиш гуруҳларига ажратинг. Учинчи бобнинг “Покиза ҳаёт” мавзусига оид 1–13–саволларга берган жавобларингизни гуруҳларда муҳокама қилинг (41–44–бетлар).
8. Ҳар бир гуруҳ етакчисининг ишини қисқача баҳоланг.
9. *Еттинчи дарс учун топшириқлар* бўлимини ўқинг (49–бет).
10. Еттинчи дарснинг *Муқаддас Китобни ўрганиш* қисмини олиб борадиган етакчиларни тайинланг.
11. Дарсни ибодат билан якунланг.

## ***Оятларни ёд олиш бўйича кўрсатмалар: олтинчи ҳафта***

### **Оятлар ҳақида**

#### **2–МАВЗУ: ХУДОНИНГ ТИНЧЛИГИ**

Худонинг тинчлиги қалбимизда ҳукмронлик қилишига кўп нарса монелик қилади, мисол учун, ташвиш, ибодатга эътиборсизлигимиз, манманлик ва яширин гуноҳ. Худонинг тинчлигига эга бўлиш учун буларнинг ҳаммасидан воз кечиб, ҳар қандай вазиятда Худога таяниш керак.

1Бутрус 5:7– оятда муаллиф бизга: “Барча ташвишингизни Худога топширинглар, чунки У ҳамиша сизларга ғамхўрлик қилади,” — деб ўғит беради.

### ***Ҳафталик режангиз***

1. Ишаё 26:3–оятни халтачанинг ичига, такрорланадиган оятлар сақланадиган жойга солинг. 1Бутрус 5:7 халтачанинг ташқи чўнтагида қолсин.
2. Сиз бу ҳафта давомида ҳам, ҳар куни “Б” рукнига оид оятларни такрорлайсиз. Бу оятларни ҳар куни, қанда қилмай такрорлашни ўзингизга мақсад қилиб олинг. “В” рукнига оид оятларни такрорлашни ҳам унутманг.
3. Оятларнинг мазмунини яхшироқ тушуниш учун, матннинг контекстига эътибор беринг.
4. Кун давомида бўш вақтингиз бўлганда, оятларни такрорланг, уларнинг маъзини чақинг, бу сиз учун жуда фойдали машқ бўлади.
5. Ҳафтанинг охирида ёд олинган янги оятингизни текширинг.

## ***Хушхабар тамойиллари***

Хушхабар айтиш усуллари доим ўзгариб туради, тамойиллари эса ўзгармай қолади. Мазкур босқичда биз Хушхабарнинг тўртта тамойилини муҳокама қиламиз. Хушхабарни самарали етказишда улар ниҳоятда муҳим ўрин тутиб, турли комбинацияларда қўлланилади.

## МУНОСАБАТ

Одамларга нисбатан меҳр–оқибатли бўлинг. Улар билан яқинроқ танишиб, уларга ҳам сизни яқинроқ таниб олишларига имкон беринг. Зеро, атрофингиздаги одамлар Масихни сизнинг ҳаётингиз орқали кўришади. Улар сизни ҳурмат қилишса, қалбингиздаги Масихни ҳам ҳурмат қиладиган бўладилар. Сиз уларга Масих ҳақида Хушхабар айтганингизда, Уни рад этишмайди. Имонсизлар билан муносабат ўрнатмоқчи бўлсангиз, улар билан бирга меҳнат қилинг, марака, зиёфат, йиғинларга боринг, бирга дам олгани чиқинг, суҳбатлар қуринг.

## ШАХСИЙ ГУВОҲЛИК

Иккинчи босқичнинг 7–дарсини, яъни “*Худонинг йўлига қандай кирганингиз ҳақида гувоҳлик бериш*” мавзусини кўриб чиқинг. Дўстларингиз ва танишларингизга ўз ҳаётингиздан гувоҳлик берганингизда, суҳбатдаги мавзудан четга чиқиб кетманг. Суҳбатингиз болалар тарбияси, жаҳонда рўй бераётган ҳодисалар, фавқулоддаги вазиятлар, ҳаётдаги мақсадлар, муаммо ва ташвишлар борасида бўлиши мумкин. Мавзуга қараб ҳаётингиздан мисоллар келтиринг, сизнинг гувоҳлигингиз кўйидаги мақсадлар учун хизмат қилади:

- Ҳаётингиздаги мақсадни кўрсатади.
- Суҳбатдошларингизда руҳиятга нисбатан қизиқиш уйғотади. • Хушхабар айтишингизга имконият яратади.
- Хушхабар учун замин тайёрлайди.

Гувоҳлигингизни айтганингиздан кейин, суҳбатдошингизга битта ёки иккита савол беришга доимо тайёр туринг. Мисол учун:

- Ҳозир айтганларим тўғрисида қандай фикрдасиз?
- Исо Масих ҳақида нима деб ўйлайсиз?
- Сизнинг ўзингиз бундай ҳолатга ҳеч тушганмисиз?
- Ҳаётингизда қандай мақсадни кўзлайсиз?

Кўпинча одамлар эшитган гувоҳликка ўз муносабатини тезда билдира олмайдилар. Берган саволларингиз уларга ўз фикрларини баён этишга ёрдам беради.

## МУҚАДДАС КИТОБНИ ЎРГАНИШ ГУРУҲИ

Агар сиз имонсиз танишларингизга: “Муқаддас Китобни ўрганиш машғулотида келинг”, десангиз бу гапингиз билан уларни чўчитиб юборишингиз аниқ. Шунинг учун, Каломни ўрганиш гуруҳини ташкил қилаётганингизда, одамларни қизиқтира оладиган бўлинг. “Биз Муқаддас Китоб билан танишиб чиқамиз, уни муҳокама қиламиз. Ҳар бир катнашувчи ўз фикрини очикдан–очик айтиш имкониятига эга бўлади,” — деб алоҳида таъкидланг. Бу маъруза эмас, Исо Масихнинг ҳаёти ва фаолияти ҳақидаги қизиқарли, интерактив, танишув дарси бўлади.

Муқаддас Китобни ўрганиш гуруҳлари инсоларнинг нажот топишига ёрдам беради. Агар, маҳаллангизда ёки яқин бир жойда бошқа бир имонли биродарингиз яшаса, ундан йиғилишиб туришингизни илтимос қилинг. У билан бирга ибодат қилиб, Муқаддас Китобни ўрганиш гуруҳига қайси одамларни таклиф этишингизни Худодан сўранг.

## ЖИДДИЙ СУҲБАТ

Бундай суҳбат имонсиз суҳбатдошингизга Исо Масихни Нажоткор сифатида қабул қилишига ёрдам беради. Тасаввур қилинг, сиз суҳбатдошингизни Масихни қабул қилишига даъват қиялпсиз. Баъзи масихийлар бундай вазиятда иккиланиб қолишади. Улар “бирон нарсани нотўғри қилиб, қовун тушириб кўяман”, деб кўрқишади. Бошқалари эса, вазиятга қараб иш тутмай, шошилишади. Шунинг учун Муқаддас Рухга сезгир бўлишимиз керак, суҳбатдошимизнинг ҳаётида Худо қандай ишлаётганини кўра олишимиз лозим.

Эсингизда бўлсин, агар суҳбатдошингиз чин қалбидан Раббимизга илтижо қилмаса, у қутқарилмайди (Римликларга 10:13 га қаранг). Баъзи одамлар сизнинг олдингизда ибодат қилишга уялишлари мумкин. Шунга қарамай, сиз уларга Хушхабар айтиб, ибодат қилишга

чорланг (Ҳаворийлар 17:2–4 ва 2 Коринфликларга 5:11 га қаранг). Ким билсин, балки улар кейинроқ, ёлғиз қолганларида ибодат қилишар.

## ***Хушхабар айтиш қоидалари***

1. *Хушхабар айтганингизда ёрдам сифатида биронта рисола ёки расмдан фойдаланинг.*
  - а. Рисола ёки расм гўёки суҳбатнинг “учинчи иштирокчиси” вазифасини ўтайди. Бу сизга катта кўмак бўлиб, савол бериш эҳтиёжидан сизни халос этади. Одатда, рисолада тайёр саволлар берилади.
  - б. Сиз суҳбатдошингиздан: “Рисоладаги фалончи парчани ўқиб беринг ёки айтган ҳикоямга ўз фикрингизни билдиринг,” деб илтимос қилишингиз мумкин. Рисола суҳбатни маъруза ёки нутққа айлантirmайди, аксинча суҳбатдошингизга суҳбатда фаол иштирок этишига имкон яратиб беради.
  - в. Рисола ёки расм Хушхабар айтишда мантиқий кетма–кетликка риоя қилишга ёрдам беради. У суҳбатдошининг муҳим масалалардан иккиламчи масалаларга ўтиб кетишига йўл қўймайди. Унинг бутун эътиборини муайян мавзуларга қаратиб, ўзгача кетма–кетликда мавзунинг маъносини етказиб беради.
  - г. Рисола ва расм кўргазмани кураб бўлиб, тингловчининг бутун эътиборини бир жойга жамлашга ва ҳикоянинг мавзусини яхшироқ тушуниб олишига ёрдам беради.
  - д. Агар тингловчи Исо Масихни Нажоткор сифатида қабул қилишни рад этса, у кўргазмани кураб бўлиб ўзи билан олиб кетса бўлади. Кейинчалик буларни ўзи кўриб чиқиши ҳам мумкин. Муқаддас Рухнинг Ўзи унинг қалбида иш олиб боради.
2. *Ҳикоянингизни гапириб бераётганингизда суҳбатдошингизнинг ички ҳолатини сезишга ҳаракат қилинг.*
  - а. Сиз тушунтираётган мавзунини у тушунаётими? Балки, баъзи нарсаларни у тушуна олмайётган бўлиши ҳам мумкин. (Буни билиш учун мавзуга оид аниқ саволларни беринг.)
  - б. Балки, суҳбатдошингиз баъзи руҳий масалалар борасида ўз фикрига эгадир ва уларни ўзгартиришни истамасдир?! (Суҳбатдошингизни Масихга ишонтиришга ҳаракат қилар экансиз, бемаъни баҳслардан қочинг — 2 Тимўтийга 2:23-26 га қаранг.)
  - в. Суҳбат давомида эътиборли бўлинг. Кераклидан ортиқ ахборот берманг, суҳбатдошингизни чарчатиб қўйманг.
  - г. Балки суҳбатдошингизни бошқа имонлилар билан таништириш вақти келгандир?
  - д. Суҳбатдошингиз Муқаддас Китобни ўрганмоқчимиз? Балки унда шундай қизиқиш пайдо бўлгандир?
3. *Худога тўлиқ таянинг.*
  - а. Худо ҳар бир инсоннинг ҳаётида ишлаётганини эсингизда тутинг (Юҳанно 15:5 ва 2 Коринфликларга 3:5 га қаранг).
    - 1) Суҳбатдан олдин — *Эфесликларга 6:19-20.*
    - 2) Суҳбат давомида — *Наҳимий 2:4.*
    - 3) Суҳбатдан кейин — *Римликларга 10:1.*

...чин юракдан, мунтазам равишда ибодат қилинг.
4. *Иложини бўлса, Хушхабар айтишингиз учун мос келадиган қулай жойни танланг.*
  - а. Имкон қадар, бемалол вақтни танланг, шошмайдиган бўлинг.
  - б. Суҳбатингизга ҳеч ким халақит бермайдиган жой бўлсин.
  - в. Суҳбатдошингизни ноқулай аҳволга солманг, унинг ҳаддан ташқари кўп вақтини сарф қилманг.
  - г. Учрашадиган жойингиз суҳбатдошингиз учун ҳам қулай бўлсин. Тағин унинг дўстлари гапингизни ногаҳон эшитиб қолиб, уни ноқулай аҳволга солишмасин. д.

Сухбатдошингизни ишонтиришга, уни тўғри йўналтиришга ҳаракат қилинг. Бироқ, уни асло мажбурламанг, вақтдан олдин “туғилишга” уни ундаманг. Чунки бу кейинчалик, унинг руҳий ўсишига салбий таъсир кўрсатиши мумкин.

5. *Сиз сухбатдошингизнинг муносабатига турлича ёндашишингиз мумкин.*

#### СУХБАТДОШИНГИЗНИНГ МУНОСАБАТИ

а. Хурсанд, гапингизни маъқуллаяпти.

б. Жиддий, мулоҳаза қиляпти.

в. Салбий, лекин эътибор берапти.

г. “Ҳозир эмас”.

д. Салбий, гапингизга ишонмаяпти.

#### СИЗНИНГ ҲАРАКАТИНГИЗ

У учун дарҳол ибодат қилинг.

Унга вақт беринг, у бир қарорга келсин.

Кейинроқ у билан бу ҳақда яна гаплашинг.

Уни Муқаддас Китоб ўрганиш гуруҳига таклиф қилинг.

“Масиҳни қабул қилмоқ” дегани нима эканлигини унга тушунтиринг.

Гапингизни мулойимгина яқунланг.

### ***Гуруҳ етакчилари учун қўлланма: “Покиза ҳаёт” мавзусига оид саволларга кўрсатмалар***

(Бу бўлимдан фақат гуруҳ етакчиси фойдалансин)

Кимдир мавзунинг бошида келтирилган парчани овоз чиқариб ўқисин.

#### **1–қисм: Худонинг назаридаги поклик**

**(1–4–саволлар)** Худонинг назаридаги поклик қандай бўлади? Бу мавзу борасида нималарни билиб олдингиз?

**(1–савол)** Бир нечта қатнашувчи бу саволга берган жавобларини ўқиб беришсин.

**(3–савол) 2 Коринфликларга 7:1**–асосида жавоб беринг: “Ҳар қандай мурдорликдан ўзимизни тозалаб” деганда нима тушунилади? Мазкур оятда бу гап қандай маънони англатади?

**1 Салоникаликларга 4:3–8:** “Муқаддас” сўзининг қандай маънодош сўзлари бор?

**1 Бутрус 3:3–4:** Қандай қилиб “ювош ва сокин руҳ” одамнинг ҳаётида намоён бўлиши мумкин? Шундай одамни ўз сўзларингиз билан тасвирланг.

Бир киши бу саволдан кейин келтирилган Жозеф Форт Ньютоннинг гапларини овоз чиқариб ўқиб берсин.

#### **2–қисм: Нима учун танамизни пок сақлашимиз муҳим?**

**(5–8–саволларга кўрсатмалар):** Тананинг пок сақлаш ҳақида нималарни билиб олдингиз?

**(5–савол), 1 Коринфликларга 6:20:** “Қиммат баҳога сотиб олингансиз” деганда, нима тушунилади?

**(6–савол):** Бир нечта қатнашувчи бу саволга берган жавобларини ўқиб берсин.

**(7–савол):** Учта одам дунёнинг биттадан кадриятини ва унга берган таърифини ўқисин. **(8–савол) Галатияликларга 6:7-8:** “Инсон нима экса, шуни ўради” деган гапга ҳаётдан мисоллар келтиринг.

**Матто 5:28:** Сизнингча, ўй–хаёллар ва гуноҳ орасида қандай боғлиқлик бор?



### 3–қисм: Поклик сари йўл

(9–13–саволларга кўрсатмалар): Бу мавзу борасида намаларни билиб олдингиз?

(10–савол): Бир нечта қатнашувчи 10-д саволга берган жавобларини ўқисин.

(11–савол): Покиза ҳаёт кечира олиш учун қандай учта талабга жавоб бериш керак? Бир нечта қатнашувчи бу борадаги фикрлари билан ўртоқлашсин.

(13–савол): Битта ёки иккита иштирокчи бу саволнинг дастлабки учта қисмига берган жавобларини қисқача таърифлаб берсинлар. 13–г саволга берилган жавобларни эса бир нечта одам ўқиб берсин.

### ЕТТИНЧИ ДАРС УЧУН ТОПШИРИҚЛАР

1. *Оятларни ёд олиш*: еттинчи дарсдаги “Оятларни ёд олиш бўйича кўрсатмалар” қисмини ўзлаштириб олинг (53–бет). “Худонинг таъминоти” мавзусига оид Римликларга 8:32–оятни ёд олинг.
2. *Соқин вақт*: Муқаддас Китобни ўқишни давом эттиринг, ўзингиз учун маҳсус бўлган жойларни белгилаб боринг.
3. *Муқаддас Китобни ўрганиш*: учинчи бобнинг “Покиза ҳаёт” мавзусига оид 14–20–саволларга жавоб бериб, бўш жойларни тўлдириг (49–52–бетлар).

## ПОКИЗА ҲАЁТ

### 2–ҚИСМ

#### *Шахсий муносабатлар*

Янги Аҳднинг бир нечта жойида одамларга нисбатан қандай муносабатда бўлиш кераклиги ҳақида сўз юритилган.

14. 1 Тимўтийга 5:1–2–оятларга кўра, биз қуйидаги одамларга нисбатан қандай муносабатда бўлишимиз керак?

Чолу мўйсафидлар \_\_\_\_\_

Ёши катта аёллару кампирлар \_\_\_\_\_

Йигитлар \_\_\_\_\_

Қизлар \_\_\_\_\_

Сиз ким билан муносабатингизни яхшилашингиз керак? Агар шундай одам бўлса нима қилмоқчисиз?

---

---

---

15. Титусга 2:2–8–оятларни ўқинг. Бу оятларга кўра ёшу қари эркак ва аёллар қандай фазилатларга эга бўлишлари керак? Жадвални тўлдириб, ҳар бир устунга камида учтадан хислат ёзинг.

ЧОЛЛАР	КАМПИРЛАР	ЙИГИТЛАР	ЁШ ХОТИНЛАР ВА КИЗЛАР

а. Бу хислатларнинг қайси бирларини сиз ўзингизда ривожлантирмоқчисиз?

---



---

б. Бунинг учун нима қилишингиз керак?

---



---



---

в. Сиз эркеклар ва аёлларнинг қайси хислатларини қадрлайсиз?

---



---



---



---

г. Бу хислатлар сиз олдин қадрлаган хислатлардан фарқ қиладими? Агар фарқ қилса, нимаси билан фарқ қилишини ёзинг.

---



---



---



---

д. Ўзга жинсдаги одамлар билан мулоқот қилганингизда Муқаддас Китобнинг қайси қоидаларига асосланасиз? Улардан иккитасини мисол қилиб келтиринг.

---



---



---

## ***Никоҳ***

16. *Ибтидо 2:18-25*–оятларни ўқинг.

а. Ким никоҳга асос солди?

---



---

б. Худо қандай мақсадни қўзлаб никоҳни яратди?

---



---



---

в. 24–оятнинг маъносини ўз сўзларингиз билан ифодаланг.

---

---

---

17. 2 Коринфликларга 6:14-15–оятларни ўқинг.

а. Бу парчада нима ҳақида сўз юритилган?

---

---

б. Масиҳийча никоҳга бу сўзларни қандай татбиқ қилса бўлади?

---

---

в. Бу қоидага риоя қилмаслик, никоҳда қандай муаммоларни келтириб чиқариши мумкин?

---

---

18. Агар сизнинг турмуш ўртоғингиз имонсиз бўлса нима қилишингиз керак? 1 Коринфликларга 7:12–16–оятларни ўқиб, жавоб беринг.

---

---

19. Турмушга чиқмаслик учун қандай сабаблар бўлиши мумкин? 1 Коринфликларга 7:7-9, 25-35–оятларни ўқиб, саволга жавоб беринг.

---

---

---

20. Эфесликларга 5:21–33–оятларни ўқинг. Мазкур оятларда оилавий муносабатлар ҳақида сўз юритилган.

а. Худо эрларнинг қандай бўлишларини хоҳлайди?

---

---

б. Бунинг учун эрлар нима қилишлари керак?

---

---

в. Худо хотинларнинг қандай бўлишларини хоҳлайди?

---

---

г. Бунинг учун хотинлар нима қилишлари керак?

---

---

*“Ота фарзандларига бера оладиган энг олий нарса бу — уларнинг онасини севишидир”*

— Теодор Хезбург

## **ҚИСҚАЧА БАЁН**

Куйидаги мавзуларга битта ёки иккитадан гап ёзиб, мазкур бобга хулоса чиқаринг. ***Худонинг назаридаги поклик***

Худо ўй-хаёлларимиз, сўзларимиз ва хулқ-атворимизнинг поклигини ўлчайди. Бунинг учун У белгилаган муайян мезон мавжуд.

---

### ***Нима учун танамизни пок сақлашимиз муҳим?***

Муқаддас Китобда танамизни пок сақлашимиз ҳақида кўрсатмалар берилган, бунинг сабаби хам унда ёритилган.

---

### ***Поклик сари йўл***

Муқаддас Китобга риоя қилган ҳолдагина, биз покиза ҳаётга эриша оламиз.

---

### ***Шахсий муносабатлар***

Бошқаларга нисбатан бўлган муносабарларимизда, биз Худонинг қоидаларига риоя қилишимиз керак.

---

---

---

---

---

## **Никоҳ**

Никоҳдаги пок муносабатлар мавзуси борасида Муқаддас Китобда сўз юритилган. Ўша сўзларга кўра...

---

---

---

---

## **ЕТТИНЧИ ДАРС**

### **ДАРС РЕЖАСИ**

1. Гуруҳларга бўлинган холда, “*Худонинг таъминоти*” мавзусига оид биринчи оят — Римликларга 8:32 ни такрорланг.
2. Сокин вақт пайтида “*Дастурни ўрганиш кундалиги*” га ёзган фикрларингизни гуруҳдагилар билан ўртоқлашинг.
3. Ўтган ҳафталар давомида кимларга Хушхабар айтганингизни, “Кўприк” мисолидан қандай фойдаланганингизни гуруҳдагиларга тушунтириб беринг.
4. “Хушхабар айтиш рўйхати” дан қандай фойдаланганингиз ҳақида гуруҳдагилар билан ўртоқлашинг.
5. Аёл ва эркекларни Муқаддас Китобни ўрганиш гуруҳларига ажратинг. Учинчи бобнинг “Покиза ҳаёт” мавзусига оид 14–20–саволларга берган жавобларингизни гуруҳларда муҳокама қилинг (49–52–бетлар).
6. Ҳар бир гуруҳ етакчисининг ишини қисқача баҳоланг.
7. *Саккизинчи дарс учун топшириқлар* бўлимини ўқинг (54–55–бет).
8. Саккизинчи дарснинг *Муқаддас Китобни ўрганиш* қисмини олиб борадиган етакчиларни тайинланг.
9. Дарсни ибодат билан якунланг.

### **Оятларни ёд олиш бўйича кўрсатмалар: еттинчи ҳафта**

#### **Оятлар ҳақида**

#### **5–МАВЗУ: ХУДОНИНГ ТАЪМИНОТИ**

Агар биз Раббимиз Исо Масихга итоат қилсак, ҳаётимиз учун жавобгарликни У Ўз зиммасига олади ва бизга керакли бўлган ҳамма нарсани беришга ваъда қилади.

**Римликларга 8:32:** Модомики бизнинг севувчи Отамиз энг қадрли инсонини — Ўз Ўғлини аямай биз учун қурбон қилган экан, эҳтиёжларимизни қондириш учун У биздан ҳеч нарса аямайди. Биз буни тасаввур қилишимиз қийин албатта, аммо У биз олмоқчи бўлганимиздан ҳам кўпроқ нарсаларни бизга ато қилмоқчи.

#### **Ҳафталик режангиз**

1. Римликларга 8:32 ва Филиппиликларга 4:19–оятларни ҳалтачанинг ташқи чўнтагида солинг. Бу ҳафта давомида сиз Римликлар 8:32ни, кейинги ҳафта эса Филиппиликларга 4:19 ни ёд оласиз.

2. “Б” рукнига оид оятларни халтачадан чиқариб қўйинг. Уларнинг ўрнига “А” рукнига мансуб бўлган 12та оятни ва “Масих билан янги ҳаётга қадам ташлаш” мавзусига оид 5та оятни халтачанинг ичига солинг. Ҳар куни ушбу 17–оятни тақрорланг.
3. Хотиранингизни яхшилаш учун, оятларнинг мавзуси ва манзиллини ёд олинг, оятларни хатосиз айтадиган бўлинг.

### ***Гуруҳ етакчилари учун қўлланма: “Покиза ҳаёт” мавзусига оид саволларга кўрсатмалар***

(Бу бўлимдан фақат гуруҳ етакчиси фойдалансин)

#### **4–қисм: Шахсий муносабатлар**

**(14–15–саволларга кўрсатмалар)** Шахсий муносабатлар ҳақида нималарни билиб олдингиз?

**(14–савол)** Бир нечта қатнашувчи бу саволнинг тўртта қисмига берган жавобларини ўқиб беришсин.

Оталарга қандай муносабатда бўлиш керак? Оналарга қандай муносабатда бўлиш керак?

Ака–укалар ва опа–сингилларга қандай муносабатда бўлиш керак?

**(15–савол)** Чоллар қандай хислатларга эга бўлишлари керак (жадвалнинг биринчи устуни)? Бир нечта қатнашувчи бу саволга жавоб берсин. Жадвалнинг қолган устунларини ҳам шу тарзда кўриб чиқинг.

Бир нечта қатнашувчи 15–а ва 15–б саволларга ёзган жавобларини ўқиб беришсин. Яна бир нечтаси 15–в, қолганлари эса 15–д саволга берган жавобини ўқисин.

Гуруҳдаги бир нечта аёл 15–в, бошқалари эса 15–д саволга берган жавобларини ўқисин.

#### **5–қисм: Никоҳ**

**(16–20–саволларга кўрсатмалар)** Никоҳ мавзусида сиз учун энг муҳим туюлган нарса нима бўлди?

**(16–савол)** Ибтидо китобидаги “ота–онасини қолдириб” иборасини сўзма–сўз тушуниш керакми?

**(17–савол)** Бир нечта қатнашувчи 17–а саволга берган жавобини ўқисин. Бошқалари 17–б саволга ёзган жавобини ўқисин. Биргаликда 17–в саволни муҳокама қилинг.

**(18–савол)** Қатнашувчилар бир нечта сабабларни мисол қилиб келтирсинлар.

**(19–савол)** Бир нечта эркак қатнашувчилар 20–а ва 20–б саволларга ёзган жавобларини ўқишсин. Аёллар эса 20–в ва 20–г саволларга жавобларини ўқишсин. Кимдир 20–г саволдан кейин келтирилган Теодор Хезбургнинг гапини ўқиб берсин.

### **ҚИСҚАЧА БАЁН**

Ҳар бир қатнашувчи “Қисқача баён” қисмининг биттадан мавзусини ўқисин. Сўнг бу мавзулар ҳақида муҳокама ўтказинг, муҳокамада ҳамма қатнашсин.

### **САККИЗИНЧИ ДАРС УЧУН ТОПШИРИҚЛАР**

#### **1. Оятларни ёд олиш:**

а. Саккизинчи дарсдаги “Оятларни ёд олиш бўйича кўрсатмалар” қисмини ўзлаштиринг (58–бет). “*Худонинг таъминоти*” мавзусига оид иккинчи оят — Филиппиликларга 4:19 ни ёд олинг.

б. Сиз тематик тизимга оид дастлабки 36–оятни ёд олгансиз. Уларни мавзусини ва манзиллини айтиб тақрорланг. 59–60–бетлардаги текширув машқлари сизга бунда ёрдам беради. 10–дарсда сиз оятларнинг мавзуси ва манзиллари бўйича ёзма иш топширасиз. Эсингизда бўлсин, “Ўзлаштириш жадвали” тўлдирилиши учун сиз ёд олинган барча оятларни, уларнинг мавзуси ва манзилларини ёддан билишингиз

шарт бўлади. (Бунинг учун сиз ҳали ўтмаган мавзуни, яъни “Синов пайтдаги Худонинг ёрдами” мавзусини ўзлаштириб, Ибронийларга 2:18 ва Забур 118:9, 11 ёд олишингиз керак бўлади.)

2. *Сокин вақт*: Муқаддас Китобни ўқишни давом эттиринг, ўзингиз учун маҳсус бўлган жойларни белгилаб боринг.
3. *Муқаддас Китобни ўрганиш*: тўртинчи бобнинг “Ҳаётдаги ҳақиқатгўйлик” мавзусига оид 1–11–саволларга жавоб беринг (55–58–бетлар).

## ТЎРТИНЧИ БОБ ҲАЁТДАГИ ҲАҚИҚАТГЎЙЛИК

### 1–ҚИСМ

Ҳар куни биз ҳақиқат ва ноҳақликка, эзгулик ва ёвузликка дуч келамиз. Муаммоларимизни ечмоқчи бўлиб, ўзимизни оқлашга ҳаракат қиламиз, виждонимизни ютиб, Худо ўрнатган ҳақиқат ва тўғрилиқ қонунларини бузамиз. Кўпинча жамият қилинган гуноҳларни мантиқан оқлайди ёки уларга кўз юмади. Шулар қаторига “олижаноб иллатлар”, яъни жамиятда тез–тез учраб турадиган, одат бўлиб қолган гуноҳлар киради. Бироқ, биз гуноҳ билан ўйнашмаслигимиз керак, ундан ҳазар қилишимиз даркор.

### *Ҳақиқат учун кураш*

1. Худо бизга тўғри яшашимиз учун қандай кўрсатмалар беради? *Левилар 19:11*–оятга асосланиб жавоб беринг.

---

---

---

2. Ёремиё 17:9–оятда шундай ёзилган: “Одамнинг юраги шунчалик айёр–ки, унинг давоси йўқ! Унинг ичидагини ким билади?!”

а. Нима сабабдан ҳаётимиздаги ҳаққонийлик учун кураш доим жадал тус олади?

---

---

---

б. Биз нотўғри қилган ишимизни доим оқлашга интиламиз. Бунга ўз ҳаётингиздан бирон бир мисол келтиринг:

---

---

---

в. Қандай қилиб Худо бу ноҳақлигингизни фош қилди?

---

---

---

3. Биз кўпинча ёлғоннинг қурбонига айланамиз. Бу қандай содир бўлади? ***Биз ўзимизни ўзимиз нима деб алдаймиз?***

*Ёқуб 1:22*

---

---

*Июҳанно 1:8*

---

---

---

**Бошқалар бизни қандай алдашади?**  
*Римликларга 16:17-18*

---

---

*Эфесликларга 4:14*

---

---

**Шайтон бизни қандай алдайди?**  
*2 Коринфликларга 1:3-4*

---

---

*Ибтидо 3:1*

---

4. Модомики алданиб қолишимиз шунчалик осон экан, гуноҳ қилганимизни нимадан билиб олсак бўлади?  
*Забур 138:23-24*
- 

---

*Ибронийларга 4:12*

---

### **Ноҳақликнинг фош этилиши**

5. *2 Коринфликларга 8:21 ва Ҳаворийлар 24:16*—оятларни бир бирига қиёсланг.  
а. Павлус кундалик ҳаётида қандай иш тутишга ҳаракат қиларди?
- 

б. Худо Павлуснинг гуноҳини фош этганда, Павлус ўзини қандай тутган бўларди? У виждон азобидан кутилиши учун нима қилган бўларди, нима деб ўйлайсиз?

в. Сизнинг виждонингизни қийнаётган бирон нарса борми?

Ҳа

Йўқ

г. Агар сиз “ҳа” деб жавоб берган бўлсангиз, Худонинг олдида гуноҳингиз учун тавба қилинг. Бу гуноҳдан халос бўлишингиз учун Худодан мадад ва донолик сўранг. Қандай қилиб виждонингизни тинчлантира оласиз? Қандай қилиб уни поклайсиз? Қўйган қадамларингизни қуйида белгиланг:

\_\_\_\_\_ Мен гуноҳимга тавба қилдим.

\_\_\_\_\_ Худодан мадад ва донолик сўрадим.

\_\_\_\_\_ Виждон азобидан қандай халос бўла олишим ҳақида ўйладим.

6. Юз–хотирчиликка йўл қўймаслик учун эҳтиёт бўлиш керак.



а. Иккиюзламачилар ҳақида Исо нима деган? *Марк 7:6-8*–оятларга асосланиб жавоб беринг.

---

---

---

б. *Римликлар 2:23–24*–оятларда тасвирланган ҳаёт тарзини нима сабабдан ноҳақ деб аташ мумкин?

---

---

---

в. Юқоридаги оятларда, иккиюзламачи одам Худонинг номига доғ тушириши ҳақида ёзилган. Бунга ҳаётдан бирон бир мисол келтиринг.

---

---

---

7. Биз тўғри ҳаёт кечириб, атрофдаги одамлар учун намуна бўла олишимиз лозим. Шунчаки солиҳлик ниқоби остида эмас, балки чин қалбимиздан ҳақиқатга таяниб, тили ва дили бир бўлган тўғри инсон бўлиб яшашимиз даркор. Сизда одамларнинг ўй–хаёлларини ўқий оладиган ускуна бор деб, тасаввур қилинг. Бу ускуна сизга одамнинг асл қиёфасини, унинг ички дунёсини очиб бера олади дейлик.
- а. Бундай ускунани сизда қўллаб кўришларига сиз рози бўлармидингиз?

---

---

---

б. “Ха”ми ёки “Йўқ”ми? Нима учун?

---

---

---

8. *Ҳаворийлар 5:1-11* ни ўқинг.

а. Нима сабабдан Ҳананиянинг бу қилмиши Муқаддас Рухга айtilган ёлғон деб қабул қилинди?

---

---

---

б. Ҳанания ва Сапфиранинг ҳалокати Қуддусдаги имонлиларга қандай таъсир кўрсатди?

---

---

---

9. *2 Коринфликларга 8:21*–оятни ўқиб, у ҳақда мулоҳаза қилинг. Сўнг қуйидаги иллатлар рўйхатини кўриб чиқиб, сизда бундай иллатлар бор ёки йўқлиги ҳақида ўйланг. Борларини белгиланг.

\_\_\_\_\_ кўпайтириб гапириш

\_\_\_\_\_ “айбсиз” ёлғонни ишлатиш

\_\_\_\_\_ алдаш ваъдани бажармаслик

\_\_\_\_\_ бошқаларни тўғри йўлга солмаслик Бу иллатни қандай енгишингиз мумкин?

\_\_\_\_\_

---

10. *Забур 14:1-5*–оятни ўқинг, қуйига тўғри одамнинг камида бешта хислатини ёзинг:

---

---

---

11. *1 Салоникаликларга 2:10*–оятда Павлуснинг хулқ–атвори ҳақида нималар ёзилган?

---

---

---

## САККИЗИНЧИ ДАРС

### ДАРС РЕЖАСИ

1. Гуруҳларга бўлинган холда, “*Худонинг таъминоти*” мавзусига оид иккинчи оят — Филиппиликларга 4:19 ни такрорланг.
2. Тематик тизимининг ёд олинган дастлабки 36–оятларнинг мавзуси ва манзили борасидаги текширув машқларини бажаринг (59–60–бетлар).
3. Сокин вақт пайтида “*Дастурни ўрганиш кундалиги*”га ёзган фикрларингизни гуруҳдагилар билан ўртоқлашинг.
4. Ўтган ҳафталар давомида кимларга Хушхабар айтганингизни, “Кўприк” мисолидан қандай фойдаланганингизни гуруҳдагиларга тушунтириб беринг.
5. “Назорат жадвали” сизга қандай ёрдам бергани ҳақида гуруҳдагилар билан ўртоқлашинг.
6. Аёл ва эркекларни Муқаддас Китобни ўрганиш гуруҳларига ажратинг. Тўртинчи бобнинг “*Ҳаётдаги ҳақиқатгўйлик*” мавзусига оид 1–11–саволларга берган жавобларингизни гуруҳларда муҳокама қилинг (55–58–бетлар).
7. Ҳар бир гуруҳ етакчисининг ишини қисқача баҳоланг.
8. *Тўққизинчи дарс учун топшириқлар* бўлимини ўқинг (61–бет).
9. Тўққизинчи дарснинг *Муқаддас Китобни ўрганиш* қисмини олиб борадиган етакчиларни тайинланг.
10. Дарсни ибодат билан якунланг.

***Оятларни ёд олиш бўйича кўрсатмалар: саккизинчи ҳафта***

**Оятлар ҳақида**

### 5–МАВЗУ: ХУДОНИНГ ТАЪМИНОТИ

Довуд пайғамбар ёзган саноларининг бирида шундай деган эди: “Мен ҳам ёш эдим, энди кексайдим, солихларнинг тарк этилганини, уларнинг зурриёти нон тилаганини кўрмадим.” (Забур 26:25). Довуд бу сўзлари билан Худонинг садоқатини, Ўз халқига қилаётган ғамхўрлигини ифода этган эди.

**Филиппиликларга 4:19.** Павлус бу сўзларни унга ғамхўрлик қилган биродарларига йўллаб ёзганди. Агар биз Худонинг хизматига пул ажратиб, назире эҳсонлар берсак, Худонинг Ўзи ҳар бир эҳтиёжимизни қондиради. Унинг чексиз ҳазиналари асло адо бўлмайди.

### Ҳафталик режангиз

1. Ҳар доимдагидай оятларни ёд олиб, такрорланг. “А” рукнига оид “Масих билан янги ҳаётга қадам ташлаш” мавзусидаги оятларни ҳар куни такрорланг. Баъзи оятлар эсингиздан чиққан бўлса, уларни қайтадан ёд олинг.
2. Халтачадаги ҳар бир оятни такрорлашни канда қилманг. Уларни ҳеч бўлмаганда, кунига бир марта қайтаринг. Оятларни такрорлашга қанча кўп вақт сарф қилсангиз, ишингизнинг самараси шунча кўп бўлади.
3. Оятларни такрорлаганингизда, уларни ҳаётингизга татбиқ қилиш йўллари ҳақида ўйланг. Худонинг иродаси билан ҳаётингизда юз бераётган вазиятларда уларни қўлланг.

### Ўтилган мавзулар ва оятларнинг манзили бўйича ёзма иш

Бўш жойларга оятларнинг манзилларини ёзинг.

#### А. ЯНГИ ҲАЁТ КЕЧИРИНГ

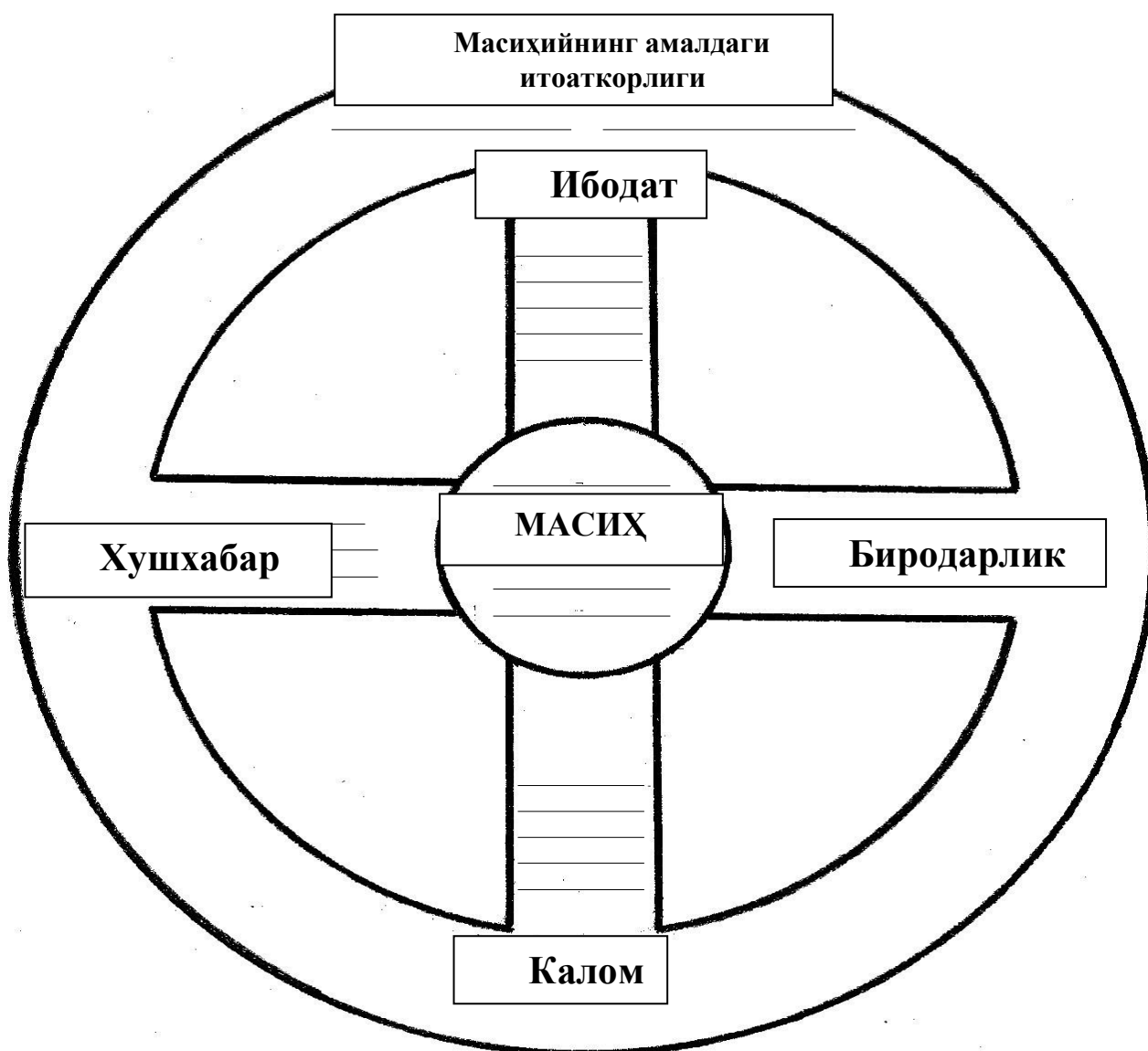

#### Б.

#### МАСИХ ҲАҚИДАГИ ХУШХАБАРНИ ЭЪЛОН ҚИЛИНГ

1. Ҳамма гуноҳ қилган \_\_\_\_\_  
\_\_\_\_\_

2. Гуноҳ учун жазо \_\_\_\_\_  
\_\_\_\_\_
3. Гуноҳимизнинг жазосини Масиҳ тортди \_\_\_\_\_  
\_\_\_\_\_
4. Савоб ишлар орқали нажотга эришиб бўлмайди \_\_\_\_\_  
\_\_\_\_\_
5. Масиҳни қабул қилмоқ даркор \_\_\_\_\_  
\_\_\_\_\_
6. Абадий ҳаётга ишонч \_\_\_\_\_  
\_\_\_\_\_

## **В. ХУДОНИНГ ТАЪМИНОТИГА ТАЯНИНГ**

1. Худонинг Руҳи \_\_\_\_\_
2. Худо берадиган куч \_\_\_\_\_
3. Худонинг садоқати \_\_\_\_\_
4. Худонинг тинчлиги \_\_\_\_\_
5. Худонинг таъминоти \_\_\_\_\_
6. Синов пайтдаги Худонинг ёрдами \_\_\_\_\_

### ***Гуруҳ етакчилари учун қўлланма: “Ҳаётдаги ҳақиқатгўйлик” мавзусига оид саволларга кўрсатмалар***

(Бу бўлимдан фақат гуруҳ етакчиси фойдалансин)  
Кимдир мавзу бошидаги парчани овоз чиқариб ўқиб берсин.

#### **1–қисм: Ҳақиқат учун кураш**

**(1–4–саволларга кўрсатмалар)** “Ҳақиқат учун кураш” мавзусидан сизга энг кўп таъсир қилган нарса нима бўлди?

**(2–савол)** Битта ёки иккита қатнашувчи 2–б ва 2–в саволларга берган жавобларини ўқишсин.

Сизнингча, “айёр” сўзининг маъноси қандай?

**(3–савол)** Ёлғон ҳақида сўз юритар эканмиз, алданиб қолган масиҳийнинг бошқаларга бўлган таъсири билан, нотўғри таълимот ўргатиб юрган сохта устознинг таъсири орасида қандай фарқ бор?

Биз шайтонинг овозини эшитмаймиз, шундай экан, қандай қилиб у бизга ўз босимини ўтказиб, ўз йўлига бошлайди? (Учинчи саволнинг охириги қисми билан боғлиқ бўлган савол).

**(4–савол)** Қандай вазиятларда ва қанчалик кўп биз Забур 138:23–24–оятларини айтиб ибодат қилишимиз керак?

## **2–қисм: Ноҳақликнинг фош этилиши**

**(5–11–саволларга кўрсатмалар)** “Ноҳақликнинг фош этилиши” мавзусидан нималарни билиб олдингиз?

**(5–савол)** “Тоза виждон” сўз бирикмасини яна қандай сўзлар билан ифодалаган бўлар эдингиз?

**(6–савол)** Бир нечта қатнашувчи 6–б саволга берган жавобларини ўқиб берсин. Бошқалар эса 6–в саволга жавобларини ўқисин.

**(8–савол)** Бир нечта иштирокчи бу саволнинг иккала бандига берган жавобларини ўқисин.

**(9–савол)** Хоҳловчилар бу саволга берган жавобларини ўқишларини илтимос қилинг.

**(10–савол)** Забур китобининг 14–саносидан иштирокчилар солиҳ одамнинг қандай хислатлари билан танишиб олдилар? Бу саволга ҳамма жавоб берсин.

**(11–савол)** Бир нечта қатнашувчи бу саволга ёзган жавобларини ўқиб берсин.

## **ТЎҚҚИЗИНЧИ ДАРС УЧУН ТОПШИРИҚЛАР**

### **1. Оятларни ёд олиш:**

а. Тўққизинчи дарсдаги “Оятларни ёд олиш бўйича кўрсатмалар” қисмини ўзлаштиринг (65–бет). “*Синов пайтдаги Худонинг ёрдами*” мавзусига оид биринчи оят — Ибронийларга 2:18 ни ёд олинг.

б. Тематик тизимига оид дастлабки 36 та оятни такрорлашни давом этинг. Уларнинг мавзуси ва манзилларини яхши ўзлаштириб олинг. 59–60–бетлардаги текширув машқлари сизга бунда ёрдам беради. 10–дарсда сиз оятларнинг мавзуси ва манзиллари бўйича ёзма иш топширасиз. Эсингизда бўлсин, “Ўзлаштириш жадвали” тўлдирилиши учун ёд олинган барча оятларни, уларнинг мавзуси ва манзилларини сиз ёддан билишингиз шарт бўлади.

2. *Сокин вақт*: Муқаддас Китобни ўқишни давом эттиринг, ўзингиз учун маҳсус бўлган жойларни белгилаб боринг.

3. *Муқаддас Китобни ўрганиш*: тўртинчи бобнинг “Хаётдаги ҳақиқатгўйлик” мавзусига оид 12–19–саволларга жавоб беринг (62–64–бетлар).

## **ТЎРТИНЧИ БОБ ҲАЁТДАГИ ҲАҚИҚАТГЎЙЛИК**

### **2–ҚИСМ**

## ***Ишдаги тўғрилиқ***

12. Биз ҳаётимизнинг ҳар бир соҳасида тўғри бўлишимиз даркор. Бироқ биз ҳаётимизнинг баъзи томонларига эътиборсиз қолиб, ўзимизни тўғри тутмаймиз. Ҳаётимизнинг айнан ўша томонлари қуйидаги оятларда тилга олинган:

*Римликларга 13-7* \_\_\_\_\_

\_\_\_\_\_

*Колосаликларга 3:23-25* \_\_\_\_\_

\_\_\_\_\_

*1Бутрус2:13-14*

### **Тўғрилиқнинг иккита асосий қонуни мавжуд:**

- Сиз бор нарсангизни тўғри, ҳалол йўл билан топган бўлишингиз даркор.
- Сиз доим ҳақиқатгўй бўлишингиз, фақат рост гапни айтишингиз лозим, чунки “айбсиз” ёлғон деган тушунчанинг ўзи йўқ.

13. 1 Шоҳлар 15:10-23—оятларни ўқинг (бу оятлар дастурга илова қилинган).

- а. Шоулнинг гаплари тўғри эдими? \_\_\_\_\_ б. У Худога қандай  
итоатсизлик қилди? \_\_\_\_\_

\_\_\_\_\_

\_\_\_\_\_

\_\_\_\_\_

в. Шомуил пайғамбарнинг қўйган айбларига Шоул нима деб жавоб қайтарди?

\_\_\_\_\_

\_\_\_\_\_

\_\_\_\_\_

г. Шоул ўзининг ноҳақлигини қандай оқлади?

\_\_\_\_\_

\_\_\_\_\_

\_\_\_\_\_

д. Сиз ҳам ўзингизни у сингари оқлаганмисиз?

\_\_\_\_\_

\_\_\_\_\_

\_\_\_\_\_

е. Худо нимадан шод бўлади?

## ***Сўздаги ҳақиқатгўйлик***

14. Сизнинг сўзларингиз нимани ифодалайди? *Матто 12:34-35*

\_\_\_\_\_

\_\_\_\_\_

\_\_\_\_\_

15. Забур муаллифи тил ҳақида нима деган? *Забур 51:4-6*

---

---

---

“Дўст бўлганим учун қаттиқ, ачитиб гапиршига ҳаққим бор, деб ўйлашингиз нотўғри. Дўстингиз билан муносабатингиз қанчалик яқин бўлса, унга шу даражада ҳурмат кўрсатишингиз ва ҳушмуомала бўлишингиз даркор.”

— Оливер Венделл Холмс

16. Нима сабабдан ёлғон, ҳақорат ва ножўя сўзлар масихийга мос келмайди? *Колосаликларга 3:8-10*–оятларга асосланиб жавоб беринг.

---

---

17. Қилган нотўғри ишингизни оқлаш учун ёлғон гапирганмисиз? Ўз ҳаётингиздан мисол келтиринг.

---

---

Ҳаракатга қарши чиқиш, уни бузиб кўрсатиш, ёлғонга ишониш ёки ҳақиқатни айтмаслик мақр ва ноҳақлик қаторига киради.

18. Қуйидаги оятларнинг мазмунини ўз сўзларингиз билан ифодаланг:  
*Эфесликларга 4:29*

---

---

*Колосаликларга 4:6*

---

---

19. Сиз кимга далда бермоқчисиз, ёқимли ва мазмунли сўзларингиз билан кимга фойда келтирмоқчисиз? Бунинг учун қандай қадамлар қўймоқчисиз? Қачон амалга оширмоқчисиз?

Кимга далда бермоқчисиз? \_\_\_\_\_ Бунинг учун нима қилмоқчисиз? \_\_\_\_\_

---

---

Қачон қиласиз? \_\_\_\_\_

---

---

## **ҚИСҚАЧА БАЁН**

Мазкур бобга хулоса тариқасида қуйидаги гапларни тўлдилинг.

### **Ҳақиқат учун кураш**

Ёлғонни енгиш учун ҳақиқат тарафдори бўлмоқ лозим.

---

---

---

---

---

### ***Ноҳақликнинг фош этилиши***

Бизнинг мақсадимиз — тўғри ва виждонан яшашдир.

---

---

---

### ***Ишдаги тўғрилиқ***

Тўғри одам қандай бўлиши кераклиги ҳақида Муқаддас Китобда ёзилган.

---

---

---

### ***Сўзлардаги ҳақиқатгўйлик***

Қалбимизда нималар борлиги айтган сўзларимиздан равшандир.

---

---

---

## **ТЎҚҚИЗИНЧИ ДАРС**

### **ДАРС РЕЖАСИ**

1. Гуруҳларга бўлинган ҳолда, “*Синов пайтдаги Худонинг ёрдами*” мавзусига оид биринчи оят — Ибронийларга 2:18 ни такрорланг.
2. Тематик тизимига оид, ёд олинган дастлабки 36–оятнинг мавзуси ва манзили борасида ёзма ишни бажаринг (65–67–бетлар).
3. Сокин вақт пайтида “*Дастурни ўрганиш кундалиги*”га ёзган фикрларингизни гуруҳдагилар билан ўртоқлашинг.
4. Ўтган ҳафталар давомида кимларга Хушхабар айтганингизни, “Кўприк” мисolidан қандай фойдаланганингизни гуруҳдагиларга тушунтириб беринг.
5. Хушхабар айтиш учун тузган рўйхатингиз сизга қандай ёрдам бергани ҳақида гуруҳдагилар билан ўртоқлашинг.
6. 67–бетдаги “Муқаддас Китобни ҳаётга татбиқ қилиш йўли — беш босқичли режа” мавзусини муҳокама қилинг.
7. Аёл ва эркекларни Муқаддас Китобни ўрганиш гуруҳларига ажратинг. Тўртинчи бобнинг “*Ҳаётдаги ҳақиқатгўйлик*” мавзусига оид 12–19–саволларга берган жавобларингизни гуруҳларда муҳокама қилинг (62–64–бетлар).
8. Ҳар бир гуруҳ етакчисининг ишини қисқача баҳоланг.
9. Ўн иккинчи — якуний дарс қачон ўтказилиши ҳақида олдиндан гаплашиб олинг. Бу дарс учун 4 соат керак бўлади.



10. *Ўнинчи дарс учун топшириқлар бўлимини ўқинг (68–бет).*
11. *Ўнинчи дарснинг Муқаддас Китобни ўрганиш қисмини олиб борадиган етакчиларни тайинланг.*
12. *Дарсни ибодат билан якунланг.*

### ***Оятларни ёд олиш бўйича қўрсатмалар: тўққизинчи ҳафта***

#### **Оятлар ҳақида**

#### **6–МАВЗУ: СИНОВ ПАЙТДАГИ ХУДОНИНГ ЁРДАМИ**

Шайтон ҳийла–найранглари билан бизни гуноҳ қилишга доим ундамоқчи бўлади, биз буни нафақат Муқаддас Китобдан, балки ўз тажрибамиздан ҳам яхши биламиз. Васвасалар нафақат ташқаридан бизга хужум қилади, улар ўз қалбимизда ҳам туғилади. Ёқуб мактубининг 1–боб, 14–оятда бу ҳақда шундай ёзилган: “Лекин ҳар ким ўз эҳтироси дастидан васвасага дучор бўлиб, нафс тузоғига илинади.” Бироқ васваса қаердан келишидан қатъий назар, Худо Исо Масих туфайли бизга ғалабани ваъда қилган.

**Ибронийларга 2:18.** Исо Масихнинг Ўзи ҳар қандай синову васвасалардан ўтган, шу сабабдан биз тортинмай Унинг олдида ёрдам сўраб борсак бўлади. У бизнинг аҳволимизни жуда яхши тушунади.

#### ***Ҳафталик режангиз***

1. Ҳар доимдагидай оятларни ёд олиб, такрорланг. Ҳафтанинг охирида бу борада ўзингизни текширишни унутманг.
2. “А” рукнига оид “Масих билан янги ҳаётга қадам ташлаш” мавзусидаги оятларни халтачадан чиқариб, оятлар сақланадига қутичага жойлаштиринг. Уларнинг ўрнига халтачага “Б” рукнига оид оятларни солинг, уларни ҳар куни такрорлайдиган бўлинг.
3. Оятларни бирор кишига ёддан айтиб беринг, у сизни текшириб, хатоларингизни айтсин. Ўнинчи дарсда ўтказиладиган ёзма ишга бу яхши тайёргарлик бўлади.

### ***Ўтилган мавзулар ва оятларнинг манзили бўйича ёзма иш***

Ўтилган мавзулар, ёд олинган оятлар ва уларнинг манзилларини қуйида ёзинг.

А. \_\_\_\_\_

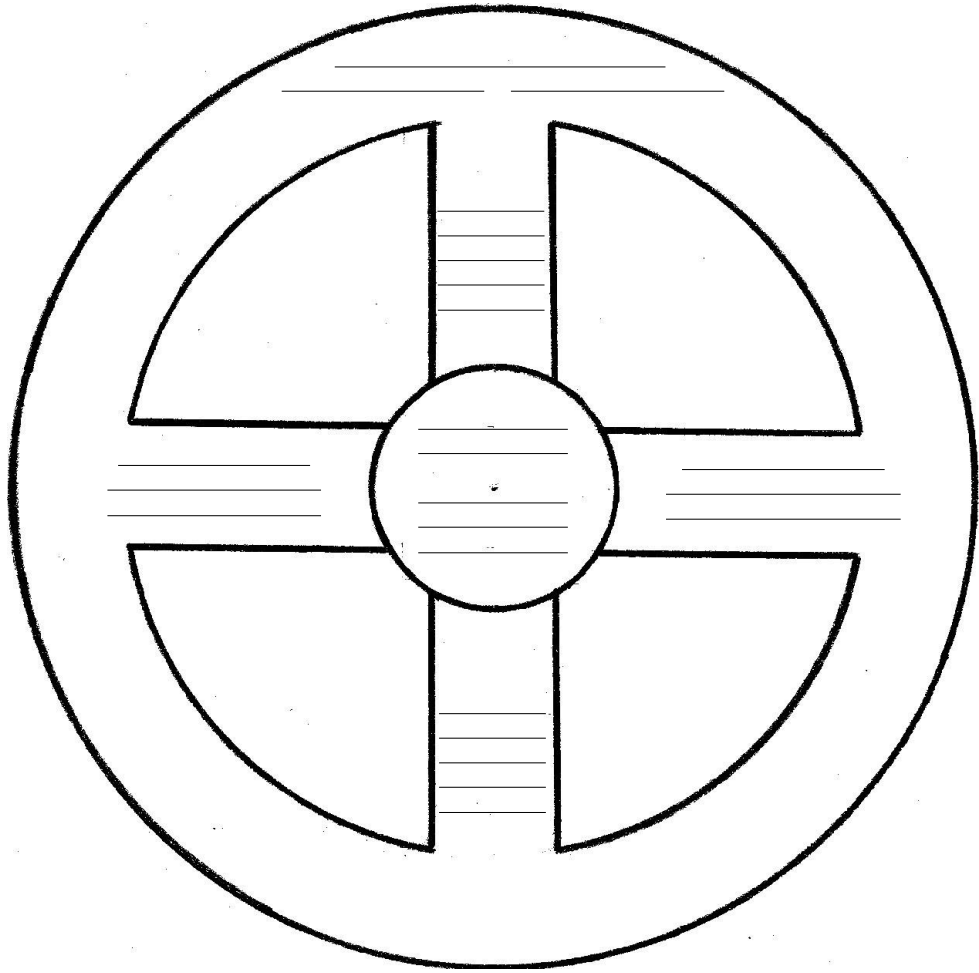

**Б.**

1.

2. \_\_\_\_\_

3. \_\_\_\_\_

4. \_\_\_\_\_

5. \_\_\_\_\_

6. \_\_\_\_\_

\_\_\_\_\_

\_\_\_\_\_

\_\_\_\_\_

\_\_\_\_\_

\_\_\_\_\_

\_\_\_\_\_

**В.**

\_\_\_\_\_

\_\_\_\_\_

\_\_\_\_\_

\_\_\_\_\_

\_\_\_\_\_

1.

2.

3.

\_\_\_\_\_

4. \_\_\_\_\_

5. \_\_\_\_\_

6. \_\_\_\_\_

## ***Муқаддас Китобни ҳаётга татбиқ қилиш йўли — беш босқичли режа***

Муқаддас Китобни мунтазам, изчил равишда ўрганишдан мақсад шунчаки билимга эга бўлиш эмас. Асл мақсад — олинган билимларни ҳаётга татбиқ қилиш, тўлиқ, бахтиёр ҳаёт кечири олишдир. Биз бу қисмда кўриб чиқадиган режа — Муқаддас Китобга амалий ёндашишнинг мисоли бўлиб хизмат қилади. Агар биз бу режага амал қилсак, Худо ҳаётимизни ўзгартира бошлайди. Келгуси ҳафта ва ойлар давомида бунга ўзимиз гувоҳ бўламиз.

### **1. Оят**

Сизга кучли таъсир қилган оятни ёки парчани Муқаддас Китобдан кўчириб олинг. Ҳаётингиздаги ўзгаришга бу оят замин яратади.

### **2. Ҳақиқат**

Ушбу оят ёки парча замирида ётган ҳақиқатни қисқача ифодаланг.

### **3. Эҳтиёж**

Бу ҳақиқатга кўра ҳаётингизда бирон нарсани ўзгартиришга эҳтиёж туғилдими? Эҳтиёжингизни аниқ ва лўнда қилиб ёзинг. Эҳтимол, бу ҳақда гуруҳдагилар билан ўртоқлашарсиз, шунинг учун фикрингизни тушунарли қилиб ифодаланг. Муаммоларингиз ва қийинчиликларингизни икир–чикиригача айтишингиз шарт эмас. Юрагингиздагини Худога тўкиб сочишингиз мумкин.

### **4. Режа**

Бу соҳада ҳаётингизни ўзгартириш учун нима қилмоқчи эканингизни аниқ ёзинг. Мураккаб ва бажарилиши қийин бўлган режаларни тузманг. Режангиз оддий ва бажарилиши осон бўлсин, шу орқали Худонинг иродаси ҳаётингизда тўлароқ акс этсин.

### **5. Текширув**

Мақсадингизга эришган ёки эришмаган эканингизни нимадан билиб оласиз? Буни билиш учун эришмоқчи бўлган мақсадингиз ҳақида дўстингиз, турмуш ўртоғингиз, қариндошу биродарингизга айтинг. Сизни назорат қилиб туришларини улардан сўранг. Сиз мақсадингизни бир парча қоғозга ёзиб, уйда ёки иш хонада кўринадиган жойга осиб қўйишингиз ҳам мақсадга мувофиқ бўлади.

Беш босқичдан иборат бўлган ўз режангизни тузишга киришинг. Имонингиз комил бўлсин, сизни Масих образига ўхшатиб бораётган Худо бошлаган ишини албатта охирига етказди. Худо ҳаётингизни ўзгартириш учун бу режадан қурол сифатида фойдаланади, ахир, сиз қўйилган мақсадга ўз кучингиз билан эмас, Худонинг мадади билан эришасиз.

## ***Беш босқичли режанинг мисоли***

- Оят** — “Бир-бирингизни биродарларча, чуқур муҳаббат билан яхши кўринг. Бир-бирингизни ҳурмат қилиб, ўзингиздан юқори кўринг.” (Римликларга 12:10).
- Ҳақиқат** — Мен имонли биродарларимни ҳурмат қилиб, чин қалбимдан яхши кўришим керак. Бу Худонинг иродасидир.
- Эҳтиёж** — Мен масихий биродарларим билан бўлган яхши муносабатимни кўпроқ кадрлашим керак. Биродарларимни ниҳоятда ҳурмат қилишим ва уларга севгимни амалда кўрсатишим лозим. Айниқса, мен Фаҳриддинни ҳурмат қилишни ўрганишим шарт.

4. Режа — Шанба куни мен Фаҳриддиннигига бориб, уйини оқлашга ёрдам бераман..
5. Текширув — Шанба куни Фаҳриддиннигидан келганимдан кейин бу жойга белги қўяман.

### **Гуруҳ етакчилари учун қўлланма: “Ҳаётдаги ҳақиқатгўйлик” мавзусига оид саволларга кўрсатмалар (давоми)**

(Бу бўлимдан фақат гуруҳ етакчиси фойдалансин)

#### **3–қисм: Ишдаги тўғрилиқ**

**(12–13–саволларга кўрсатмалар)** Бу мавзуда сизга энг кўп таъсир қилган нарса нима бўлди?

**(12–савол)** Бир нечта қатнашувчи бу саволнинг турли хил қисмларига ёзган жавобларини ўқисин.

**(13–савол)** Сиз Шоул ҳақида нималарни билиб олдингиз? Сизга қандай сабоқ бўлди? “Ўзини оқлаш” деганда нимани тушунасиз? Сизнингча, Шоул ўзини оқлаганмиди?

#### **4–қисм: Сўзлардаги ҳақиқатгўйлик**

**(14–19–саволларга кўрсатмалар)** Ҳақиқатгўйлик ҳақида нималарни билиб олдингиз?

**(14–савол)** Сизнингча, қалбимиздаги ниятлар билан ўй–хаёлларимиз бир–бирига қандай боғлиқ?

**(15–савол)** Хушомадгўйлик қилмасдан хушмуомала бўлиш мумкинми? Кимдир бу саволдан кейин келтирилган Оливер Венделл Холмснинг гапини ўқиб берсин.

**(16–савол)** Бир нечта қатнашувчи бу саволга ёзган жавобини ўқиб берсин.

**(17–савол)** Иккита ёки учта киши бу саволга ёзган жавобини ўқисин. Кимдир 17–саволдан кийин ёзилган гапни овоз чиқариб ўқиб берсин.

**(18–савол)** Бир нечта қатнашувчи *Эфесликларга 4:29* ва *Колосаликларга 4:9*–оятларини ўз сўзлари билан ифодалаб берсинлар.

**(19–савол)** Хоҳловчилар бу саволга ёзган жавобларини ўқиб берсинлар.

### **ҚИСҚАЧА БАЁН**

Ҳар бир қатнашувчи қисқача баённинг биттадан мавзусини айтиб берсин. Дарсда фаол қатнашмаган иштирокчилар жавоб берсин. Бир қатнашувчи битта мавзуни гапириб бергандан сўнг, кейинги мавзуга ўтинг, уни бошқа иштирокчи сўзласин.

### **ЎНИНЧИ ДАРС УЧУН ТОПШИРИҚЛАР**

#### **1. Оятларни ёд олиш:**

а. Ўнинчи дарсдаги “Оятларни ёд олиш бўйича кўрсатмалар” қисмини ўзлаштиринг (71–бет). “*Синов пайтдаги Худонинг ёрдами*” мавзусига оид навбатдаги иккита оятни — Забур 118:9, 11 ни ёд олинг.

б. Тематик тизимига оид дастлабки 36 та оят борасида ёзма иш топширишга тайёрланинг. Эсингизда бўлсин, “Ўзлаштириш жадвали” тўлдирилиши учун ёд олинган барча оятларни, уларнинг мавзуси ва манзилларини сиз ёддан билишингиз шарт бўлади.

2. **Соқин вақт:** Муқаддас Китобни ўқишни давом эттиринг, ўзингиз учун маҳсус бўлган жойларни белгилаб боринг.

3. **Муқаддас Китобни ўрганиш:** бешинчи бобнинг “Синовлар орқали феъл–атворнинг шаклланиши” мавзусига оид 1–9–саволларга жавоб беринг (69–71–бетлар).

4. *Қўшимча мавзулар*: Муқаддас Китобни ўрганиш қисмига оид 1–4–бобларни такрорланг. (11–15 , 23–26, 36–39, 41–44, 49–52, 55–58, 62–64–бетлар) Ушбу бобларнинг баъзи мавзуларига беш босқичли режа тузинг. Режангизни 73–бетга ёзиб, кейинги дарсда уни гуруҳдагиларга ўқиб беринг.

## БЕШИНЧИ БОБ

### СИНОВЛАР ОРҚАЛИ ФЕЪЛ–АТВОРНИНГ ШАКЛЛАНИШИ

#### 1–ҚИСМ

Реал борлиқ ва инсоний ҳаёт масиҳийга доим таъсир қилади. Касаллик, қайғу ва ўлим каби азоб уқубатлар ҳар бир инсоннинг бошида бор. Бироқ бу қийинчиликлар Худонинг ваъдасига кўра масиҳий кишининг қалбини поклаб, зарур хислатларни шакллантиради.

#### *Ҳамма нарса Худонинг измида*

1. Қуйидаги оятларда Худонинг кўзлаган мақсади ҳақида нима дейилган? *Ишаё 45:5-7*

*Ишаё 46:9-10*

2. Юсуф бошига тушган қийинчиликлару чеккан азоб–уқубатлар ҳақида нима деган? *Ибтидо 50:20*

3. *Римликлар 8:28* ни ўқинг.

а. Павлус қандай хулосага келди?

б.

Ким учун ҳамма нарса яхшилик бўлиб хизмат қилади?

4. Ҳаётингиздаги бирор қийинчилик охир–оқибатда яхши натижа олиб келганми? Ҳозир ўша қийин вазиятни эслаб, Худо қийинчиликни яхшиликка айлантирди, деб айта оласизми?

Мисоллар келтиринг:

## Синовларнинг туб моҳияти

5. Нима сабабдан Исо азоб чеккан? Бу ҳақда мулоҳаза қилинг. *Ишаё 52:13-53:12* ни ўқинг (бу парча дастурга илова қилинган). Ушбу парчада Худонинг қули — Исо Масиҳнинг тортган азоблари ҳақида ёзилган.

а. Исо ноҳақ азоб тортди, деб айта оламизми? Бу ҳолат қандай сўзлар билан ифодаланган? *Ишаё 53:3-5*

---

---

---

---

б. Азоб тортганда, Исо Ўзини қандай тутди? *7-оят*

---

---

---

---

в. Кимлар туфайли У бундай азобларга рози бўлди? *8,1-12-оятлар*

---

---

---

---

г. Масиҳ тортган азоб–уқубатларнинг сизга бирор даҳли борми? *1Бутрус 2:21*

---

---

---

---

6. Қай мақсадда Худо халқи Исроилни қийинчиликларга дучор қилиб, синаган?

*Қонунлар 8:2* \_ \_

---

—

*Қонунлар 8:3* \_ \_

---

—

*Қонунлар 8:16*

7. Қийинчиликлар яна нима учун керак?

*Юҳанно 15:2* \_\_\_\_\_

*Ибронийларга 12:6-7* \_\_\_\_\_

*1Бутрус 1:6-7* \_\_\_\_\_

8. Масиҳ туфайли бошимизга оғир синовлар тушганда хайрон бўлишимиз керакми? Ҳа ёки йўқми? Нега? *1Бутрус 4:12-13*

9. *Юҳанно 15:18-21*–оятларда ёзилган Исонинг сўзлари ҳақида фикр юритинг.

а. Ушбу оятларга кўра, дунё Худога нисбатан қандай муносабатда?

---

---

---

б. Нима сабабдан дунё биздан нафратланади?

---

---

---

## ЎНИНЧИ ДАРС

### ДАРС РЕЖАСИ

1. Гуруҳларга бўлинган ҳолда, “*Синов пайтдаги Худонинг ёрдами*” мавзусига оид иккинчи оят — Забур 118:9,11 ни такрорланг.
2. Тематик тизимга оид, ёд олинган дастлабки 36–оятнинг мавзуси ва манзили борасида ёзма ишни бажаринг (72–73–бетлар).
3. Сокин вақт пайтида “*Дастурни ўрганиш кундалиги*”га ёзган фикрларингизни гуруҳдагилар билан ўртоқлашинг.
4. Ўтган ҳафталар давомида кимларга Хушхабар айтганингизни, “Кўприк” мисолидан қандай фойдаланганингизни гуруҳдагиларга тушунтириб беринг.
5. “Назорат жадвали” сизга қандай ёрдам бергани ҳақида қисқача гапириб беринг.
6. Сиз 73–бетга ёзган беш босқичли режангизни гуруҳдагилар билан муҳокама қилинг.
7. Аёл ва эркекларни Муқаддас Китобни ўрганиш гуруҳларига ажратинг. Бешинчи бобнинг “Синовлар орқали феъл–атворнинг шаклланиши” мавзусига оид 1–9–саволларга берган жавобларингизни гуруҳларда муҳокама қилинг (69–71–бетлар).
8. Ҳар бир гуруҳ етакчисининг ишини қисқача баҳоланг.
9. Ўн иккинчи дарс қачон ўтказилишини ҳаммага эслатиб қўйинг.
10. Ўн биринчи дарс учун *топириқлар* бўлимидан ўқинг (75–бет).
11. Ўн биринчи дарснинг *Муқаддас Китобни ўрганиш* қисмини олиб борадиган етакчиларни тайинланг.
12. Дарсни ибодат билан якунланг.

### ***Оятларни ёд олиш бўйича кўрсатмалар: ўнинчи ҳафта***

#### **Оятлар ҳақида**

#### **6–МАВЗУ: СИНОВ ПАЙТДАГИ ХУДОНИНГ ЁРДАМИ**

Сиз биринчи босқичда 1 Коринфликларга 10:13–оятни ёд олгансиз. Ўша оятга кўра Худо бизга васвасалардан қутулиш йўлини беришга ваъда қилади.

**Забур 118:9,11.** Агар биз Калом бўйича яшасак, васвасаларга қаршилик кўрсата оламиз, тўғри, солиҳ ҳаёт кечира оламиз. Худонинг Каломи Муқаддас Рухнинг “қиличидир”. Исо Масиҳ бу қиличдан фойдаланиб, саҳрода шайтоннинг васвасаларига қарши турган. Оятларни

ёд олишимиздан мақсад ҳам шу — Муқаддас Рухга ҳаётимизда бу қиличдан фойдаланишга имконият беришдан иборат.

### ***Ҳафталик режангиз***

1. Ҳар доимдагидай кўрсатмаларга риоя қилган ҳолда оятларни ёд олиб, такрорланг. “Б” ва “В” рукнларига оид оятларни ҳам қайтаринг.
2. Тематик тизимига оид дастлабки 36–оятни такрорлаб, бу дарсада ўтказиладиган ёзма ишга тайёрланинг.
3. Оятларни такрорлар экансиз, уларнинг мазмуни ҳақида фикр юритинг. Оятларни амалда қўллашга ҳаракат қилинг.
4. Худо бу оятларни ҳаётингизда қай тарзда қўллади? Уларнинг қай бирлари ҳаётингизга катта таъсир кўрсатди?

## ***Ўтилган мавзулар ва оятларнинг манзили бўйича ёзма иш***

Бўш жойларга ўтилган мавзуларни ва тегишли оятларнинг манзилларини ёзинг. Ҳаммасини тўғри ёзсангиз, дастурни ўзлаштирган ҳисобланасиз, шундагина “Ўзлаштириш жадвали” га ўзлаштирди, деб баҳо қўйилади.

А. \_\_\_\_\_

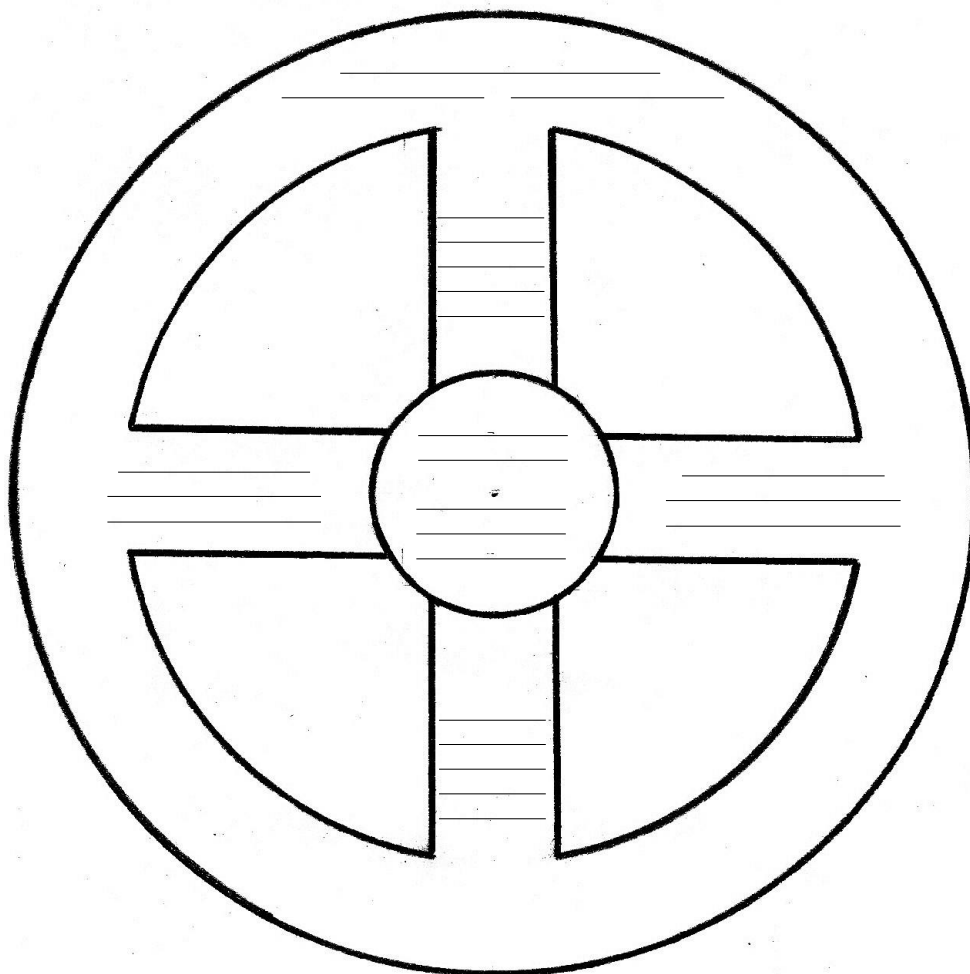



**Б.**

1. \_\_\_\_\_

2. \_\_\_\_\_

3. \_\_\_\_\_

4. \_\_\_\_\_

5. \_\_\_\_\_

6. \_\_\_\_\_

\_\_\_\_\_

\_\_\_\_\_

\_\_\_\_\_

\_\_\_\_\_

\_\_\_\_\_

**В.**

1. \_\_\_\_\_

2. \_\_\_\_\_

3. \_\_\_\_\_

4. \_\_\_\_\_

5. \_\_\_\_\_

6. \_\_\_\_\_

\_\_\_\_\_

\_\_\_\_\_

\_\_\_\_\_

\_\_\_\_\_

\_\_\_\_\_

\_\_\_\_\_

\_\_\_\_\_

***Беш босқичли режани тузиш буйича машқ***

\_\_\_\_\_

\_\_\_\_\_

\_\_\_\_\_

\_\_\_\_\_

\_\_\_\_\_

\_\_\_\_\_

\_\_\_\_\_

\_\_\_\_\_

\_\_\_\_\_

\_\_\_\_\_



(2–савол) Ҳаётимиздаги қийинчиликларга биз қандай қарашимиз керак?

(3–савол) Павлус “Худони севганлар” деганда кимни назарда тутган?

(4–савол) Бир нечта қатнашувчи бу саволга берган жавобларини ўқисин.

## **2–қисм: Синовларнинг туб моҳияти**

(5–9–саволларга кўрсатмалар) Синовлар ҳақида нималарни ўрганиб олдингиз? (5–савол) Бир нечта қатнашувчи бу саволга берган жавобларини ўқисин. (6–савол)

**Қонунлар 8:2 борасида:** “юрагингизда нима борлигини...билиш учун”

деганда нимани тушунасиз?

**Қонунлар 8:3:** бир нечта иштирокчи бу оят бўйича ёзган жавобларини ўқисин. “Инсон фақат нон билан эмас, балки Худонинг оғзидан чиққан ҳар бир сўз билан ҳаёт”, деган иборани ўз сўзларингиз билан ифодаланг.

(7–савол) **Юҳанно 15:2:** токни хомток қилиб тозалаш билан руҳий покланиш орасида қандай ўхшаш томонлар мавжуд?

**Ибронийларга 12:6–7:** Биз ўз фарзандларимизни жазолашимиз ва Самовий Ота бизни жазолаши орасида қандай ўхшашлик бор?

Сизнингча, Худо фақат гапга кирмайдиган масиҳийларни тарбиялайдими ёки ҳамма масиҳийларнинг тарбияси билан бирдай шуғулланадими?

**1Бутрус 1:6–7:** Қандай қилиб бизнинг синовларимиз Худога шон–шараф келтириши мумкин? Буни тушунтиришга ҳаракат қилинг.

(8–савол) Бир нечта қатнашувчи бу саволга берган жавобларини ўқисин.

(9–савол) Бир нечта иштирокчи бу саволнинг иккала бандига ҳам жавоб берсин. Ўтилган мавзуларнинг бирида биз имонсизлар орасида ҳам ҳурмат қозонишимиз кераклиги ҳақида сўз юритган эдик. Юҳанно 15:18–20 эса дунё биздан нафратланиши ҳақида ёзилган. Бу тушунчалар бир–бирига зид эмасмикан, нима деб ўйлайсиз? Дунё биздан нафратланишига қарамай, дунёвий одамлар билан дўстлашиб, ҳурматга сазовор бўлишга ҳаракат қилишимиз керакми?

## **ЎН БИРИНЧИ ДАРС УЧУН ТОПШИРИҚЛАР**

1. *Оятларни ёд олиш:* Кейинги дарс учун ёд олишга янги оятлар берилмайди. Бутун дастур давомида ёд олинган барча оятларни тақрорланг. Ёзма ишни муваффақиятли топширишингиз учун қўлингиздан келганча ҳаракат қилинг.

2. *Сокин вақт:* Муқаддас Китобни ўқишни давом эттиринг, ўзингиз учун маҳсус бўлган жойларни белгилаб боринг.

3. *Муқаддас Китобни ўрганиш:* бешинчи бобнинг “Синовлар орқали феъл–атворнинг шаклланиши” мавзусига оид 10–21–саволларга жавоб беринг (75–80–бетлар).

4. *Қўшимча мавзулар:* тузган беш босқичли режангизга амал қилинг (10–дарс, 73–бетга қаранг).

## **БЕШИНЧИ БОБ**

### **СИНОВЛАР ОРҚАЛИ ФЕЪЛ–АТВОРНИНГ ШАКЛЛАНИШИ**

## **2–ҚИСМ**

### ***Синовларга қандай муносабатда бўлиш керак***

10. *Луқо 6:22-23* ни ўқинг.

а. Ушбу оятларга кўра, биз қандай синовларга дуч келишимиз мумкин?

\_\_\_\_\_

\_\_\_\_\_

\_\_\_\_\_

\_\_\_\_\_

б. Бу синовларга қандай ёндашишимиз даркор?

\_\_\_\_\_

\_\_\_\_\_

\_\_\_\_\_

\_\_\_\_\_

11. Ёқуб 1:2-4 ни диққат билан ўқинг.

а. Бошимизга тушган турли хил синовларни биз қандай қабул қилишимиз керак?

\_\_\_\_\_

\_\_\_\_\_

\_\_\_\_\_

\_\_\_\_\_

б. Синовларимизни хурсанд бўлиб қабул қилишимизга бизга нима ёрдам беради?

\_\_\_\_\_

\_\_\_\_\_

\_\_\_\_\_

\_\_\_\_\_

*“Сиз яна қийинчиликларга дуч келдингизми? Жуда яхши! Ахир, дунёдаги ҳар бир катта муваффақият — муаммони ечиш эҳтиёжидан пайдо бўлади. Қийинчиликсиз муваффақиятга асло эришиб бўлмайди.”*

— В. Клемент Стоун

12. Эфесликларга 5:20 ва 1 Салоникаликларга 5:18 ни ўқинг.

а. Ушбу оятларга кўра, ҳар вақтда ва ҳар қандай шароитда биз нима қилишимиз керак?

\_\_\_\_\_

\_\_\_\_\_

\_\_\_\_\_

\_\_\_\_\_

б. Нима сабабдан биз айнан шундай йўл тутишимиз керак?

\_\_\_\_\_

\_\_\_\_\_

\_\_\_\_\_

\_\_\_\_\_

*“Ҳар қандай шароит ва вазиятда Худога шукурлар айтишни ўзингизга одат қилиб олинг. Бу сизни бахт ва камолот сари элтадиган ягона йўлдир.”*

— Вильям Ло

— Вильям Ло

13. “Сиз ҳаётингиздаги бирон нарса учун Худодан хафамисиз, ўша нарса учун чин юракдан Худога миннатдорчилик билдира олмаёпсизми?”

а. Тўғри жавобни белгиланг:

Ҳа

Йўқ

б. Бу нарса нима?

---

---

---

в. Худога миннатдорчилик билдиришингизга нима халақит беряпти?

---

---

---

г. Бу муаммони ечиш учун нима қилишингиз даркор?

---

---

---

14. Филиппиликларга 1:12-21 ни ўқинг.

а. Павлуснинг бошига қандай қийинчиликлар тушди?

---

---

---

в. Павлус бу қийинчиликларга қандай ёндашди?

---

---

---

г. Бу қийинчиликларнинг натижаси нима бўлди?

---

---

---

15. Бошига тушган қийинчилигу азоб–уқубатларга қуйидаги инсонлар қандай ёндашган?

ШАХС	ОЯТЛАР	МУНОСАБАТ
Аюб	<i>Аюб 1:20-22</i>	<hr/> <hr/> <hr/>
Ҳаворийлар	<i>Ҳаворийлар 5:40-41</i>	<hr/> <hr/> <hr/>
Стефан	<i>Ҳаворийлар 7:59-60</i>	<hr/> <hr/> <hr/>
Павлус	<i>Римликларга 8:18</i>	<hr/> <hr/> <hr/>

Инсоннинг етуклиги унинг қийинчиликка бўлган муносабати билан ўлчанади.  
 Ҳаётдаги ҳар қандай муаммо — ғалаба ёки мағлубият учун имкон бўлади.

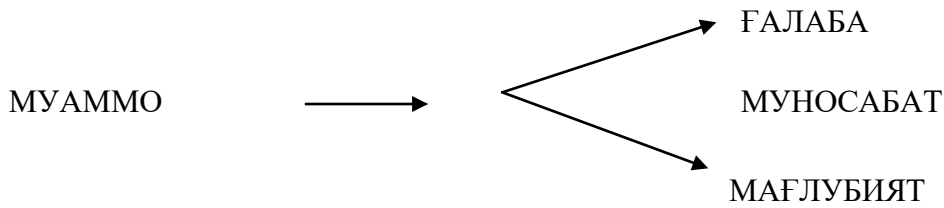

16. Қийинчиликларга нотўғри ёндашиш мумкинми?

ОЯТЛАР	НОТЎҒРИ МУНОСАБАТ	НЕГА БУНДАЙ МУНОСАБАТ НОТЎҒРИ?
<i>Забур 105:13-15</i>	_____	_____
<i>Римликларга 12:17-19</i>	_____	_____
<i>Ибронийларга 12:15</i>	_____	_____

### Синовларнинг натижаси

17. Римликларга 5:3-5 ни ўқинг. Азоб–укубатлар бизда қандай хислатларни ҳосил қилади?

\_\_\_\_\_

\_\_\_\_\_

18. Меҳрибон Худойимиз қандай мақсадни кўзлаган ҳолда бизни тарбиялайди?  
*Ибронийларга 12:10-11*

\_\_\_\_\_

\_\_\_\_\_

19. 2 Коринфликларга 1:3-4 ни ўқинг.

а. Бу парчада азоб–укубатлар ҳақида нима ёзилган?

\_\_\_\_\_

\_\_\_\_\_

\_\_\_\_\_

б. Оғир кунлар кечираётган бирорта танишингизнинг исмини ёзинг.

\_\_\_\_\_

\_\_\_\_\_

\_\_\_\_\_

в. Бу одамга тасалли бериш учун нима қила оласиз?

\_\_\_\_\_

\_\_\_\_\_

\_\_\_\_\_

20. Забур 118:67, 71 ни ўқинг.

а. Ушбу оятларга кўра, сиз тортган азоблардан қандай сабоқ олишингиз мумкин?

---

---

---

б. Бу қандай содир бўлади?

---

---

---

21. *Забур китобининг 77–саносида* Худонинг Исроил халқига бўлган муносабати ҳақида ёзилган. У Ўз халқига кўп яхшиликлар қилган, улар эса буни қадрламас эдилар. Худонинг эзгуликларини ўзларининг чекланган тушунчаси билан улар англай олмасдилар. 11–18–оятларни диққат билан ўқинг. Худонинг Ўз халқига қилган эзгу ишларини қуйида ёзинг:

---

---

---

---

---

### **ҚИСҚАЧА БАЁН**

Мазкур бобга хулоса тариқасида, қуйидаги мавзуларни битта ёки иккита гап билан тўлдилинг.

***Ҳамма нарса Худонинг измида.***

Худо ҳаётимиздаги ҳар бир вазиятни тўлиқ назорат қилиб туради.

---

---

---

---

---

***Синовларнинг туб моҳияти.***

Биз синовларга тайёр бўлиб, улардан сабоқ олишимиз керак.

---

---

---

---

***Синовларга қандай муносабатда бўлиш керак.***

Биз ҳар қандай шароитда хурсанд бўлиб, Худодан миннатдор бўлишимизни У хоҳлайди.

---

---

---

---

---

**Синовларнинг натижаси.**

Синовлар бизни яхши томонга ўзгартиради.

---

---

---

---

---

## ЎН БИРИНЧИ ДАРС

### ДАРС РЕЖАСИ

1. Гуруҳларга бўлинган холда, оятларни такрорланг. Ўзлаштириш жадвалининг тўлдирилмаган жойларини тўлдириш учун, зарур вазифаларни топширинг.
2. Сокин вақт пайтида *“Дастурни ўрганиш кундалиги”* га ёзган фикрларингизни гуруҳдагилар билан ўртоқлашинг.
3. Ўтган ҳафталар давомида кимларга Хушxabар айтганингизни, *“Кўприк”* мисолидан қандай фойдаланганингизни гуруҳдагиларга тушунтириб беринг.
4. Сиз тузган беш босқичли режангизга биноан нималар қилганингизни гуруҳдагиларга айтиб беринг.
5. Аёл ва эркекларни Муқаддас Китобни ўрганиш гуруҳларига ажратинг. Бешинчи бобнинг *“Синовлар орқали феъл–атворнинг шаклланиши”* мавзусига оид 10–21–саволларга берган жавобларингизни гуруҳларда муҳокама қилинг (75–80–бетлар).
6. Ҳар бир гуруҳ етакчисининг ишини қисқача баҳоланг.
7. *Ўн иккинчи дарс учун топшириқлар* бўлимини ўқинг (81–бет).
8. Дарсни ибодат билан якунланг.

### **Гуруҳ етакчилари учун қўлланма: “Синовлар орқали феъл–атворнинг шаклланиши” мавзусига оид саволларга кўрсатмалар**

(Бу бўлимдан фақат гуруҳ етакчиси фойдалансин)

### **3–қисм: Синовларга қандай муносабатда бўлиш керак**

(10–16–саволларга кўрсатмалар) Бу мавзу борасида нималарни ўрганиб олдингиз?

(10–савол) Биз бутун умидимизни Худога боғлаб яшар эканмиз, Ундан мукофот олишга интилар эканмиз, вақтинчалик синов ва қийинчиликларга бизнинг муносабатимиз қандай бўлиши керак?

(11–савол) Синовлар натижасида биз қатъиятликни ва сабр–тоқатни ўрганамиз. Қийинчиликлар бизнинг шахсиятимизга қандай таъсир қилади? Феъл–атворимизни қай тарзда шакллантиради?

Кимдир В. Клемент Стоуннинг бу саволдан кейин келтирилган гапини овоз чиқариб ўқиб берсин.



(12–савол) Бир нечта қатнашувчи бу саволнинг иккинчи бандига ёзган жавобини ўқисин.

Бу саволдан кейин Вильям Лонинг келтирилган гапини кимдир овоз чиқариб ўқиб берсин.

(13–савол) Хоҳловчилар бу саволнинг ҳамма қисмларига берган жавобларини ўқишсин.

(14–савол) Бу саволга бир нечта одам жавоб берсин.

(15–савол) Бир нечта қатнашувчи бу саволга берган жавобларни ўқисин. Ҳар бири биттадан шахсни таърифласин.

(16–савол) Бир ёки икки киши жадвалнинг учала қисмини ўқисин.

#### **4–қисм: Синовларнинг натижаси**

(17–21–саволларга кўрсатмалар) “Синовлар натижаси” мавзусидан сизга энг кўп таъсир қилган нарса нима бўлди?

(17–савол) “Умид” сўзи сиз учун қандай маъно касб этади?

(19–савол) “а” банди: Бошқаларга тасалли бера олишимиз учун, синов ва мусибатларга қандай ёндашмоғимиз керак?

Бир ёки икки қатнашувчи мазкур саволнинг “б” ва “в” бандига берган жавобларини ўқисин.

(20–савол) Бир нечта киши 20–б саволга берган жавобларини ўқисин.

(21–савол) Ҳар бир қатнашувчи Худонинг қилган битта эзгу ишини ўқисин.

#### **ҚИСҚАЧА БАЁН**

Ҳар бир қатнашувчи қисқача баённинг биттадан мавзусини ўқиб, таърифлаб берсин. Битта мавзу ўқиб бўлингандан сўнг, кейинги мавзуга ўтинг, уни яна бошқа қатнашувчи сўзлаб берсин. Сўнг мавзуларни гуруҳда муҳокама қилинг.

#### **ЎН ИККИНЧИ ДАРС УЧУН ТОПШИРИҚЛАР**

1. Иккинчи босқичдаги “Ярим кунлик ибодатни ўтказиш” мавзусини кўздан кечиринг (81-бет).
2. Дарсга дам олган ҳолда, тетик бўлиб келинг. Худо билан ярим кун ўтказишга тайёр бўлинг.

## **ЎН ИККИНЧИ ДАРС**

#### **ДАРС РЕЖАСИ**

1. Ташкилий масалаларни хал қилиш учун йиғилинг (ўн дақиқадан кўп эмас).
2. Худо билан сокин вақт ўтказиш учун тарқалинг (уч соату йигирма дақиқа).
3. Йиғилинг, Худо билан ўтказган вақтингиз қандай ўтгани ҳақида ўртоқлашинг (ўттиз дақиқа).

Кейинги саҳифаларда “Дастурни ўрганиш кундалиги”, “Назорат жадвали” ва “Ижобат бўлган ибодатлар” варақалари илова қилинган. Сиз буларнинг ҳаммасидан 4–босқич давомида фойдаланасиз.

“Йўлимдан юрганлар бахтлидир. Панд–насиҳатларимни тинглаб доно бўлинглар, уни рад этманглар. Ҳар кун остонамда кутиб,

## ДАСТУРНИ ЎРГАНИШ КУНДАЛИГИ

эшигимни пойлаб, сўзларимга кулоқ соладиган бахтлидир.” (Сулаймоннинг ҳикматлари 8:32–

34).

○ **Якшанба** сана \_\_\_\_\_ Ўқиган оятларим \_\_\_\_\_

Ўзим учун белгилаган энг яхши нарса: оят \_\_\_\_\_  
Унинг ғояси: \_\_\_\_\_

Нимаси менга таъсир қилди: \_\_\_\_\_

○ **Душанба** сана \_\_\_\_\_ Ўқиган оятларим \_\_\_\_\_

Нимаси менга таъсир қилди: \_\_\_\_\_

○ **Сешанба** сана \_\_\_\_\_ Ўқиган оятларим \_\_\_\_\_

Ўзим учун белгилаган энг яхши нарса: оят \_\_\_\_\_

Унинг ғояси: \_\_\_\_\_

Нимаси менга таъсир қилди: \_\_\_\_\_

○ **Чоршанба** сана \_\_\_\_\_ Ўқиган оятларим \_\_\_\_\_

○ **Пайшанба** сана \_\_\_\_\_ Ўқиган

оятларим \_\_\_\_\_

Ўзим учун белгилаган энг яхши нарса: \_\_\_\_\_

оят \_\_\_\_\_

Унинг ғояси: \_\_\_\_\_

Нимаси менга таъсир қилди: \_\_\_\_\_

○ **Жума** сана \_\_\_\_\_ Ўқиган оятларим \_\_\_\_\_

Ўзим учун белгилаган энг яхши нарса: \_\_\_\_\_

оят \_\_\_\_\_

Унинг ғояси: \_\_\_\_\_

Ўзим учун белгилаган энг яхши нарса: оят \_\_\_\_\_

Унинг ғояси: \_\_\_\_\_

○ **Шанба** сана \_\_\_\_\_ Ўқиган оятларим \_\_\_\_\_

Ўзим учун белгилаган энг яхши нарса: \_\_\_\_\_

оят \_\_\_\_\_

Унинг ғояси: \_\_\_\_\_

Нимаси менга таъсир қилди: \_\_\_\_\_

\_\_\_\_\_  
\_\_\_\_\_  
\_\_\_\_\_

Ўзим учун белгилаган энг яхши нарсa: оят  
Унинг ғояси:

\_\_\_\_\_  
\_\_\_\_\_

Нимаси менга таъсир қилди: \_\_\_\_\_

\_\_\_\_\_  
\_\_\_\_\_

Нимаси менга таъсир

қилди: \_\_\_\_\_

\_\_\_\_\_

\_\_\_\_\_

\_\_\_\_\_

\_\_\_\_\_

\_\_\_\_\_

\_\_\_\_\_





# Ҳақиқий шогирд бўлиб етишиш

Сиз **2:7** *руқнининг* тўрт босқичини ўзлаштириб олдингиз. Ушбу дастур сизга Исо Масихнинг ҳақиқий шогирди бўлиб ўсишингизга ёрдам берди, деган умиддамиз. Энди куйидагилар ҳаётингизнинг ажралмас қисмига айланиб, сиз учун одат тусига кирди:

- Оятларни мунтазам равишда ёд олиб, такрорлаш.
- Муқаддас Китобни мустақил равишда ўқиб, амалда қўллаш.
- Ҳар куни Худонинг ҳузурида сокин вақт ўтказиб, Унинг айтган сўзларини ёзиб бориш.
- Шахсий гувоҳлик ва “Кўприк” суратидан фойдаланган ҳолда Хушхабар айтиш.
- Сиз “Хушхабар айтиш рўйхати” ва “Назорат жадвали”дан фойдаланиб янада тартибли ва самаралироқ бўлишни ўргандингиз.

Навбатдаги бешинчи босқич давомида сиз шогирдликнинг янги қирралари билан танишасиз, чунончи:

- Шахсий кундаликни тўлдиришга, ижобат бўлган ибодатларингизни ёзиб боришга одатланасиз.
- Муқаддас Китобни ўрганиш машғулотларида тўғри саволларни тузишни ва муҳокамада улардан самарали фойдаланишни ўрганасиз.
- Ҳар куни “килинадиган ишлар” рўйхатини тузишни ўрганасиз.
- Оятларни ёд олишни, Худонинг ҳузурида сокин вақт ўтказишни ва Муқаддас Каломни амалда қўллаш санъатини янада яхшироқ ўзлаштириб оласиз.

<p><b>Худонинг Руҳи</b></p> <p><i>1 Коринфликларга 3:16</i></p> <p>Наҳотки билмасангиз? Сизлар Худонинг маъбадисизлар, Худонинг Руҳи ичингизда яшамокда.</p> <p><i>1 Коринфликларга 3:16</i></p> <p><b>В-1 Худонинг таъминотига таянинг</b></p>	<p><b>Худонинг Руҳи 1</b></p> <p><i>Коринфликларга 2:12</i></p> <p>Бизлар эса дунёнинг руҳини олмадик, балки Худо бизга ато қилган бойликларни билиб олишимиз учун, Худодан чиққан Руҳни қабул қилдик.</p> <p><i>1 Коринфликларга 2:12</i></p> <p><b>В-2 Худонинг таъминотига таянинг</b></p>
---	---

<p><b>Куч берадиган Худо</b> <i>Ишаё 41:10</i> Кўрма, Мен сен билан биргаман, Ваҳимага тушма, Мен сенинг Худойингман. Сенга куч бераман, Ўзим ёрдамга келаман, Голиб ўнг қўлим билан сени қўлламан.</p> <p style="text-align: right;"><i>Ишаё 41:10</i></p> <p><b>В-3 Худонинг таъминоти таянинг</b></p>	<p><b>Куч берадиган Худо</b> <i>Филиппиликларга 4:13</i> Менга куч–қувват берадиган Исо Масихнинг мадади билан ҳар нарсани қила оламан.</p> <p style="text-align: right;"><i>Филиппиликларга 4:13</i></p> <p><b>В-4 Худонинг таъминоти таянинг</b></p>
<p><b>Худонинг садоқати</b> <i>Еремиёнинг марсияси 3:22—23</i> Эгамнинг содиқ севгиси бўлмайди адо, Унинг раҳм–шафқати тугамас асло! Ҳар тонг улар янгиланади, Буюқдир Худонинг садоқати!</p> <p style="text-align: right;"><i>Еремиёнинг марсияси 3:22—23</i></p> <p><b>В-5 Худонинг таъминоти таянинг</b></p>	<p><b>Худонинг садоқати</b> <i>Саҳрода 23:19</i> Худо инсон эмаски, У ёлғон гапирса, У одам эмаски, фикрини ўзгартирса. У доим ваъдаси устидан чиқар! Ўз айтганларин албатта бажарар!</p> <p style="text-align: right;"><i>Саҳрода 23:19</i></p> <p><b>В-6 Худонинг таъминоти таянинг</b></p>
<p><b>Худонинг тинчлиги</b> <i>Ишаё 26:3</i> Эй Эгамиз, Сенга ишониб, Фикри–зикри Сендан узилмайдиганга Ўзинг комил тинчлик ато қиласан.</p> <p style="text-align: right;"><i>Ишаё 26:3</i></p> <p><b>В-7 Худонинг таъминоти таянинг</b></p>	<p><b>Худонинг тинчлиги</b> <i>1 Бутрус 5:7</i> Барча ташвишингизни Худога топширинглар, чунки У ҳамиша сизларга ғамхўрлик қилади.</p> <p style="text-align: right;"><i>1 Бутрус 5:7</i></p> <p><b>В-8 Худонинг таъминоти таянинг</b></p>

<p><b>Худонинг таъминоти</b> <i>Римликларга 8:32</i> Худо Ўз Ўғлини аямай, ҳаммамиз учун Уни фидо қилган бўлса, Унга қўшиб қолган ҳамма нарсани ҳам бизга ато қилмасмикан?!</p> <p style="text-align: right;"><i>Римликларга 8:32</i></p> <p><b>В-9 Худонинг таъминоти таянинг</b></p>	<p><b>Худонинг таъминоти</b> <i>Филиппиликларга 4:19</i> Худойим Ўзининг ажойиб бойлиги билан Исо Масих орқали сизларнинг ҳар бир эҳтиёжингизни қондиради.</p> <p style="text-align: right;"><i>Филиппиликларга 4:19</i></p> <p><b>В-10 Худонинг таъминоти таянинг</b></p>
<p><b>Синов пайтидаги Худонинг ёрдами</b> <i>Ибронийларга 2:18</i> Исонинг Ўзи синовдан ўтиб, азоб чекди. Шунинг учун У синовдан ўтаётганларга ёрдам бера олади.</p> <p style="text-align: right;"><i>Ибронийларга 2:18</i></p> <p><b>В-11 Худонинг таъминоти таянинг</b></p>	<p><b>Синов пайтидаги Худонинг ёрдами</b> <i>Забур 118:9,11</i> Йигит қандай қилиб йўлларини пок саклайди? Каломинг бўйича яшаб, шунга эришади... Сўзларингни юрагимда асрайман, Токи Сенга қарши гуноҳ қилмайин.</p> <p style="text-align: right;"><i>Забур 118:9,11</i></p> <p><b>В-12 Худонинг таъминоти таянинг</b></p>

## Эски Ахдан мазкур босқичда қўлланилган парчалар

### Шоҳлар 3–китоб 3:5–13

<sup>5</sup> Сулаймон Гивонда кечаси туш кўрди. Тушида Эгамиз зоҳир бўлди. Худо унга: — Тила тилагингни! — деди. <sup>6</sup> Сулаймон айтди:

— Эй, Худойим! Отам Довуд Сенинг қулинг эди. Отам Сенга содиқ бўлиб, солиҳлик билан, тўғри кўнгил билан юргани учун, унга улуғ севгингни кўрсатдинг. Отамга марҳамат қилиб, бугун унинг тахтига ўтирмоғи учун унга бир ўғил ато этдинг. <sup>7</sup> Энди эй, Эгам Худо, бу қулингни отам Довуд ўрнига шоҳ қилдинг. Мен эса бир ёш боладайман, кўп нарсага ақлим етмайди, нима қилишимни ҳам билмайман. <sup>8</sup> Энди мен, қулинг, Ўзинг сайлаб олган халқни бошқаришим лозим. Кўплигидан бу халқни ҳисоблаб чиқишнинг имкони ҳам йўқ. <sup>9</sup> Энди халқингга шоҳлик қилишим учун менга ақл–идрок бергинки, яхшилик билан ёмонликнинг фарқига борайин. Бинобарин, Сенинг шу қадар беҳисоб халқингга ким ҳукмронлик қила олар?!

<sup>10</sup> Сулаймон сўраган нарсалар Раббийга маъкул бўлди. <sup>11</sup> Сўнг Худо унга деди: — Сен ўзинг учун узоқ умр сўрамадинг, ўзинг учун бойлик истамадинг, душманларингнинг жонини сўрамадинг. Аксинча, тўғри ҳукм этмоқ учун ўзинг учун ақл–идрок сўрадинг. <sup>12</sup> Ўзингнинг сўраганингга кўра, сенга донишмандлик ва ақл–идрок ато қиламан. Сендан аввал ўзингга ўхшагани дунёга келмаган эди, бундан сўнг ҳам сенга ўхшагани дунёга келмас. <sup>13</sup> Яна ўзинг сўрамаган нарсаларни — бойлик ва обрўни ҳам бераман: умринг бўйи шоҳлар орасида сенга тенг келадигани бўлмас.

### Шоҳлар 1– китоб 15:10-23

#### Худо Шоулни рад этади

<sup>10</sup> Эгамиз Шомуилга шу сўзларни аён қилди: <sup>11</sup> “Шоулни шоҳ қилиб тайинлаганимга пушаймонман. У Мендан юз ўғирди, амрларимни бажо қилмади.” Шомуил хафа бўлиб, тун бўйи Эгамизга ёлвориб чиқди.

<sup>12</sup> Шомуил эртаси куни саҳарда, Шоул билан кўришай, деб борса, Шоул Кармил шаҳрига\* кетибди. Билсаки, у ерда ўзига бир ёдгорлик ўрнатибди. Кейин Гилгалга қайтибди. <sup>13</sup> Шомуил Шоулнинг олдига келганда, Шоул:

— Эгамиз сизни ёрлақасин! Мен Эгамизнинг амрини адо этдим, — деди.

<sup>14</sup> — Агар шундай бўлса, қулоғимга эшитилаётган қўйнинг маъраши нимаси? Мен эшитаётган сигирнинг бўқириши нимаси? — деб сўради Шомуил.

<sup>15</sup> — Одамларим Омолек халқининг ҳайвонларини тортиб олди, — деди Шоул, — Эгангиз Худога қурбонлик қилиш учун қўй, сигирларнинг энг сараларини аяб, сақлаб қолишди. Қолганларини эса бутунлай қириб ташладик.

<sup>16</sup> — Шошмай тур, бу кеча Эгамизнинг менга нималар айтганини сенга билдириб қўяйин, — деди Шомуил.

— Айтинг, — деди Шоул.

<sup>17</sup> Шомуил гапида давом этди:

— Ўзингни кичик деб санасанг–да, Исроил халқининг йўлбошчиси бўлмадингми?! Эгамиз сенга мой суртиб танлаб, Исроилга шоҳ қилмадимми?! <sup>18</sup> У сенга: “Бор, ўша гуноҳкор Омолек халқини бутунлай қириб ташла, ҳаммасини йўқотмагунингча, улар билан жанг қил”, деб амр берган эди–ку. <sup>19</sup> Нега энди Эгамизнинг амрига итоат этмадинг?! Нима учун ўлжага ташланиб, Эгамиз олдида қабихлик қилдинг?!

<sup>20</sup> — Ахир, мен Унинг амрларига итоат қилдим–ку! — деди Шоул. — Мен, Эгамиз амр берганидай, бордим. Омолек шоҳи Ўгахни бу ерга олиб келдим. Омолек халқини эса бутунлай қириб ташладим. <sup>21</sup> Одамларим Гилгалда Эгангиз Худога қурбонлик қилайлик, деб қириб ташланиши керак бўлган ўлжадан энг сара мол–қўйларни олишди, холос.

<sup>22</sup> Шомуил шундай жавоб берди:



“Куйдириладиган ва бошқа курбонликлардан кўра,  
Эгамиз Ўзига итоат этганлардан шод бўлмасми?! Ҳа,  
итоат этиш — курбонлик сўйишдан яхши, Худога  
итоаткорлик — кўчкорлар ёғидан аълороқдир. <sup>21</sup>  
Ўзбошимчалик — сеҳр–жоду сингари гуноҳ,  
Итоатсизлик эса бут–санамга бош эгиш билан  
тенгдир.  
Сен Эгамизнинг амрини рад этдинг,  
Эгамиз ҳам сенинг шохлигингни рад этди.”

## Ишаё 52:13-53:12

### Эгамизнинг азобланаётган қули

<sup>13</sup>Эгам айтар: “Мана, Менинг қулим яшнайти,  
У кўтарилиб, юксалади, Ғоят  
баландга кўтарилади.  
<sup>12</sup>Илгари унинг қиёфаси шундай бадбашара эдики,  
Инсон зотига ўхшаш жойи қолмаган эди.  
Шу боис кўплар унинг\* олдида даҳшатга тушди,  
<sup>13</sup>Энди эса у кўп халқларни ҳайратда қолдиради,  
Уни деб шохлар ҳам лол бўлиб қолади.  
Ахир, уларга айтилмаганларни кўрадилар,  
Эшитмаганларини улар англаб етадилар.”  
53–боб

<sup>1</sup>Бизнинг\* хабаримизга ким ишонди?  
Эгамизнинг қудратли кучи кимга аён бўлди? <sup>2</sup>  
Эгамизнинг қули Эгамиз олдида янги кўчатдай,  
Қуруқ тупроқдаги илдиздай ўсди. Бизни ўзига  
жалб қиладиган Гўзаллиги, улуғворлиги йўқ  
эди. Бизни ўзига ром этадиган  
Ҳеч бир жозибаси йўқ эди.  
<sup>7</sup>У жабр кўрди, ўзи уқубат чекди, Аммо миқ этмади, оғзини  
очмади.

---

<sup>1</sup> Ундан нафратланганлар, уни рад этганлар.  
У қайғу нималигини, азоб–уқубатни биларди.  
Ундан одамлар юз ўгириб, нафратланган, Уни  
биз одам қаторида санамаганмиз.

<sup>2</sup> Ҳа, дардларимизни у ўз зиммасига олди,  
Оғриқларимизни у ўз зиммасига олди.  
Биз эса ўйладик: “Уни Худо урган,  
Аламдийда, жабрланган у!”

<sup>3</sup> У эса бизнинг гуноҳларимизни деб ярадор  
бўлди, Бизнинг айбларимиз туфайли эзилди.  
Бизга тинчлик келтирадиган жазо унга тушди,  
Унинг яралари бизга шифо берди. <sup>6</sup> Ҳаммамиз  
қўйлардай йўлдан адашдик, Ҳаммамиз ўз  
йўлимиздан кетдик. Ҳаммамизнинг айбларимизни  
Эгамиз унинг зиммасига юкледи.

Бўғизланишга олиб борилган кўзидай, Жун  
қирқувчи олдида жим турган кўйдай У миқ  
этмади, оғзини очмади.

<sup>8</sup> Ҳукм билан, куч билан\* олиб кетилди.

Унинг насли ҳақида ким ўйлайди?\*

Тириклар юртидан у улоқтирилди,  
Халқимизнинг\* гуноҳи туфайли унга зарба тушди.

<sup>9</sup> Гарчи у ёвузлик қилмаган бўлса ҳам,  
Оғзидан ёлғон сўз чиқмаган бўлса ҳам, Унга  
ёвузлар қатори қабр берилганди,  
Аммо ўлимда у бойлар ёнига кўйилди.

<sup>10</sup> Эгамиз уни эзишни, азоблашни маъқул кўрди. Агар у  
ўзини гуноҳ учун қурбонлик қилса, Ўз наслини кўриб, узоқ умр  
кўради.

У орқали Эгамизнинг хоҳиши бажо бўлади.

<sup>11</sup> Чеккан азобларининг натижасини кўриб\*,  
У мамнун бўлади.

Менинг солиҳ қулим ўз билими туфайли  
Кўпчиликни оқлаб, уларнинг айбини ўзига олади.

<sup>14</sup> Шу боис буюклар қаторида унга улуш  
бераман\*, У кучлилар билан ўлжаларни  
бўлишади. Ахир, у ўзини ўлимга тутиб берди,  
Гуноҳкорлар қаторида саналди. Кўпларнинг  
гуноҳини у ўзига олди, Гуноҳкорлар учун  
васийлик қилди.

### Қонунлар 8:2–3

Эгангиз Худо қирқ йил давомида сизни саҳродан олиб юрди, ўша узоқ сафарни ёдингизда тутинглар. Эгамиз юрагингизда нима борлигини, Унинг амрларини бажаришингизни ёки бажармаслигингизни билиши учун сизларни қийинчиликларга дучор қилиб, синади. У сизларни оч қолдирди, сўнг ўзларингиз кўрмаган, ота–боболарингиз ҳам кўрмаган манна<sup>а</sup> билан қорнингизни тўйдирди. У сизларга инсон фақат нон билан эмас, балки Эгамизнинг оғзидан чиққан ҳар бир сўз билан ҳаёт эканини ўргатиш учун шундай қилди.

---

8:3 *манна* — Худо Исроил халқига қирқ йил давомида саҳрода етказиб турган махсус егулик. Манна, Шаббат кунидан ташқари, ҳар куни кечаси ерга ёғиларди, одамлар саҳарда туриб, уни йиғиб олишарди. Сўнг уни янчиб, нон ёпишарди ёки қайнатиб овқат тайёрлашарди (Чикиш 16:13-35, Саҳрода 11:7-9~га қаранг).