

2:7 СЕРИЯ

ТӨРТІНШІ КУРС

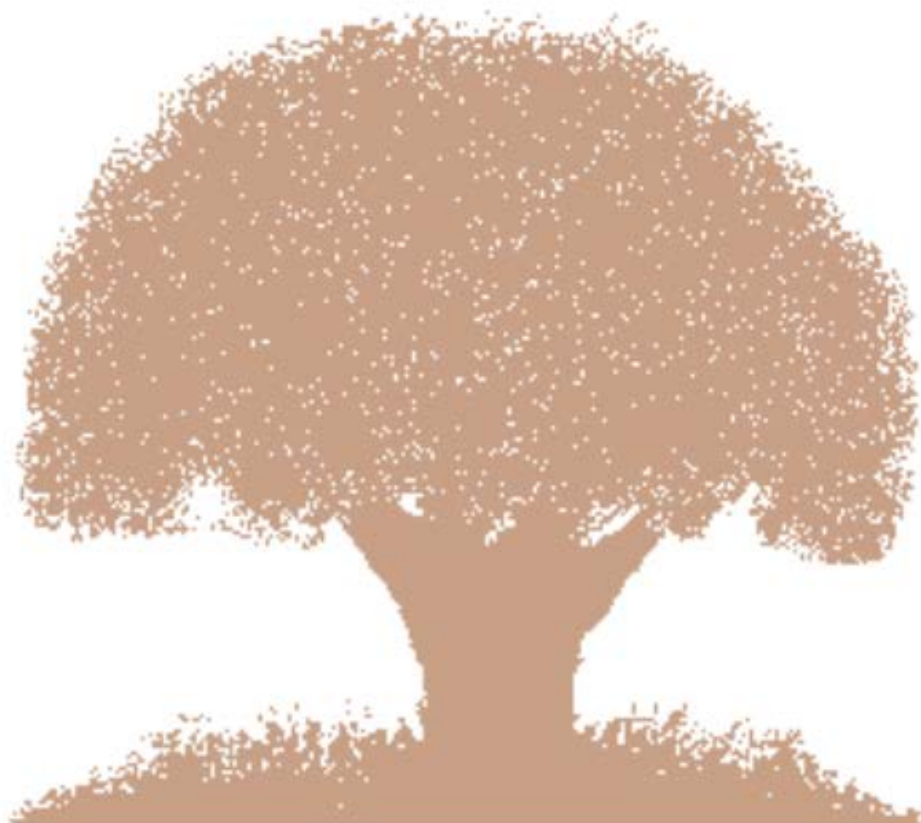

*«Негіздерің Мәсіхте болып,
терең тамыр жайып, өсе беріңдер;
өздеріңе үйреткен сенімді мықтап ұстанып,
Құдайға шексіз алғыс айтатын болыңдар!»*

ҚОЛОСТЫҚТАРҒА 2:7

ҚАТАРДАҒЫ ҚАУЫМ МҮШЕЛЕРІНЕ
АРНАЛҒАН ОҚУ БАҒДАРЛАМАСЫ

© 1979 by The Navigators Revised edition © 1987

All rights reserved. No part of this publication may be reproduced in any form without written permission from NavPress, P.O. Box 35001, Colorado Springs, CO 80935.

ISBN 0-89109-803-8

18036

Мазмұны

| | |
|--|----|
| БАҚЫЛАУ КҮНДЕЛІГІ | 5 |
| 1-САБАҚ | 6 |
| 3-курстың мақсаттары жайында қайта пікір алысу | 6 |
| Киелі Жазбаны жаттауға арналған нұсқаулар – 1-апта | 7 |
| Осы курстың <i>Тақырып бойынша жаттау жүйесі</i> | 7 |
| Жатталған аяттарды қайталау әдістері | 7 |
| Жан дүниеміздің өзгеруі | 9 |
| 2-САБАҚ | 12 |
| Киелі Жазбаны жаттауға арналған нұсқаулар – 2-апта | 12 |
| Жүргізушінің жоспары: «Жеміс беруге шақыру» бөліміне арналған сұрақтар | 13 |
| ҚАРҚЫН деген не? | 14 |
| 3-САБАҚ | 20 |
| Киелі Жазбаны жаттауға арналған нұсқаулар – 3-апта | 20 |
| Киелі Жазбаны жаттауға арналған өзін-өзі тексеру тапсырмасы | 21 |
| Жүргізушінің жоспары: «Жеміс беруге шақыру» бөліміне арналған сұрақтар (жалғасы) | 22 |
| 4-САБАҚ | 24 |
| Киелі Жазбаны жаттауға арналған нұсқаулар – 4-апта | 24 |
| Жүргізушінің жоспары: «Шынайы сүйіспеншіліктің жемістері» бөліміне арналған сұрақтар | 25 |
| 5-САБАҚ | 27 |
| Жазбаны жаттауға арналған нұсқаулар – 5-апта | 27 |
| Жүргізушінің жоспары: «Шынайы сүйіспеншіліктің жемістері» бөліміне арналған сұрақтар (жалғасы) | 28 |
| 6-САБАҚ | 30 |
| Киелі Жазбаны жаттауға арналған нұсқаулар – 6-апта | 30 |
| Ізгі Хабарды таратуға байланысты негіздер | 31 |
| Ізгі Хабарды айту негіздері | 32 |
| Жүргізушінің жоспары: «Өмірдің тазалығы» бөліміне арналған сұрақтар | 33 |
| 7-САБАҚ | 35 |
| Киелі Жазбаны жаттауға арналған нұсқаулар – 7-апта | 35 |
| Жүргізушінің жоспары: «Өмірдің тазалығы» бөліміне арналған сұрақтар (жалғасы) | 36 |
| 8-САБАҚ | 38 |
| Киелі Жазбаны жаттауға арналған нұсқаулар – 8-апта | 38 |
| Аяттардың тақырыптары мен сілтемелері бойынша өзін-өзі тексеру | 39 |
| Жүргізушінің жоспары: «Адал өмір сүру» бөліміне арналған сұрақтар | 40 |

| | |
|---|----|
| 9-САБАҚ | 42 |
| Киелі Жазбаны жаттауға арналған нұсқаулар – 9-апта | 42 |
| Аяттардың тақырыптары мен сілтемелері бойынша өзін-өзі тексеру тапсырмасы | 43 |
| Бес баптан тұратын жоспарды қалай жазу жайында | 45 |
| Бес баптан тұратын жоспардың үлгісі | 46 |
| Жүргізушінің жоспары: «Адал өмір сүру» бөліміне арналған сұрақтар (жалғасы) | 46 |
| 10-САБАҚ | 48 |
| Киелі Жазбаны жаттауға арналған нұсқаулар – 10-апта | 48 |
| Аяттардың тақырыптары мен сілтемелері бойынша өзін-өзі тексеру жұмысы | 49 |
| Бес баптан тұратын жоспарды құрастыруға арналған тапсырма | 51 |
| Жүргізушінің жоспары: «Сенушінің сындардан өтуі» бөліміне арналған сұрақтар | 52 |
| 11-САБАҚ | 53 |
| Жүргізушінің жоспары: «Сенушінің сындардан өтуі» бөліміне арналған сұрақтар (жалғасы) | 53 |
| 12-САБАҚ | 55 |
| Киелі кітап оқудағы жетекшілік: «Мәсіхшінің жан дүниесі», (Шәкірт дайындау бағдарламасы), 4-кітап | 56 |
| «Жеміс беруге шақыру» | 57 |
| «Шынайы сүйіспеншіліктің жемістері» | 65 |
| «Өмірдің тазалығы» | 73 |
| «Адал өмір сүру» | 82 |
| «Сенушінің сындардан өтуі» | 90 |

Киелі кітап оқу күнделігінің, Рухани өсуіңізді тексеру парақтары мен Дұғаның жауаптарын жазғанға арналған парақтар 98-беттен кейін қосылған.

Маңызды ескерту: Осы құжаттарды тек дайындықтан өткен жүргізушілер ғана қолдана алады. Олар міндетті түрде (1) осы құжаттарды оқушы ретінде оқып шығуы немесе (2) 2:7 серияның арнайы оқу орындарында осы серияны нәтижелі қолдану жолын үйреніп шыққан болуы тиіс.

Бақылау күнделігі

Өзіңіздің бақылау күнделігіңізді тобыңыздағы адамдарға тексертіп, оларға осы курстың талаптарын қалай орындап жүргеніңізді көрсетіңіз. Олар әр бөлімнің күнін белгілеп, оның қасына өздерінің қолын қоятын болсын.

КИЕЛІ ЖАЗБАНЫ ЖАТТАУ

Есіміңіз Күні

«Құдайға сенім артыңыз» (ТБЖЖ-Б-12) тақырыбынан жатталған аяттар:

| | | |
|--|--|--|
| «Оның Рухы» - Қорынт. 1-хат 3:16 | | |
| «Оның Рухы» - Қорынт. 1-хат 2:12 | | |
| «Оның күш-қуаты» - Ишая 41:10 | | |
| «Оның күш-қуаты» - Філіпі. хат 4:13 | | |
| «Оның сенімділігі» - Еремия. жоқтауы 3:22-23 | | |
| «Оның сенімділігі» - Ру. санау 23:19 | | |
| «Оның беретін жан тыныштығы» - Ишая 26:3 | | |
| «Оның беретін жан тыныштығы» - Петір. 1-хаты 5:7 | | |
| «Оның көмегі» - Рим. хат 8:32 | | |
| «Оның көмегі» - Філіпі. хат 4:19 | | |
| «Сыналғанда Оның беретін көмегі» - Еврей. хат 2:18 | | |
| «Сыналғанда Оның беретін көмегі» - Забур жыр. 118:9,11 | | |
| «Құдайға сенім артыңыз» тақырыбының барлық аяттарын жатқа айту, Б-12 | | |
| «Мәсіх туралы айтыңыз». Ә-12, барлық аяттарды 14 күнде жүйелі түрде қайталау | | |
| «Жаңа өмір сүріңіз». А-12, барлық аяттарды 14 күнде жүйелі түрде қайталау | | |
| Аяттардың тақырыптары мен сілтемелері бойынша жұмысын толығымен орындау | | |
| 21-беттегі Өзін-өзі тексеру тапсырмасын орындау | | |

ТЫНЫШ УАҚЫТ

Киелі кітап күнделігін 14 күнде жүйелі түрде толтыру

КУӘЛІК БЕРУ

«Көпір» арқылы берілген мысалдарды сенбеуші адамға түсіндіріп немесе оған куәлік беріп, осының нәтижесі жайында сабақта айту

КИЕЛІ КІТАП ОҚУДАҒЫ ЖЕТЕКШІЛІК

«МӘСІХШІНІҢ ЖАН ДҮНИЕСІ» (Шәкірттер дайындау бағдарламасы, 4-кітап)

| | | |
|---|--|--|
| 1-тарау – «Жеміс беруге шақыру» | | |
| 2-тарау – «Шынайы сүйіспеншіліктің жемістері» | | |
| 3-тарау – «Өмірдің тазалығы» | | |
| 4-тарау – «Адал өмір сүру» | | |
| 5-тарау – «Сенушінің сындардан өтуі» | | |

БАСҚА ДА ЖҰМЫСТАР

Бес баптан тұратын жоспарды жазу

Жарты күнді дұға етумен өткізу

ҚАРҚЫН деген не? – Рухани өсуіңізді тексеру

ҚАРҚЫН деген не? – Ізгі хабар айту тізімі

ЖҮРГІЗУШІНІҢ ТЕКСЕРУІ

4-курсты бітіру жайында

1-сабақ

Сабақтың жоспары:

1. *3-курстың мақсаттары жайында қайта пікір алысу* деген бөлімді оқыңыз (осы бет).
2. *Бақылау күнделігіне* қарап 4-курста істелетін жұмыстармен қысқаша танысыңыз (5-бет).
3. Жатталған аяттарды қайталау әдістері деген бөлімді қарап шығыңыз (7-бет).
4. *Мәсіхшінің жан дүниесі* деген бөлімді, осы курстың Киелі кітап оқудағы жетекшілігіндегі жұмыстарды (56-97 беттер) қарап, оларға арналған кіріспені (56-бет) дауыстап оқып шығыңыз.
5. *Жан дүниеміздің өзгеруі* деген бөлімді орындап талқылаңыз.
6. 2-сабаққа арналған тапсырманы оқыңыз (11-бет).
7. Сабақты дұға етіп аяқтаңыз.

3-курстың мақсаттары жайында қайта пікір алысу

3-курстың мақсаттары мынадай болған:

1. Құдаймен бірге өткізетін тыныш уақтыңызды төмендегі нәрселер арқылы бір ізді және мағыналы ету:
 - а. Киелі кітапты оқуды дұға етумен үйлестіру;
 - ә. Осы курсты оқу барысында Құдаймен бірге болатын тыныш уақытты бір ізділікпен өткізуге 14 күн жұмсау, келген ойларды жазып жүру;
2. *Мәсіхпен бірге бастау* бөліміндегі бес аятты және *Жаңа өмір сүріңіз* (ТБЖЖ, А-12) деген бөлімдегі бірінші 12 аятты жаттау.
3. Мәсіх туралы айтыңыз (ТБЖЖ, Ә-12) деген бөлімдегі келесі 12 аятты жаттап алу.
4. Киелі кітапты зерттеу тобының мүшесі ретінде *Мәсіхпен бірге жүру* (Шәкірт дайындау бағдарламасы, 4-кітап) деген бөлімді оқып, талқылау. (Осы курс барысында оқушының әрқайсысы *Киелі кітап оқудағы жетекшіліктегі* құжаттар бойынша кем дегенде бір рет сабақ өткізуі тиіс).
5. Киелі Жазба жайында ойланудың алты әдісін пайдалану.
6. Куәлік-әңгімені төрт минөттен асырмай қағазға қарамай айтып беру.
7. «Көпір» арқылы берілген мысалдарды топ мүшелерінің біреуіне жақсылап түсіндіріп беруді үйрену.
8. Приоритеттерді таңдап олар бойынша өмір сүрудің басты негіздерін меңгеріп, оларды пайдалануды үйрену.

Киелі Жазбаны жаттауға арналған нұсқаулар – 1-апта

Сіз қалай табысқа жеттіңіз....

Осы кезге дейін сіз 2 және 3-курста өтілген *Тақырып бойынша жаттау жүйесінің* (А мен Ә бөлімдері) бірінші екі бөлімін бітірдіңіз. Ал, 4-курста сіз осы жүйенің келесі бөлімін (Б бөлімі) үйреніп, жатталған аяттарды қайталауды білесіз. Әр аптада *Аяттар жайында* түсіндірмелерді қарап жүріңіз, сондай-ақ *Сіздің апталық жоспарыңыз* деген бөлімдегі нұсқауларды қолданыңыз. Сондай-ақ, 2 және 3-курстардағы *Жазбаны жаттауға арналған нұсқауларды* да қайталап қою артық болмайды.

Осы курстың Тақырып бойынша жаттау жүйесі

Соңғы екі курста сіз *Тақырып бойынша жаттау жүйесі* бойынша бірінші 24 аятты жаттадыңыз. Олар – **А. Жаңа өмір сүріңіз** бен **Ә. Мәсіх туралы айтыңыз** деген бөлімдердегі аяттар болған. Ал алдағы бөлімдер – **Б. Құдайға сенім жүктеңіз**, **В. Мәсіхтің шәкірті болыңыз** бен **Г. Мәсікке ұқсас болыңыз**. 4-курста сіздің мына аяттарды жаттауыңыз керек:

Б. Құдайға сенім артыңыз

| | | |
|--------------------------------|-------------------------|---------------------|
| Оның Рухы | Қорынт. 1-хат 3:16 | Қорынт. 1-хат 2:12 |
| Оның күш-қуаты | Ишая 41:10 | Філіпі. хат 4:13 |
| Оның сенімділігі | Еремия. жоқтауы 3:22-23 | Ру. санау 23:19 |
| Оның беретін жан тыныштығы | Ишая 26:3 | Петір. 1-хаты 5:7 |
| Оның көмегі | Рим. хат 8:32 | Філіпі. хат 4:19 |
| Сыналғанда Оның беретін көмегі | Еврей. хат 2:18 | Забур жыр. 118:9,11 |

Жатталған аяттарды қайталау әдістері

Осы сабақтан бастап жатталған аяттар басқаша қайталанатын болады. Сіз енді көп аяттарды жатқа білесіз, сондықтан жақсы білетін аяттарыңызды жеке сақтап, тек кейбір аяттарды ғана өзіңізбен бірге алып жүргеніңіз жөн болар. Сіз былай істеңіз:

1. А бөлімінің аяттарын (және *Мәсіхпен бірге бастау* бөлімінің бірінші 5 аятын) мұқабадан (кіші, пластик, өзіңізбен алып жүргенге арналған мұқаба) алып, сол түбіртектерді аяттар салатын қорапшаның алдыңғы жағына салып қойыңыз.
2. Ә бөлімінің барлық аяттары мен сіздің атыңыз жазылған түбіртекті мұқабаның ішіне салып қойыңыз. Ә бөліміндегі аяттарды жаттаған сайын оларды мұқабаға сала беріңіз, ал басқа аяттарды қорапшаның артқы жағында сақтаңыз (8-беттегі суретке қараңыз).
3. Ә бөлімінің бірінші 2 аятын мұқабаның мөлдір қалтасына салып қойыңыз. Сіз бұл аяттарды келесі аптада жаттап, келесі сабақта қайталайтын боласыз.
4. Бүгінгі сабақтан кейінгі екі күн бойы Қорынт. 1-хат 3:16 аятты, ал одан кейінгі екі күн бойы Қорынт. 1-хат 2:12 аятты жаттаңыз.

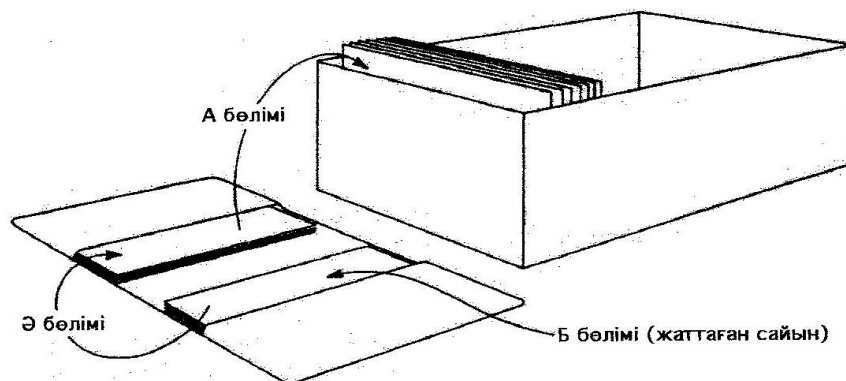

Соңғы үш күн бойы сізге *Оның Рухы* деген бөлімдегі осы екі аятты көп рет қайталау керек болады.

1-3-курстарда үйренген *Киелі Жазбаны жаттауға арналған нұсқауларды*, сондай-ақ әр сабақта көрсетілген негіздерді пайдалану өте маңызды болып табылады.

Сіздің аяттарды жаттау жұмысында осындай табыстарға жеткеніңіз мақтауға тұрарлық болып тұр. Жатталған аяттардың сізге өздерінің игі әсерін тигізгенін қалайтын болсаңыз, оларды қайталап тұруға 4-курста жеткілікті уақыт бөліп, осыны апталық жоспарыңыздың ең маңызды бөліктерінің біріне айналдырыңыз.

5. Осы курстың 7-аптасы келгенде сізге А бөлімінің аяттарын қайталау үшін қайта мұқабаға, ал Ә бөлімінің аяттарын қорапшаға салып қою керек болады.

Келесі курстарда сіз аяттарды тиімді әрі тұрақты қайталаудың басқа да жолдарын үйренетін боласыз. Бұрын жатталған аяттарды қайталау жайындағы кеңестерді мұқият ұстанған маңызды болып табылады.

Даналарды құлақ түріп тыңда,
 Біліміме зейініңді, ақылыңды бағышта
 Оны әрдайым жүрегінде сақтап,
 Аузыңнан тастамағаның жөн болады.
 Сенімің болсын деп Иемізде,
 Осыны бүгін үйретемін өзіңе.

-Нақыл сөз. 22:17-19

Жан дүниеміздің өзгеруі

Барлық рухани талпыныстардың мақсаты – біздің жан дүниеміздің өзгеруінде және өзіміздің болмысымыздың Иса Мәсіхке көбірек ұқсас бола беруінде.

Біз Киелі кітаптағы негіздер бойынша өзіміздің болмысымыздың өзгеруі туралы айтқан кезде Киелі Жазбадағы жиі кездесетін төрт тақырыппен кездесеміз. Бұл тақырыптар қысқаша төменде сипатталған, олардың әрқайсысының астында үш таза жол қалдырылған.

Осы жолдарға әр тақырыпқа сәйкес келетін үш аяттан жазыңыз. Төмендегі тізімдегі аяттарды қолданыңыз (9-11 беттер).

Забур жыр. 126:1

Рим. хат 5:3-4

Тимоте. 2-хат 3:16-17

Жохан 8:31

Рим. хат 8:29

Жақып. хаты 1:3-4

Жохан 15:5

Қорынт. 1-хат 3:6-7

Петір. 1-хаты 1:6-7

Елшілер. істері 20:32

Ефес. хат 4:13

Жохан. 1-хаты 3:2

1. Құдайдың мақсаты - бізді Иса Мәсіхке ұқсас ету.

2. Құдаймен Оның Сөзі арқылы тұрақты, мағыналы қарым-қатынаста болу - біздің жан дүниеміздің өзгеруінің негізі.

3. Біз толығымен Құдайға тәуелдіміз. Ол біздің жан дүниемізді түбегейлі өзгерте алады.

4. Қиыншылық болған кезде Құдайға сиынып, Онымен бірге болу - жан дүниемізді жетілдіреді.

Рухани талаптар - мақсатқа апаратын жолдар. Біздің мақсатымыз - Иса Мәсіхке ұқсау және Құдайға ұнамды болып, Оның бізге бұл дүниеде бұйырғандарын орындау.

Мәсіхшінің жан дүниесі жайында айтатын аяттар

«Егер Тәңір үйдің құрылысын жарылқамаса, құрылысшылардың еңбегі түгелдей зая. Егер қаланы күзетпесе Жаратқан Ие, босқа тұрады онда қарауылшылар күзетте».

Забур жыр. 126:1

«Сонда Иса Өзіне сенген яһудилерге былай деді: Егер сендер айтқандарымды естеріңе сақтап, жүзеге асырасыңдар, шынымен Менің шәкірттерім боласыңдар».

Жохан 8:31

«Мен «бұтамын», ал сендер «сабақтарымсыңдар». Менімен тығыз байланыстағылармен Өзім де тығыз байланыста тұрамын, сонда олар мол өнім бермек. Ал Менен бөлініп сендер ешбір игілік істей алмайсыңдар».

Жохан 15:5

«Ал енді сендерді Құдайға және Оның рақымын білдіретін сөзіне аманаттаймын. Өздерінді нығайтып, қиямет күні Өзінің барлық адамдарымен бірге сендерге де уәде еткен жарылқауларын беруге Оның құдіреті жетеді».

Елшілер. істері 20:32

«Иә, тіпті азап шегіп жүрсек те, қатты шаттанамыз! Себебі азаптың бізді шыдамдылыққа жеткізетінін білеміз. Шыдамдылықтан сенімділік туады, ал сенімділік бізге үміт береді».

Рим. хат 5:3-4

«Құдай алдын ала білетін біздерді рухани Ұлының үлгісіне ұқсасын, осылайша Өзінің рухани Ұлы көптеген бауырластарының арасындағы тұңғышы іспетті аса қадірлі болсын деп бұрыннан белгілеп қойған еді».

Рим. хат 8:29

«Мен жүректеріңе сенімнің «тұқымын ектім», ал Аполлос көбірек тәлім беріп «суарды». Бірақ оны өсірген біз емес, Құдай. Сондықтан сенімдеріңді «еккен» де емес, «суарған» да емес, өсіріп отырған Құдай мадақталсын!»

Қорынт. 1-хат 3:6-7

«Осылайша бәріміз бірге Құдайдың рухани Ұлына сеніп, Оны жақын білу арқылы Мәсіхтің кемелдігіне сай келетін біртұтас, жетілген қауым болмақпыз».

Ефес. хат 4:13

«Киелі Жазбалардың бәрі Құдай Рухының жетелеуімен жазылып, тәлім беру, әшкерелеу, түзету әрі әділдікке тәрбиелеу үшін тиімді; осылай Құдайдың адамы барша игі іске дайындалып, толықтай даяр болмақ».

Тімоте. 2-хат 3:16-17

«Себебі сенімдеріңнің сыналып, берік те шынайы екендігінің дәлелденуі төзімділік тудыратынын білесіңдер. Тек төзімділіктерің іс жүзінде соңына дейін жетуге тиіс, сонда сендер рухани жағынан толықтай жетіліп, ешбір кемшіліктерің қалмайды».

Жақып. хаты 1:3-4

«Қазір сендерге біраз уақыт азап шегіп, қуғын-сүргін көруге тура келгенмен, осы сөнбес үмітке қуаныңдар! Азап шегулеріңнің мақсаты - шын жүректен сенгендеріңді дәлелдеу. Жойылып кетуі мүмкін алтын отқа балқытылған кезде сыналып, тазаланады. Сол сияқты, алтыннан әлдеқайда бағалы сенімдерің де бастан кешкен

азаптарың арқылы сыналып, берік те шынайы екендігі дәлелденеді. Сонда Иса Мәсіх қайта оралып, анық көрінетін күні Құдай сендерді мадақтап, даңқ пен құрметке бөлемек».

Петір. 1-хаты 1:6-7

«Сүйікті бауырластарым, қазір Құдайдың балаларымыз, бірақ кім болатынымыз әлі анық емес. Ал Мәсіх қайтып келгенде Оған ұқсайтынымызды білеміз, себебі сол кезде Оның шынымен қандай екенін көреміз».

Жохан. 1-хат 3:2

2-САБАҚҚА АРНАЛҒАН ТАПСЫРМА:

1. *Киелі Жазбаны жаттау*: 12-беттегі *Киелі Жазбаны жаттауға арналған нұсқаулар - 2-апта* деген бөлімді оқып бітіріңіз. «Оның Рухы» деген бөлімдегі екі аятты жаттаңыз: Қорынт. 1-хат 3:16 және Қорынт. 1-хат 2:12. Келесі сабаққа аяттарды салатын қорапшаны ала келіңіз.
2. *Тыныш уақыт*: Киелі кітапты оқып, белгілеп, жаңа ойларыңызды жазуды жалғастыра беріңіз.
3. *Киелі кітапты зерттеу*: «Жеміс беруге шақыру» деген бөлімнің 1-11-сұрақтарына жауап беріңіз (Киелі кітап оқудағы жетекшілік, 57-60 беттер).
4. *Басқа жұмыстар*: 14-19-беттердегі «Қарқын» деген не? бөлімімен танысыңыз.

Сабақтың жоспары:

1. Аяттарды қайталау үшін топтарға бөлініп және «Оның Рухы» деген бөлімдегі екі аятты қайталаңыз: Қорынт. 1-хат 3:16 және Қорынт. 1-хат 2:12.
2. Тыныш уақытта өзіңізге келген және *Киелі кітап оқу күнделігіңізге* белгіленген ойларыңызды айтып бөлісіңіз.
3. Сенбеуші адамдарға куәлік бергеніңіз жайында және оларға «*Көпір*» арқылы берілген мыслдарды түсіндіргеніңіз туралы айтып беріңіз.
4. Аяттарды салатын қорапшаңызды дұрыстап реттеңіз.
5. *Киелі кітап оқудағы жетекшіліктің* 1-тарауындағы «Жеміс беруге шақыру» бөлімінің 1-11-сұрақтарын талқылаңыз (57-60 беттер).
6. «*Қарқын*» деген не? бөлімін талқылаңыз (14-19 беттер).
7. 3-сабаққа арналған тапсырманы оқыңыз (19-бет).
8. 3-сабақта Киелі кітапты зерттеуді жүргізетін жетекшілерді тағайындаңыз.
9. Сабақты дұға етіп аяқтаңыз.

Киелі Жазбаны жаттауға арналған нұсқаулар - 2-апта

Үшінші серияда сіз апта сайын үш бағытта жұмыс істейсіз:

1. *Сіздің жаттауға тиісті құжаттарыңыз - Құдайға сенім артыңыз* деген тақырыптағы 12 аяты жазылған түбіртектер болады (Б бөлімі). Сіз 1,2, және 3-курстарда қолданған аяттар салынған қорапшаңызды пайдаланасыз. (Аяттар жазылған түбіртектердің барлығын бірден мұқабаға салмаңыз. Оларды оңай жерде, мысалы, қорапшаның артқы жағында ұстаңыз).
2. *Аяттар жайында түсіндірме жазу* - бұл бөлім сізге Киелі Жазбаны жақсы түсініп, ондағы жазылғандарды өміріңізде тиімді пайдалануға көмектеседі.
3. *Апталық жоспарыңызды орындау* - сізге үнемі біліміңізді тереңдетуге және әсіресе жаттайтын аяттарыңыздың саны артып жатқанда, жаттаған аяттарыңызды есте сақтауға көмектеседі.

Аяттар жайында

Б БӨЛІМІ. ҚҰДАЙҒА СЕНІМ АРТЫҢЫЗ

Құдай бізді «Өзіне ұнамды жаңа өмір сүруімізге қажеттінің бәрімен қамтамасыз етті» (Петір. 2-хаты 1:3). Құдай біздің шектеулі мүмкіндіктеріміз жайында және өмір жолымызда кездесетін сындар мен қиыншылықтар туралы жақсы біледі. Сондықтан да Құдай біздің Өзінің даңқы үшін өмір сүргенімізді қалайды және барлық қажетті нәрселермен қамтамасыз етеді. Ал біз өзімізді толығымен Құдайға арнап, Оның бергенін жақсы пайдалана отырып, Оған барлық жағдайларда бой ұсынуымыз керек. Бізге күш пен қабілетті беретін Оның Өзі. «Себебі Өзіне ұнайтын істерді қалап, жүзеге асыруларына түрткі болушы - Құдай» (Філіпі. хат 2:13). Бұл бөлімде рухани қордың алты түрі жайында айтылады. Сенуші өзінің өмірінде Құдайдың еркін орындау үшін соларды қолдана алады.

1-ТАҚЫРЫП. ОНЫҢ РУХЫ

Біз Мәсіхті Құтқарушымыз әрі Иеміз деп қабылдаған кезден бастап жандүниемізде Киелі Рух мекендейтін болады. Ол бойымызда өмір сүріп, бізге өзіміздің қолымыздан келмейтін істерді жасауға, яғни жамандықты жеңіп, Мәсіх үшін өмір сүріп, Оған қызмет етуге көмектеседі. Киелі Рух біздің бойымызда, сондай-ақ біз арқылы үнемі жұмыс істейді.

Қорынт. 1-хат 3:16 - Бұл аятта Пауыл Киелі Рухтың біздің бойымызда мекендейтінін айтады. Өзінің басқа хатында ол былай жазған: «Ал бойында Мәсіхтің Киелі Рухы жоқ адам - Мәсіхтің адамы емес» (Рим. хат 8:9).

Қорынт. 1-хат 2:12 - Киелі Рухтың қызметтерінің бірі - бізге Құдайдан келген шындықты көрсету. Иса Өзінің шәкірттеріне Киелі Рухтың оларды «бар шындыққа» жеткізетінін және Өзінің сөзін түсінуге көмектесетінін айтты (Жохан 16:13). Осы аяттарды жаттаған кезде олардың мағынасын терең түсіну үшін Киелі Рухтан көмек сұраңыз.

Сіздің апталық жоспарыңыз

1. Аптаның басында Ә бөлімінің 12 аятын күнделікті қайталап жүру үшін мұқабаның салып қойыңыз. А бөлімінің және *Мәсіхпен бірге бастау* тақырыбының аяттары қорапшаның ішінде болуы тиіс.
2. Енді Б бөліміндегі бірінші екі аятты (Қорынт. 1-хат 3:16 және Қорынт. 1-хат 2:12) мұқабаның мөлдір қалтасына орналастырыңыз.
3. Бұрынғыдай алғашқы екі күнде бірінші аятты, келесі екі күнде екінші аятты жаттап, ал соңғы үш күнде олардың екеуін де қайталаңыз.
4. Ә бөліміндегі 12 аятты күнделікті қайталап жүріңіз.
5. Аптаның соңында жатталған екі аятты жатқа жазып немесе біреуге айтып, өзіңізді тексеріңіз.
6. Осы аяттардағы кейбір сөздер түсініксіз болса, оларды жақсы түсіндірме сөздіктен қараңыз.

Жүргізушінің жоспары: «Жеміс беруге шақыру» деген бөлімге арналған сұрақтар

Оқушылардың біреуіне 1-сұрақтың алдындағы мәліметті оқытыңыз.

1-БӨЛІМ - ҚҰДАЙ СІЗДІҢ ЖЕМІС БЕРГЕНІҢІЗДІ ҚАЛАЙДЫ

(1-5 сұрақтар) «Құдай сіздің жеміс бергеніңізді қалайды» деген бөлімде сізге ең қатты әсер еткен не болды?

(1-сұрақ) Бірнеше адамға 1в-сұраққа арналған өз жауаптарын оқытыңыз.

(2-сұрақ) «Біздегі «нұр» игі істерімізден басқа тағы да не арқылы көріне алады?»

(3-сұрақ) Оқушылардың біреуіне Киелі Рухтың бірінші жемісін ататқыңыз. Бірінші жауап берген адам осы жемістің сипаттамасын берсін. Содан соң басқа оқушылардың осы жемісті қалай атайтынын да сұраңыз. Дәл осылай Киелі Рухтың басқа да жемістері жайында пікір алысыңыз.

(4-сұрақ) «Жазылған бірінші айырмашылық жайында кім айтқысы келеді?» (Осы туралы басқалардың да жазғанын сұраңыз. Содан соң екінші, үшінші және одан кейінгі айырмашылықтарға көшіп, олардың әрқайсысын дәл осылай талқылаңыз).

(5-сұрақ) «5-сұраққа кім жауап бергісі келеді?» «Жауабыңыз басқаларды жігерлендіруі мүмкін».

2-БӨЛІМ - РУХАНИ ӨСУ

(6-11 сұрақтар) «Рухани өсу» деген бөлімде сіз өзіңіз үшін қандай жаңа нәрсе аштыңыз?

(6-сұрақ) «Петір біздің Құдай сияқты киелі болуымыз керек екенімізді айтты ма? Бұл қалай мүмкін бола алады?»

Біреуге осы сұрақтан кейінгі сөз-дәйекті оқытыңыз.

(7-сұрақ) Бірнеше адам осы сұрақтың соңғы бабына арналған өз жауаптарын оқып берсін.

(8-сұрақ) Бірнеше адам 8-сұраққа арналған өз жауаптарын оқып берсін.

(9-сұрақ) Бірнеше адам осы сұрақтың екінші бөлігіне арналған өз жауаптарын оқып берсін.

(10-сұрақ) Бір немесе екі адам бірінші үш бапқа арналған өз жауаптарын оқып берсін. (Әр бапты жеке қараңыз).

10в және 10г-сұрақтарға арналған жауаптарын оқып бергісі келетін тілек білдірушілердің бар ма екенін сұраңыз. Біреуге 10г-сұрақтан кейінгі сөз-дәйекті оқытыңыз.

(11-сұрақ) Осы ойлардың бір-екеуін тандап алып, оларды топ мүшелеріне сипаттатыңыз.

ҚАРҚЫН деген не?

Мәсіх бізді Өзінің шәкірттері болуға шақырады. Ол шәкіртінің пандық пен бостыққа толы өмірінен бас тартып, мағыналы, жемісті әрі мақсатты өмірге бет бұрғанын қалайды. Оның шәкірті боламыз десек біріншіден біз осы қоғамдағы жағымды өмірмен әлдиленген «бос тәнді» мәсіхшілер болмауымыз керек. Екіншіден біз рухани өмірімізді жақсы бастағаннан кейін «күйіп» кетпеуге тиіспіз. Ұзақ уақыт бойы жемісті болып қала беруі үшін біз өміріміздің қарқынын ақылмен таңдауымыз керек.

Осы сабақта дұрыс қарқын жайында ойлану - сізге өміріңізде ұзақ уақыт бойы жемісті болып қала беру қабілетіңізді қалай сақтауыңызға болатынын көрсетеді. Төмендегі әр әріп күнделіктердің аттарын білдіреді.

С - Сіздің жеке күнделігіңіз

Д - Дұғалар мен олардың жауаптары

Т - Рухани өсуіңізді тексеру

І - Таныс адамдарға Ізгі хабар айту

С - СІЗДІҢ ЖЕКЕ КҮНДЕЛІГІҢІЗ

Жеке күнделік деген - рухани күнделікті білдіреді. Бұл сізге Құдайдың өз өміріңізді өзгерткенін көруге көмектеседі. Ойларыңызды жазып жүру өзіңіздің шешімдеріңіз бен пікірлеріңіз жайында тереңірек ойландырады. Жеке күнделік - Құдайдың дәл өзіңізге деген еркін түсінуге апаратын тамаша жол. Бұл күнделік сіздің сүйенішіңіз бен жол басшыңыз болады. Оны бірнеше ай немесе жылдан

кейін оқысаңыз ол ерекше бағалы болады. Осы күнделікке ойыңызды жазуға деген ынтаңыз сізге мынадай кездерде бола алады:

- Тыныш уақытты өткізгенде
- Жарты күндік дұға еткенде
- *Киелі кітап оқу күнделігіне* жазғандарыңызды қарап шыққанда
- Жоспар мен қорытынды жасағанда
- Тәлім немесе сабақ бергенде
- Нұсқаулар немесе ақыл алғанда
- Құдай Сөзі жайында ұзақ уақыт ойланып толғанғанда

Осындай нәрселерді түптелген кітапшаға, папкаға немесе дәптерге жазу керек. Бұл курста жеке күнделікке арналған ешқандай нақты үлгі берілмейді. Күнделіктегі жазу мынадай бола алады:

- 3/1 Өткен жылды еске түсіргенде, мен Құдайға өзім мен отбасымды жетелегені үшін алғысымды айтқым келеді; жұмысымда барлық жағдай дұрыс болып жатыр; апта сайын болатын Киелі кітапты зерттеу сабақтарының нәтижесінде өмірім Құдайдың жаңартуымен өзгеріп жатыр; Құдайға ризашылығымды айтатын тағы бір жағдай: Нұржан мен Ғалия қараша айында бізге қонаққа келгенде Мәсіхті қабылдады.
- 12/1 Забур жыр. 77:70-72. Өзіме қазір тапсырылған жұмысты мұқият істеуім керек. Болашағымды Құдайға тапсырамын.
- 13/1 Суық тиіп үйімде ауырып жатқанда «Құдайды тану» деген кітапты оқыдым.
- 15/1 Бүгін ақша жайында ойланып уайымдадым. Осы жағдайды Құдайға тапсырдым. Забурдағы 121-жырды оқып жігер алдым - Құдай бізді тастамайды. Ол барлық жағдайды көріп, қазір де, болашақта да бізге көмектеседі.
- 17/1 Філіпі. хат 4:6-7-аяттарда тұрақты дұға етудің санамыз үшін қандай маңызды екені жайында айтылған. Егер бір нәрсе туралы уайымдай берудің орнына дұға етсем, Құдайдың берген жан тыныштығы жүрегім мен ойларымды Мәсіхпен тығыз байланыстырады.
- 20/1 Кеше Ербол қонаққа келді. Тамаша әңгімелестік. Жақынырақ танысып, Оған Ізгі хабар айтқым келетіні жайында дұға етіп жүрмін. Кеше осылай істеуге мүмкіндік болмады, бірақ сол жігітке тамақ беріп, оған қонақжайлық көрсете алғанымызға да ризамыз.
- 21/1 Лұқа 9 - Иса Өзінің, Әкесінің және қасиетті періштелердің салтанатты ұлылығымен келеді! Ол менен намыстанып жүр ме әлде мен Одан және Оның Сөзінен намыстанып жүрмін бе? Уа, Құдіретті Ием, осылай болмасыншы! Мен Сені еш күмәнсіз сүйіп, Өзің туралы батылдықпен айтқым келеді. Күйкі тіршілікке бой ұрып кетуіме жол бермеші!

Д - ДУҒАЛАР МЕН ОЛАРДЫҢ ЖАУАПТАРЫ

ҚАРҚЫН тақырыбының келесі маңызды бөлімі - Құдайға жасалған өтініштер мен олардың жауаптарын жазу жайында болады. Барлық дұғаларды жаза берудің қажеті жоқ, тек ерекше мағынасы барларын арнайы таңдап алсаңыз да жетеді.

Құдайдан бірнеше рет сұрайтын нәрсеңіз жайында да жазып қоя аласыз. Бұл сіздің өміріңіз, отбасыңыз, рухани қызметіңіз және жұмысыңыз туралы дұғалар болуы мүмкін. Дұға еткенде нақтылы әрі батыл болыңыз. Еврей. хат 4:16-аяттағы кеңесті ұстаныңыз: «Ендеше рақымы мол Құдайдың тағына еш қысылмастан жақындап өтініштерімізді білдірейік. Осылай көмекке мұқтаж кездерімізде Оның мейірімділігі мен рақымына ие боламыз».

Сіздің өтініштеріңіз нақтылы болуға тиіс, сонда сіз Құдайдың оларға қалай жауап бергенін анық көре аласыз. Екі ұшты жасалған өтініштің нақты жауабын көру қиын. Өтініштің және оған келген жауаптың күндерін жазып отыру керек.

Осы кітаптың соңында дұғаларды жазуға арналған беттер бар. Төменде дұғалар мен жауаптарды жазу үлгісі көрсетілген:

| | | | |
|------|--|------|---|
| 4/2 | <i>Ұжыммен жақсы жұмыс істеу</i> | 20/5 | <i>Жұмыстағы әркіммен жақсы қарым-қатнастамын</i> |
| 10/2 | <i>Жақсы қауымға баруға мүмкіндік</i> | 16/3 | <i>«Үміт» деген қауымға барамыз деп шештік</i> |
| 13/2 | <i>Киелі кітап зерттеу тобын жүргізетін адам керек</i> | 12/5 | <i>Бауыржан жүргізуші болуға келіскен сияқты</i> |
| 10/3 | <i>Он жастағы Талғатқа сенуші дос керек еді</i> | 20/6 | <i>Көріні пәтерге жаңа отбасы көшіп келді. Ұлдары он екіде.</i> |
| 17/4 | <i>Берік және Гүлнұрмен дос болғымыз келеді</i> | | |
| 4/5 | <i>Шілдедегі конференцияға баруға ақша табу керек</i> | 8/6 | <i>Гаражды жақсы саттық. Сол ақшадан алуға болады.</i> |
| 10/5 | <i>Танатқа жұмыс керек</i> | | |
| 11/5 | <i>Баянның аман-есен босануы үшін</i> | 8/6 | <i>Бала сау болып туылды.</i> |

Осындай жауаптар жазылған күнделікті бірнеше (тіпті оншақты) жылдан кейін қарап отырған қандай қызық болатынын көз алдыңызға елестетіп көріңізші! Дұғаның жауаптарын үнемі жазып жүру - сенімді нығайтып, дұға етуде тұрақтылықты дамытуға көмектеседі.

Т - РУХАНИ ӨСУҢІЗДІ ТЕКСЕРУ

Мұндай күнделікті бастар алдында сіз анық қойылған бірнеше мақсатты өзіңіз үшін жазып алуыңыз керек. Төмендегі күнделікті жүргізген адамның мақсаттары мынадай болған:

1. Күніне 10 минөттей Киелі кітап оқып, оны белгілеп жүру.
2. Күніне кем дегенде 5 минөт дұға ету.
3. Аптасына кем дегенде бір сағат Киелі кітап оқу.
4. Күніне кем дегенде 20 аят қайталау.
5. Әр аптада 2 аяттан жаттау.
6. Аптасына кем дегенде үш рет жүгіру.
7. Айына бір рет 3 сағаттан кем болмайтын жарты күн дұға ету.

Сізге минимум мақсаттарыңыздың тізімін жасау керек. Осылай істесеңіз, сіз онда жазылғанды орындап, одан да көбірек істей аласыз. Бұл сізге жігерленіп, Құдайдың жәрдемімен жоғары мақсаттарға ұмтылуға күш береді.

| | Киелі кітап оқу 10мин/күн | Дұға ету 5мин/күн | Киелі кітап зерттеу 60мин/апта | Аяттарды қайталау 20аят/күн | Жаңа аяттар 2аят/апта | Жүгіру 3рет/апта | Жарты күн дұға ету 1рет/ай |
|------|------------------------------|----------------------|-----------------------------------|--------------------------------|--------------------------|---------------------|-------------------------------|
| 3/9 | 10 | 5 | - | 20 | Ишая 41:10 | x | |
| 4/9 | 12 | 10 | 20 | 20 | | | |
| 5/9 | 15 | 5 | - | 15 | | x | |
| 6/9 | - | 5 | 10 | 30 | Філіпі. хат 4:13 | | |
| 7/9 | 20 | 10 | 30 | 20 | | x | |
| 8/9 | 15 | - | 10 | 20 | | | |
| 9/9 | 10 | 5 | - | 40 | Еремия.жоқт. 3:22-23 | x | |
| 10/9 | 10 | 5 | 20 | 20 | | | |
| 11/9 | 10 | 10 | - | 10 | | x | |
| 12/9 | 15 | 5 | - | 20 | Ру. санау 23:19 | | |
| 13/9 | 15 | 5 | - | 20 | | | |
| 14/9 | 20 | 10 | 45 | 35 | | x | |
| 15/9 | 20 | 30 | - | 20 | Петір. 1-хат 5:7 | | |
| 16/9 | 20 | 5 | 10 | 25 | | x | |
| 17/9 | 25 | 10 | 30 | 40 | | | |
| 18/9 | 20 | | | 15 | Філіпі. хат 4:19 | x | |

Сіз істеген жұмыстарыңызды жұмсалған уақытты көрсетіп немесе «x» деген белгіні жазып белгілей аласыз. Егер сізде қағазға жазылған Құдайға деген өтініштеріңіз болып, олар жайында әр күні дұға еткіңіз келсе, онда тек «x» немесе «v» сияқты белгілерді қойсаңыз жетеді. Ал аяттарды жаттауға келетін болсақ, әр күні қанша аят жаттай алатыныңызды, осыған қанша уақыт кететінін белгілеуіңізге болады. Немесе алдын ала қойған мақсатыңызға жеткен күндерді көрсете аласыз.

Қойылған мақсаттарды бес-алты апта сайын қайта қарап тұру керек. Іске асатын мақсаттарды қоюға тырысыңыз. Олардың кейбіреулерін көбейтіп, ал кейбіреулерін азайту да керек болатын шығар. Әр бірнеше айдан кейін өміріңіздің бір жаңа аймағына көбірек көңіл бөлудің қажеті бар ма екені жайында ойлаңыз.

Құдайға келген жаңа немесе жақында ғана рухани өсе бастаған мәсіхші үшін мұндай тексеру әдісі кейде мәселе туғызуы мүмкін, өйткені мұндай адамда рухани өмірге деген әріпшілдік, тақуа ниет пайда болуы мүмкін. Бұл әдісті дұрыс және ақылмен пайдалану үшін сіз «рухани жетілген» болуыңыз керек. Бұл күнделігіңіз өзіңізге үстем болмай, Иса Мәсіхтің шынайы шәкірті болуға көмектесуі тиіс.

Тексеру парақтарын сіз осы кітаптың соңынан таба аласыз.

I - ТАНЫС АДАМДАРҒА ІЗГІ ХАБАР АЙТУ

Ізгі хабар айту тізімін не үшін жүргізу керек?

Егер сізге өзіңіз танитын сенбеуші адамдардың арасынан Мәсіхті қабылдауға ең жақын деген бірнешеуін атауға 20 секунд берілсе, қанша адамды атап берер едіңіз? Осы кезде ойланып, дұға етудің қажеті бар екеніне көзіңіз жетеді. «Ізгі хабар айту тізімін» жүргізудің пайдасын бірден көресіз.

Сіз адамдардың Иса Мәсіхке тәубеге келгенін қаласаңыз, оларды «өз жүрегіңізде сақтап» олар үшін дұға етуіңіз керек. Ізгі хабар айту тізімін жүргізгеніңіз осыған көмектесе алады. Көп жағдайда дұға мен ойланып-толғану әрекет жасауға түрткі болады. Біздің дұғаларымыз бен ойланып-толғануымыз адамдарға Мәсіхке тәубеге келуге көмектесетін әрекеттерге талпындыруы мүмкін.

Ізгі хабар тізімін жүргізуге арналған бес қадам

1. Құдайдан ақыл сұраңыз; Одан сізді жетелеуін өтініңіз.
2. Өзіңіз араласып жүрген он немесе одан да көп сенбеуші адамдардың есімдерін жазып шығыңыз. Мәселен, бұл - көршілеріңіз, туысқандарыңыз, жұмыстағы әріптестеріңіз, бірге оқыған немесе оқитын достарыңыз және басқа адамдар да бола алады. Басқа адамдар есіңізге түскен сайын осы тізімді толықтыра бере аласыз.
3. Осы тізімге қарап Құдай туралы бірінші кезекте кімге айтқыңыз келетінін анықтаңыз. Сізге дұрыс таңдауды жасауға көмектесетін он негіз келесі бапта келтірілген.
4. Ізгі хабармен ерекше бөліскіңіз келген адамдардың соңғы тізімін жасаңыз (5-6 адам).
5. Осы адамдар үшін әр күні дұға етіп жүріңіз.

Ақырғы тізімге қандай адамдар кіре алады?

1. Сіздің ойыңызша Мәсіхті қабылдауға ең жақын дегендер.
2. Сізбен жақын қарым-қатынаста болып, жиі араласатындар.
3. Рухани тақырыптарға қызығушылық білдіргендер.
4. Кім үшін көп дұға еттіңіз - сол адамдар. Олар үшін сіз болмасаңыз да, өзіңіз танитын біреу дұға еткен болар.
5. Сізге құрмет пен достық ниет көрсеткендер.
6. Жақында сізбен қарым-қатынасын үзетіндер:
 - а. басқа жаққа көшейін деп жатқандар.
 - ә. жақында о дүниеге өтуі мүмкін адамдар.
7. Құдайға сенетін адаммен некеде тұрған адамдар.
8. Бұрын біреуден куәлік-әңгіме естіп, Ізгі хабар жайында білетіндер.
9. Киелі Рухпен жетеленген сізді өздерінің әлсіз рухани жағдайымен уайымдатқызатындар.
10. Өміріңізде Құдайдың сізге қайта-қайта кездестіре беретін сияқты адамдар.

Не үшін дұға ету керек?

Өз дұғаларыңыз бен әрекеттеріңізде сіз адамдардың тек тәубеге келуіне ғана көңіл бөлмей, олармен жақсы қарым-қатынаста да болуыңыз керек. Мысалы, достықты нығайту үшін сіз олармен әр түрлі әуесқой клубтарға барып, спорттық ойындар ойнап немесе тағы да сол сияқты басқа нәрселер істей аласыз. Сонда олар сіздің сөзіңізге дұрыстап көңіл бөліп, сізбен бірге Киелі кітап оқу тобына немесе осы сияқты рухани жиналысқа қызығып келе алады.

Біреудің тәубеге келу жайында қалай дұға етсеңіз, осындай аралық әрекеттердің табысты болуы үшін де солай дұға етіңіз.

Ақырғы тізіммен жұмыс істеу

Әр бірнеше айда осы тізімді қайта қарап жүру керек. Жылына бір рет қарап тұрған да жетіп қалар. Тізіміңіз алты есімнен көп болмасын. Сіз өз сеніміңізді тізіміңізде жоқ көптеген басқа адамдармен де бөлісесіз, бірақ осы алты адамға Мәсіхті тануға көмектесу үшін қолыңыздан келгенше барлығын істеңіз. Сонымен, дұға етіп, әрекет жасаңыз!

4-КУРСТАҒЫ ҚАРҚЫНҒА АРНАЛҒАН БӨЛІМДЕР

Рухани өсуіңізді тексеру парағы

1. Жоғарыда берілген кеңестерге негізделіп өзіңіздің жеке мақсаттарыңыздың тізімін жасаңыз.
2. Қойылған мақсаттарыңызға негізделіп, Рухани өсуіңізді тексеру күнделігін жасаңыз. Осы кітаптың соңындағы парақтарды қолданыңыз. 17-беттегі үлгі бойынша жұмыс істеңіз. (Бұл тапсырманы 4-сабаққа дейін аяқтау керек).
3. Рухани өсуіңізді тексеру күнделігін екі апта бойы кем дегенде бес күндей қолданыңыз.

Таныс адамдарға Ізгі хабар айту

1. Ізгі хабар айту тізімін жүргізгенде жоғарыдағы нұсқауларға негізделіңіз. (Бұл жұмысты 3-сабаққа дейін бітіру керек).
2. Тізіміңіз үш адамнан кем болмауы, алты адамнан көп болмауға тиіс.
3. Тізіміңіздегі адамдар үшін кем дегенде екі апта бойы бес күндей дұға етіңіз. (Екі аптадан кейін сізге осы тізімді әр күні дұға еткенде қолдану керек болатын шығар).

3-САБАҚҚА АРНАЛҒАН ТАПСЫРМА:

1. *Киелі Жазбаны жаттау:* 20-беттегі *Киелі Жазбаны жаттауға арналған нұсқаулар* - 3-апта деген бөлімді оқып бітіріңіз. «Оның күш-қуаты» деген бөлімдегі екі аятты жаттаңыз: Ишайя 41:10 және Філіпі. хат 4:13. 21-22-беттердегі *Киелі Жазбаны жаттауға арналған өзін-өзі тексеру тапсырмасын* орындауды ұмытпаңыз.
2. *Тыныш уақыт:* Киелі кітапты оқып, белгілеп, жаңа ойларды жазуды жалғастыра беріңіз.
3. *Киелі кітапты зерттеу:* «Жеміс беруге шақыру» деген бөлімнің 12-20-сұрақтарына жауап беріп, *қорытындысындағы* бос жолдарды толтырыңыз (*Киелі кітап оқудағы жетекшілік*, 61-64-беттер).
4. *Әр түрлі жұмыстар:*
 - а. Мүмкіндігінше *Бақылау күнделігіңіздің* барлық жерлеріне қол қойғызуға тырысыңыз.
 - ә. Келесі аптаға дейін *Ізгі хабар айту тізімін* дайындаңыз. Тізімді жасап, онымен жұмыс істеуге арналған жоғарыда берілген нұсқауларды ұстаныңыз.

Сабақтың жоспары:

1. Аяттарды қайталау үшін топтарға бөлініп, «Оның күш-қуаты» деген бөлімдегі екі аятты қайталаңыз: Ишая 41:10 және Філіпі. хат 4:13.
2. Тыныш уақытта өзіңізге келген және *Киелі кітап оқу күнделігіңізге* белгілеген ойларыңызды айтып бөлісіңіз.
3. Сенбеуші адамларға куәлік-әңгімеңізді айтқаныңыз немесе «*Көпір*» арқылы берілген мысалдарды түсіндіргеніңіз жайында айтып беріңіз.
4. Ізгі хабар айту тізімдері талқылануы тиіс.
5. Ерлер мен әйелдер жеке топтарға бөлінеді. *Киелі кітап оқудағы жетекшіліктің* 1-тарауындағы «Жеміс беруге шақыру» бөлімінің 12-20-сұрақтары мен *қорытындысын* талқылаңыз (61-64 беттер).
6. Топ жетекшілерінің әрқайсысының жұмысы қысқаша сын-талдаудан өткізілуі тиіс.
7. 4-сабаққа арналған тапсырманы оқыңыз (23-бет).
8. 4-сабақта Киелі кітапты зерттеу мен пікір алысуды жүргізетін жетекшілерді тағайындаңыз.
9. Сабақты дұға етіп аяқтаңыз.

Киелі Жазбаны жаттауға арналған нұсқаулар - 3-апта

Аяттар жайында

2-ТАҚЫРЫП. ОНЫҢ КҮШ-ҚУАТЫ

Өмірімізде өзіміз жеңе алмайтын жағдайлар мен қиыншылықтардың пайда болғаны бізге Құдайдың құдіретінен күш алуға мүмкіндік береді. Рухани жетіле беруіміз үшін біз сенімімізді үнемі Оған артуымыз керек. Иса: «...Менен бөлініп сендер ешбір игілік істей алмайсыңдар», - деген ғой (Жохан 15:5).

Ишая 41:10 - Құдай үнемі бізбен бірге болатынына, сондай-ақ, бізге Өзінің күш-қуатын беретініне уәдесін береді. Құдайдың әрқашан бізбен бірге болғанын білу - өзіміздің сенімділігіміз бен күшіміздің ең керемет көзі.

Філіпі. хат 4:13 - Пауыл өз тәжірибесі арқылы мынаны анық білген: Құдайдың еркі бойынша қандай жағдайға түссе де өзінің керекті нәрселермен қамтамасыз етіліп, разы болатынына көзі жетті. Ол сенімділік пен күшті Құдайдан алып жүрді.

Сіздің апталық жоспарыңыз

1. Ишая 41:10 және Філіпі. хат 4:13 деген екі аятты мұқабаныңыздың мөлдір қалтасына салып қойыңыз. Ишая 41:10-аяты көрініп тұрсын.
2. Сіз Қорынт. 1-хат 3:16 мен Қорынт. 1-хат 2:12-аятты жаттап алдыңыз. Енді осы аяттарды мұқабаның ішіне салып, үнемі қайталап жүріңіз.
3. Ә сериясының аяттарын күнде қарап жүру үшін мұқабаны салып қойыңыз.
4. Сіз аятты басқаша да айта аласыз: біреуге сілтеменің орнына аяттың бірінші сөздерін айтқызыңыз. Сонда сізге аяттың тақырыбы мен сілтемесін еске түсіріп, сілтемені аятқа дейін және одан кейін айтып барып барлық аятты айту керек.
5. Енді Жазбаны жаттауға арналған өзін-өзі тексеру тапсырмасын да орындайтын уақыт келді. (Келесі беттен қараңыз).

Киелі Жазбаны жаттауға арналған өзін-өзі тексеру тапсырмасы

Осы тапсырманы орындамай тұрып, 3-курс пен осы курстың алғашқы үш аптасындағы аяттарды жаттау жайындағы мәліметті есіңізге түсіріңіз. Бұл тапсырма сол мәліметті қалай меңгергеніңізді көрсетеді.

1. Б сериясының аяттары рухани өміріңіздің қандай аймағында ең пайдалы болып табылады? (Дұрыс жауапты белгілеңіз):

- а. Құдайдың еркін тану.
- ә. Қарым-қатынас.
- б. Куәлік беруді білу.
- в. Уайымдардан үстем болудың жолын білу.
- г. Дұға.
- ғ. Азғырылудан үстем болу.

2. Кейде аяттарды дауыстап қайталау оларды жаттауды жеңілдетеді. (Иә ме жоқ па?) Иә Жоқ

3. Аяттарды бір досыңызбен немесе бірнеше досыңызбен қайталаудың қандай артықшылықтары бар? (Ең жарасымды үш жауапты белгілеңіз):

- а. Бұл - сіздерге бір-біріңізді жігерлендіруге мүмкіндік береді.
- ә. Жаттау жұмысында қандай табысқа жеткеніңізді басқаларға көрсете аласыз.
- б. Жаттау барысында пайда болған қиыншылықтарды талқылай аласыз.
- в. Өзіңізді басқалармен салыстыра аласыз.
- г. Өзіңіздің өміріңізде Құдайдың осы аяттарды қалай пайдаланып жүргені жайында біреуге айта аласыз.

4. Рухани жетілудің негізі - ... (дұрыс жауапты белгілеңіз):

- а. Киелі кітаптағы ақиқаттарды білу.
- ә. Құдай сөзін ұстанып өмір сүру.
- б. Киелі кітаптағы жазылғандарды айтып беруді үйрену.

5. Өзіңіздің жаттап жүрген аяттарыңыздағы кейбір сөздерді түсінбесеңіз, абыржуыңыз дұрыс болады ма?

Иә Жоқ

6. Құдайдың сөзін өміріңізде қолдануға бірінші қадам, ол -

- а. алдымен, мүмкіндігінше өз өміріңізді реттеп алу.
- ә. Киелі кітап жайында көбірек білу.
- б. Құдайдың сөзі жайында ойланып толғану.

7. Дұрыс жұптарды табыңыз. Әр сөйлемнің жанына оған сәйкес келетін жауаптың санын қойыңыз.

- (1) ... жатталған аяттарды есте сақтау үшін қолданылады.
- (2) ... біреуге аяттардың тақырыбы мен сілтемесінің орнына оның алғашқы сөздерін айтқызу.
- (3) ... Киелі кітаптағы сөйлемді немесе аятты ішіңізден қайталап, оны жан-жақты қарастыру. Оны өмірде қолданып, жаңа ақиқатты білу үшін оны тереңірек түсінуге талпыну керек.

- (4) ... жаттауға қиын аяттарды үйренгенде ерекше пайдалы.
- (5) ... сол аят жайында өзіңізге сұрақтар қою.
- (6) ... жаңа аяттарды жаттағанда қолданылады.
- а. Киелі Жазба жайында ойланып толғану деген - ...
- ә. Киелі Жазбадағы аяттар жайында ойланудың бір жолы - ...
- б. Киелі кітаптағы аяттарды бейнелеп, көз алдына елестету әдісі - ...
- в. Аяттарды сақтауға арналған мұқаба...
- г. Аяттар қорапшасы...
- ғ. Аяттарды жаттаудың жақсы жолдарының бірі...

Дұрыс жауаптар:

1-б; 2-Иә; 3-а,б,г; 4-ә; 5-Жоқ; 6-б; 7- а-3, ә-5, б-4, в-6, г-1, ғ-2.

Жүргізушінің жоспары: «Жеміс беруге шақыру» бөліміне арналған сұрақтар

3-БӨЛІМ - ІЗГІ АҚЫЛ

(12-15-сұрақтар) «Өтілген бөлімнен ізгі ақыл жайында не білдіңіз?»

(12-сұрақ, Нақыл сөз. 19:20) «Қалай ойлайсыз, адаммен қарым-қатынаста болып жүргенде одан ақыл үйрену мен білім алудың арасында қандай айырмашылықтар бар?»

(13-сұрақ) Оқушылардың біреуіне осы сұрақтың «а» бөлігіне арналған жауабын оқытыңыз. Содан соң осы сұрақ жайында өз пікірін айтуын басқа біреуден де өтінізіз. Оқушылардың барлығы осы тақырыпты талқылап біткеннен кейін олардың біреуі осы сұрақтың «ә» бөлігіне жауап берсін және осылай жалғастыра беріңіздер.

(14-сұрақ) «Өміріміздің арнайы бір аймағына байланысты біз Құдайдан ақылды бір рет қана ма әлде көп рет сұрауымыз керек пе?»

Біреу осы сұрақтан кейінгі сөздәйекті оқып берсін.

(15-сұрақ) Оқушылардың бірнешеуіне осы сұраққа арналған өздерінің жауаптарын оқытыңыз.

4-БӨЛІМ - КИЕЛІ ӨМІРДІҢ ҚУАНЫШЫ

(16-20-сұрақтар) «Өтілген сабақтардан сіз киелі өмір сүру жайында не білдіңіз?»

(16-сұрақ) «Адамның бақыты мен қуанышының арасында қандай айырмашылық бар?»

(17-сұрақ) «Марқа 10:29-30-аяттардың сілтемесіне қараңыз. Біз Мәсіх үшін барлық нәрсені «қалдырсақ», бізді алдымызда не күтетіні жайында осы аяттарда не айтылған?»

Біреу 18-сұрақтың алдындағы бапты оқып берсін.

(18-сұрақ) «Күйкі тіршілікке толы қарбалас күн ортасында өзіміздің Құдаймен байланыста болғанымызды сезе аламыз ба? Мұндай болса, бұл қалай бола алады?»

(19-сұрақ) Тілек білдірушілер Пауылдың жаңа көзқарасы мен әрекеттерінің қандай болғанын өздерінің жауаптарынан оқып берсін.

Бір немесе екі адам 19-сұраққа өздерінің жауаптарын оқып берсін.

(20-сұрақ) Осы сұрақпен дәл 19-сұрақтың бірінші бөлігімен жұмыс істегендей істеңіз.

ҚОРЫТЫНДЫ

Топтың әр мүшесіне қорытындының бір бөлігінен беріңіз. Пікір алысуға белсенді қатыспаған оқушыларды сөзге шақыра аласыз. Қорытындының бір бөлімі жайында топ мүшесінің жауабын тыңдап болғаннан кейін басқалардың да пікірлерін тыңдауға болады.

4-САБАҚҚА АРНАЛҒАН ТАПСЫРМА:

1. *Киелі Жазбаны жаттау*: 24-беттегі *Киелі Жазбаны жаттауға арналған нұсқаулар - 4-апта* деген бөлімді оқып бітіріңіз. «Оның сенімділігі» деген бөлімдегі екі аятты жаттаңыз: Еремия. жоқтауы 3:22-23 және Ру. санау 23:19.
2. *Тыныш уақыт*: Киелі кітапты оқып, белгілеп, жаңа ойларды жазуды жалғастыра беріңіз.
3. *Киелі кітапты зерттеу*: «Шынайы сүйіспеншіліктің жемістері» деген бөлімнің 1-12-сұрақтарына жауап беріңіз (*Киелі кітап оқудағы жетекшілік*, 2-тарау, 65-68-беттер).
4. *Басқа жұмыстар*: Рухани өсуіңізді тексеру күнделігін толтырып, оны сабаққа алып келіңіз. Күнделікті толтырғанда онымен жұмыс істеу туралы нұсқауларды ұстаныңыз (19-бет).

4-сабақ

Сабақтың жоспары:

1. Аяттарды қайталау үшін топтарға бөлініп, «Оның сенімділігі» деген бөлімдегі екі аятты қайталаңыз: Еремия. жоқт. 3:22-23 және Ру. санау 23:19.
2. *Киелі кітап оқу күнделігіңізді* қолданып, Құдайдың өзіңізге не үйреткені жайында басқаларға айтып бөлісіңіз.
3. Сенбеуші адамдарға айтқан куәлік-әңгімеңіз немесе «*Көпір*» арқылы берілген мысалдарды түсіндіргеніңіз жайында айтып беріңіз.
4. Рухани өсуіңізді тексеру күнделігі жайында пікір бөлісіңіз.
5. Киелі кітапты зерттеу үшін ерлер мен әйелдер болып жеке топтарға бөлініңіздер. *Киелі кітап оқудағы жетекшіліктің* 2-тарауындағы «Шынайы сүйіспеншіліктің жемістері» бөлімінің 1-12-сұрақтарын талқылаңыз (65-68-беттер).
6. Топ жетекшілерінің әрқайсысының жұмысын қысқаша сын-талдаудан өткізіңіз.
7. 5-сабаққа арналған тапсырманы оқыңыз (26-бет).
8. 5-сабақта Киелі кітапты зерттеу мен пікір алысуды жүргізетін жетекшілерді тағайындаңыз.
9. Сабақты дұға етіп аяқтаңыз.

Киелі Жазбаны жаттауға арналған нұсқаулар - 4-аятта

Аяттар жайында

3-ТАҚЫРЫП. ОНЫҢ СЕНІМДІЛІГІ

Ешкімге сенуге болмайтын қазіргі заманда жалғыз Құдайдың сенімді екенін білудің өзі керемет жұбаныш. Құдайдың сенімді екені еш шүбәсіз, ол - Оның болмысының бөлігі.

Еремия. жоқтауы 3:22-23 - Бұл аяттардан біздің білетініміз: Құдайдың бізге деген шексіз рақымы мен сүйіспеншілігі болмағанда, Ол адамзатпен қарым-қатынасын әлдеқашан тоқтатқан болар еді. Бірақ Құдай сенімді болғандықтан атқан таңның әрқайсысы Онымен тығыз байланыстағы, қуанышқа толы жаңа өмірдің басы бола алады!

Ру. санау 23:19 - Құдайдың адамнан ерекшелігі - Ол өтірік айта алмайды. Ол Өзінің айтқанын дәлме-дәл орындайды. Ол әрқашан Өз сөзінде тұрады. Иса: «Аспан мен жер жойылатын болады, бірақ Менің сөздерім еш жойылмайды» (Матай 24:35). Құдайдың уәделері қанша уақыт өтсе де ескірмейді. Біз Оның сөзіне еш күмәнсіз сене аламыз, өйткені Ол - ақиқат.

Сіздің апталық жоспарыңыз

1. Еремия. жоқтауы 3:22-23 пен Ру. санау 23:19-аяттарды мұқабаның мөлдір қалтасына салып қойыңыз. Еремия. жоқтауы 3:22-23-аяттары сыртынан көрініп тұрсын.
2. Ә сериясының аяттарын күнде қайталауды ұмытпаңыз.
3. Б сериясының жатталған аяттарын да күнде қайталай беріңіз.
4. Жаңадан жатталған аятты ұмытып қалсаңыз, абыржымаңыз. Ұмытып қалу - жаттау жұмысында бола беретін табиғи нәрсе. Мұндай мәселеден құтылудың жолы - аяттарды үнемі қайталау.
5. Аптаның соңына қарай жаңа аяттарды жатқа жазып немесе біреуге айтып өзіңізді тексеріңіз.

Жүргізушуінің жоспары: «Шынайы сүйіспеншіліктің жемістері» деген бөлімге арналған сұрақтар

Біреуге осы тараудың басында жазылған мәліметті оқытыңыз.

1-БӨЛІМ - ШЫНАЙЫ СҮЙІСПЕНШІЛІК ДЕГЕН НЕ?

(1-3-сұрақтар) «Шынайы сүйіспеншілік туралы бөлімді оқығанда сіз өзіңіз үшін қандай жаңа нәрселер аштыңыз?»

(2-сұрақ) Топ мүшелерінің бірнешеуіне 2ә-сұраққа арналған жауаптарын оқытыңыз. «Сіздің ойыңызша, сүйіспеншілік қорқынышты қалай жояды (2г-сұрақты қараңыз)?»

(3-сұрақ) Осы сұраққа бірнеше адам жауап берсін.

2-БӨЛІМ - СІЗДІҢ СҮЙІСПЕНШІЛІГІҢІЗДІҢ БАҒЫТЫ

(4-6-сұрақтар) «Сүйіспеншілігіңіздің кімге бағытталуы жайында сіз не білдіңіз?»

(4-сұрақ, Лұқа 6:27) «Дұшпан» деген топқа қазіргі таңда қандай адамдар кіреді?»

(5-сұрақ) «Қандай адамдарды жақсы көру оңайырақ, сенбеушілерді ме әлде мәсіхшілерді ме? Неге?»

(6-сұрақ) Топ мүшелерінің бірнешеуіне осы сұраққа жазған жауаптарын оқытыңыз. Олардың біреуі осы сұрақтан кейінгі бапты оқып берсін.

3-БӨЛІМ - КІШПЕЙІЛДІЛІКТЕГІ СҮЙІСПЕНШІЛІК

(7-12-сұрақтар) «Кішіпейілділіктегі сүйіспеншілік жайындағы бөлімнен қандай жаңа нәрселер білдіңіз?»

(7-сұрақ) «Сіздің ойыңызша, Құдайға тәуелді болу мен кішіпейілділіктің арасында қандай байланыс бар?»

(8-сұрақ) Бірнеше адам осы сұраққа арналған өздерінің жауаптарын оқып берсін.

(9-сұрақ) «Адамның өзін-өзі төмен бағалауы да тәкаппарлықтың бір түрі болып табылатыны неліктен?» «Кім осы жай туралы толықтырып айтып бере алады?»

(10-сұрақ, Қорынт. 2-хат 10:12) «Сіздің ойыңызша, біз өзімізді басқалармен салыстырған кезде қандай мәселелер пайда болады?»

(11-сұрақ) 11ә-сұраққа жауап бергісі келетін тілек білдірушілер бар ма екенін сұраңыз. Біреудің жауабы өте дербес болғандықтан сол адамның оны оқуға ыңғайсыздануы да мүмкін. Дегенмен, осындай жауаптарды талқылау басқалар үшін өте пайдалы бола алады.

(12-сұрақ) Осы сұраққа бірнеше адам жауап берсін.

5-САБАҚҚА АРНАЛҒАН ТАПСЫРМА:

1. *Киелі Жазбаны жаттау:* 27-беттегі 5-аптаның нұсқауларын оқып, оларды талқылаңыз. «Оның беретін жан тыныштығы» деген бөлімдегі бірінші аятты жаттаңыз: Ишәя 26:3
2. *Тыныш уақыт:* Киелі кітапты оқып, белгілеп, жаңа ойларды жазуды жалғастыра беріңіз.
3. *Киелі кітапты зерттеу:* «Шынайы сүйіспеншіліктің жемістері» деген бөлімнің 13-19-сұрақтарына жауап беріп, оның *қорытындысын* оқыңыз (*Киелі кітап оқудағы жетекшілік*, 2-тарау, 69-72-беттер).
4. *Әр түрлі жұмыстар:* *ҚАРҚЫН* деген тақырыптағы екі бөліммен жұмыс істеуді жалғастыра беріңіз: Ізгі хабар айту тізімі мен Рухани өсуіңізді тексеру күнделігі.

Сабақтың жоспары:

1. Аяттарды қайталау үшін топтарға бөлініп, «Оның беретін жан тыныштығы» деген бөлімдегі бірінші аятты қайталаңыз: Ишая 26:3
2. Тыныш уақытта өзіңізге келген және *Киелі кітап оқу күнделігіңізге* белгілеген ойларыңызды айтып бөлісіңіз.
3. Сенбеуші адамдарға айтқан куәлік-әңгімеңіз немесе «*Көпір*» арқылы берілген мысалдарды түсіндіргеніңіз жайында айтып беріңіз.
4. Ізгі хабар айту тізіміңізді қолданғаныңыз туралы және мұның нәтижелері жайында қысқаша айтып беріңіз.
5. Киелі кітапты зерттеу үшін ерлер мен әйелдер болып жеке топтарға бөлініңіздер. *Киелі кітап оқудағы жетекшіліктің* 2-тарауындағы «Шынайы сүйіспеншіліктің жемістері» бөлімінің 13-19-сұрақтары мен қорытындысын талқылаңыз (69-72-беттер).
6. Топ жетекшілерінің әрқайсысының жұмысын қысқаша сын-талдаудан өткізіңіз.
7. 6-сабаққа арналған тапсырманы оқыңыз (29-бет).
8. 6-сабақта Киелі кітапты зерттеу мен пікір алысуды жүргізетін жетекшілерді тағайындаңыз.
9. Сабақты дұға етіп аяқтаңыз.

Киелі Жазбаны жаттауға арналған нұсқаулар - 5-апта

Аяттар жайында

4-ТАҚЫРЫП. ОНЫҢ БЕРЕТІН ЖАН ТЫНЫШТЫҒЫ

Қорқыныш, уайым, белгісіздік қазіргі заманның сипаттамалары болып табылады. Иса Мәсіх арқылы Құдаймен татуласқан сенушілердің өздеріне де кейде күнделікті өмірде Құдайдың беретін жан тыныштығы жетіспейді. Дегенмен, толық жан тыныштығы - Исаның бізге сыйлаған мұрасының өзгермес бөлігі.

Ишая 26:3 - Барлық жағдайда Құдайға толық сенім арту - уайымнан азат болудың шынайы жолы.

Сіздің апталық жоспарыңыз

1. Өткен аптадағы жоспар бойынша жұмыс істей беріңіз. Ишая 26:3 пен Петір. 1-хаты 5:7-аяттарды мұқабаның мөлдір қалтасына орналастырыңыз. Осы аптада сіздің үйренетініңіз тек Ишая 26:3-аят болады.
2. Әсериясының аяттарын қайталау үшін оларды мұқабаға салыңыз. Бұрын айтылған жаттау мен қайталауға арналған нұсқауларды ұстаныңыз. Мұқабадағы аяттармен күнде жұмыс істеңіз.
3. Аптаның соңына қарай жаңа аятты дұрыс жаттағаныңызды тексеріңіз.

| |
|---|
| <p>«Сонда әділдіктің жемісі бейбітшілік болады. Иә, әділдіктің нәтижесі - мәңгі тыныштық пен нық сенім болмақ».</p> <p>Ишая 32:17</p> |
|---|

**Жүргізушінің жоспары: «Шынайы сүйіспеншіліктің жемістері»
деген бөлімге арналған сұрақтар**

4-БӨЛІМ - СҮЙІСПЕНШІЛІКПЕН АЙТУ

(13-15-сұрақтар) «Сүйіспеншілікпен сөйлеу жайында жаңа не білдіңіз?»

(13-сұрақ, Нақыл сөз. 12:25) «Сіздің ойыңызша, адамға «жылы сөз» айту деген не?»

(Нақыл сөз. 22:11) «Біздің заманда «патшамен» дос болу деген не?»

(14-сұрақ, Нақыл сөз. 10:19) «Сіздің ойыңызша, көп сөйлеу күнә жасауға қалай себеп болады?»

«Аузымызға ие болуымызбен бірге қалай ашық әрі жылы шырайлы болып қала береміз?»

(Нақыл сөз. 17:9) «Өсек айтуды неліктен уақыт оздырудың кең тараған түрі деп ойлайсыз?»

(Нақыл сөз. 27:2) «Сіздің ойыңызша, бұл аят өздерін ашық мақтайтындарға немесе тұспалдап мақтайтындарға әлде екеуіне де қатысты болады ма?»

(15-сұрақ) Біреуге осы сұрақты оқытыңыз, содан соң қатысушылар осы сұрақтың әр түрлі бөліктеріне арналған жауаптарын оқып берсін. Біреу осы сұрақтан кейінгі сөздерді оқысын.

5-БӨЛІМ - СҮЙІСПЕНШІЛІКТІҢ ИГІ ЖЕМІСТЕРІ

Біреуге осы бөлімге арналған кіріспе сөздерді оқытыңыз.

(16-19-сұрақтар) «Сүйіспеншілікті игі істер арқылы білдіру жайында не үйрендіңіз?»

(16-сұрақ) Бірнеше адам осы сұрақтың екі бөліміне арналған жауаптарын оқып берсін.

(18-сұрақ) Осы сұраққа бірнеше адам жауап берсін.

(19-сұрақ, Ғалат. хат 6:9-10) «Сіз қалай ойлайсыз, біз неге алдымен басқа мәсіхшілерге көмектесуіміз керек?»

Осы сұрақтан кейінгі Киелі Жазбадағы үзіндіні біреуге оқытыңыз.

ҚОРЫТЫНДЫ

Шеңбермен айналып, екі адамға қысқаша қорытындыдағы әр бөлімге арналған жауаптарды оқытыңыз. Мәселен, тобыңызда сегіз адам болса, алғашқы екеуі *Шынайы сүйіспеншілік деген не?* бөлімін оқыса, келесі екеуі *Сүйіспеншілігіңіздің бағыты* бөлімін оқысын. *Сүйіспеншіліктің игі жемістері* деген ең соңғы бөлімге жеткенше осындай ретпен жүріп отырыңыз.

6-САБАҚҚА АРНАЛҒАН ТАПСЫРМА:

1. *Киелі Жазбаны жаттау*: 30-беттегі *6-аптаның* нұсқауларын оқып, оларды талқылаңыз. «Оның беретін жан тыныштығы» деген бөлімдегі екінші аятты жаттаңыз: Петір. 1-хаты 5:7.
2. *Тыныш уақыт*: Киелі кітапты оқып, белгілеп, жаңа ойларды жазуды жалғастыра беріңіз.
3. *Киелі кітапты зерттеу*: «Өмірдің тазалығы» деген бөлімнің 1-13-сұрақтарына жауап беріңіз (*Киелі кітап оқудағы жетекшілік*, 3-тарау, 73-77-беттер).
4. *Әр түрлі жұмыстар*:
 - а. *Ізгі хабарды таратуға байланысты негіздер* (31-бет) және *Ізгі хабарды айту негіздері* (32-бет) деген бөлімдерді оқып, оларды талқылауға дайын болыңыз.
 - ә. Келесі сабақта *Бақылау күнделігіңізді* тексертіп, оған қол қойғызу үшін ондағы істелуге тиіс барлық жұмыстарды бітіруге тырысыңыз.

Сабақтың жоспары:

1. Аяттарды қайталау үшін топтарға бөлініп, «Оның беретін жан тыныштығы» деген бөлімдегі екінші аятты қайталаңыз: Петір. 1-хаты 5:7
2. Тыныш уақытта өзіңізге келген және *Киелі кітап оқу күнделігіңізге* белгілеген ойларыңызды айтып бөлісіңіз. (Басқаларға көмектесіп, оларды жігерлендіретін ой табуға тырысыңыз).
3. Сенбеуші адамдарға айтқан куәлік-әңгімеңіз немесе «*Көпір*» арқылы берілген мысалдарды түсіндіргеніңіз жайында айтып беріңіз.
4. *Рухани өсуіңізді тексеру күнделігінің* өткен аптада өзіңізге қалай көмектескені жайында қысқаша айтып беріңіз.
5. *Ізгі хабарды таратуға байланысты негіздерді* талқылаңыз (31-бет).
6. *Ізгі хабарды айту негіздерді* талқылаңыз (32-бет).
7. Киелі кітапты зерттеу үшін ерлер мен әйелдер болып жеке топтарға бөлініңіздер. *Киелі кітап оқудағы жетекшіліктің* 3-тарауындағы «Өмірдің тазалығы» бөлімінің 1-13-сұрақтарын талқылаңыз (73-77-беттер).
8. Топ жетекшілерінің әрқайсысының жұмысын қысқаша сын-талдаудан өткізіңіз.
9. 7-сабаққа арналған тапсырманы оқыңыз (34-бет).
10. 7-сабақта Киелі кітапты зерттеуді жүргізетін жетекшілерді тағайындаңыз.
11. Сабақты дұға етіп аяқтаңыз.

Киелі Жазбаны жаттауға арналған нұсқаулар - 6-апта

Аяттар жайында

4-ТАҚЫРЫП. ОНЫҢ ЖАН ТЫНЫШТЫҒЫ

Құдайдың бізге беретін жан тыныштығын сақтауға көптеген жағдайлар бөгет бола алады: уайымдар, дұға етпеу, өзімізге тым қатты сену, мойындалмаған күнә. Құдайдың берген жан тыныштығына ие болу үшін осының барлығынан азат болып, өзімізді Иемізге тапсыруымыз керек.

Петір. 1-хаты 5:7 - Петір барлық уайымымызды біздің қамымызды ойлайтын Құдайға тапсыруымызға шақырады.

Сіздің апталық жоспарыңыз

1. Ишая 26:3-аятты басқа қайталануға тиіс аяттармен мұқабаның ішіне, ал Петір. 1-хаты 5:7-аятты мұқабаның мөлдір қалтасына салып қойыңыз.
2. Ә сериясының аяттары тағы да бір аптадай әр күні қайталанып тұруы тиіс, сондықтан олар мұқабаның ішінде бола берсін. Оларды әр күні дәлме-дәл айтуды өзіңізге мақсат етіңіз. Б сериясының аяттарын әр күні қайталап жүріңіз.
3. Аяттардың мағынасын жақсы түсіну үшін олардың контекстін зерттеуді ұмытпаңыз.
4. Күн аралығында бос уақыт бола қалса, оны аяттарды қайталап, олар жайында ойлануға жұмсаңыз. Бұл өте пайдалы болуы мүмкін.
5. Жаңа аяттың дұрыс жатталуын аптаның соңына қарай тексеріңіз.

Ізгі хабарды таратуға байланысты негіздер

Әдістер өзгере алса да, негіздер қала береді. Осы бөлімде біз Ізгі хабарды таратуға байланысты төрт негізді талқылаймыз. Олар әр қалай үйлессе де, Ізгі хабарды таратудың жолдарын нәтижелі етеді.

ЖАҚЫНДАУ

Сіз басқа адамдармен жақынырақ танысып, оларға өзіңізді де жақынырақ тануға мүмкіндік беруіңіз керек. Адамдар Иса Мәсіхті сіздің өміріңіз арқылы көре алады. Сізді жақсы көретін біреуге Ізгі хабар жайында айтсаңыз, ол Исаны да жақсы көретін болады. Бірге жұмыс істеу, әр түрлі жиналыстарға бірге қатысу, табиғатқа шығу немесе әншейін сөйлесудің өзі - бұл жағдайлардың барлығы сенбеуші адамдармен қарым-қатынаста болудың мүмкіндіктері болып табылады. Ал, осындай қарым-қатынас Ізгі хабарды таратуға жақсы мүмкіндік туғызады.

ЖЕКЕ КУӘЛІК БЕРУ

2-курстың 29-бетіндегі *Жеке куәлік беруге не үшін дайындалу керек?* деген бөлімді қайта оқып шығыңыз. Өз куәлік-әңгімеңізді достарыңызға айтқан кезде айтқаныңыз жүріп отырған сұхбаттың тақырыбына байланысты болсын. Мұндай тақырыптар балалар тәрбиелеу, дүниедегі оқиғалар, өмірдегі мақсаттар, мәселелер мен түрлі жағдайлар жайында бола алады.

Достарыңызға куәлік беру сізге мыналарға жетуге көмектеседі:

- ✚ Өміріңіздегі мақсатыңызға көз жеткізу
- ✚ Рухани жағдайларға деген достарыңыздың ынтасын ояту
- ✚ Ізгі хабар жайында қысқаша айту
- ✚ Келешекте Ізгі хабар жайында айтуды жалғастыруға жол ашу

Өзіңіздің куәлік-әңгімеңізді тындап болған адамға қоятын сізде бір-екі сұрақ дайын болу керек. Мысалы:

- ✚ Менің жаңағы айтқаным қалай қарайсыз?
- ✚ Иса Мәсіх жайында не ойлайсыз?
- ✚ Сізде осындай жағдай болады ма?
- ✚ Өміріңіздің басты мақсаты не?

Кейде адамдар осындай сөзден кейін не айту керек екенін білмеуі мүмкін. Алдын ала дайындалған сұрақ оларға өз пікірін айтуға көмектесе алады.

КИЕЛІ КІТАПТЫ ЗЕРТТЕУ ТОБЫ

Киелі кітапты зерттеу деген сөз кейбір адамдарды үркітіп жіберуі мүмкін. Егер Киелі кітапты зерттеу тобын ұйымдастырғыңыз келсе, шақыруыңыз сенбеуші достарыңыз үшін жағымды болып естілуі тиіс. Пікіралыстың зерттеу бағытында жүретінін және әркімнің еркін қатысып, өз ойын айта алатынын баста айтыңыз. Мұның лекция емес екені анық. Бұл сабақтың мақсаты - Иса Мәсіх жайында Киелі кітапта не айтылғанын сенбеуші адамдарға жеткізу.

Киелі кітапты зерттеу топтары адамдарды Иса Мәсіхке алып келуге көмектеседі. Сізге жақын тұратын сенуші досыңыз болса, оның өзіне лайықты Киелі кітапты зерттеу тобын табуы үшін Құдайға дұға етіңіз.

БАЙСАЛДЫ СӨЙЛЕСУ

Бұлай сөйлесу сенбеуші адамға Иса Мәсіхті Құтқарушым әрі Ием деп қабылдауға мүмкіндік береді. Сенбеуші адамға Исаны қабылдауға арналған дұғаны айтқызайын деп отырған кезіңізді көз алдыңызға елестетіңіз. Өз өмірін Құдайға тапсырғысы келген адамға осындай мүмкіндікті беру сәтінде көптеген мәсіхшілер абыржып қалады, өйткені олар мұны дұрыс істей алмаймыз деп жүрексінеді. Кейбір мәсіхшілер керісінше, кішкене күте тұрғанның орнына асығады. Сіз өзіңіз куәлік берген адамыңыздың өмірінде Киелі Рухтың жұмыс істеп жатқанына көзіңізді жеткізуіңіз керек.

Есіңізде болсын адам шын жүректен дұға етіп Исаны қабылдасамаса, оны құтқарылды деп айтуға болмайды (Рим. хат 10:13). Кейбір адамдардың сіздің көзіңізше дұға еткісі келмеуі мүмкін. Дегенмен, сіз оларды тәубеге келуге шақырыңыз, (Елшілер. істері 17:2-4, 18:4 және Қорынт. 2-хат 5:11) сонда олар кейін дұға ететін шығар.

Ізгі хабарды айту негіздері

1. Әңгімеңіздің негізі ретінде буклетті немесе суреттемені қолданыңыз.

- а. Сенбеуші адаммен әңгімелескен кезде буклет немесе суреттеме «үшінші жаққа» айналады. Мұндай жағдай сізді сауал қоюдан босатады. Негізінде сенбеуші адамға осы «үшінші жақ» сауалдарды өзі-ақ қоятын болады.
- ә. Буклетті қолданған кезде сіз адамға бір арнайы үзіндіні оқытқыза аласыз немесе ол сіздің әңгімеңіздің бір тақырыбы жайында өзінің пікірін айта алады. Осылай болса, әңгіме лекция немесе монологқа айнала алмайды және сенбеуші адам да оған белсенді қатыса алады.
- б. Буклет немесе суреттеме баяндауда бірізділікті сақтап, тыңдаушыны болмашы тақырыптарға ауысып кетуден сақтайды. Оның назары анық тақырыптарда және анық бірізділікте болады.
- в. Буклет немесе суреттеме тыңдаушының назарын бір жерде ұстап, оған әңгіменің мағынасын жақсырақ түсінуге көмектесетін құрал болып табылады.
- г. Сенбеуші адам Мәсіхті қабылдасамаса да, осы құжаттарды өзімен бірге алып кетіп, кейінірек жалғыз болған кезде оқи алады. Бұл Киелі Рухқа осы сұрақтар жайында сол адаммен ары қарай сөйлесе беруге мүмкіндік туғызады.

2. Ізгі хабар жайында айтқан кезіңізде тыңдаушының әсерлерін сезінуге тырысыңыз.

- а. Ол талқыланып отырған тақырыпты түсініп отыр ма? Оған түсінуге қиын жерлер бар шығар? (Оның дұрыс түсініп отырғанын тексеру үшін нақты сұрақтар қойып отырыңыз).
- ә. Рухани жағдайлар жайында оның тұрақталған түсініктері бар ма? Оның өзгерткісі келмейтін пікірлері мен әдеттері бар ма? (Оны нандыруға тырысқан кезде кішіпейіл болып, мағынасыз дау шығарудан аулақ болыңыз - Тімоте. 2-хат 2:23-26-аяттарға қараңыз).
- б. Осы кезге дейін айтылған мәліметтер оған жетіп те қалар. Әңгіменің басындағы болған ынтасы бәсеңдеген жоқ па? Бұдан кейінгі мәліметтердің бәрін қабылдай алмайтын шығар.
- в. Оны басқа мәсіхшілермен жақынырақ достық қарым-қатынаста болуға тартып көргеніміз дұрыс болады ма?
- г. Киелі кітапты зерттеп оқуға оның қызығушылығы бар ма?

3. Құдайға толығымен тәуелді болу ниетінде болыңыз.

- а. Сіздің әсер еткіңіз келетін әр адамның жүрегінде Құдайдың жұмыс істейтінін біліп, мойындаңыз (Жохан 15:5; Қорынт. 2-хат 3:5).
- ә. Ынталанып тұрақты дұға етіңіз....
 - (1) сөйлесер алдында - Ефес. хат 6:19-20
 - (2) сөйлескен кезде - Нехемия 2:4
 - (3) сөйлескеннен кейін - Рим. хат 10:1

4. Мүмкіндігінше, Ізгі хабар жайында әңгімелесу үшін ыңғайлы орын мен уақыт табыңыз.

- а. Асықпағаныңыз дұрыс болады.
- ә. Біреу әңгімеңізді бөліп кетпейтін жерде сөйлесіңіз.
- б. Адамның тым көп уақытын алып, оны ыңғайсыз жағдайда қалдырмаңыз.
- в. Кездесетін орын сол адамның ыңғайсыз жағдайға тап болуына себеп болмасын. Мысалы, оның достары әңгімелеріңізді кездейсоқ естіп қоймасын.
- г. Адамды нандырып, бағыттауға тырысыңыз. Оны зорлықпен шешім қабылдатуға тырыспаңыз. Келешектегі рухани жетілуге мәселе туғызатын «уақыттан бұрын туылудың» керегі жоқ.

5. Оның әсеріне әр түрлі жауап беруге болады.

| ОНЫҢ ӘСЕРІ | СІЗДІҢ НЕ ІСТЕЙТІҢІЗ |
|------------------------------------|--|
| а. Қуанып, мақұлдады | Оны қалдырмай дереу дұға етіңіз. |
| ә. Байсалды түрде ойланып қалды | Одан осы туралы ойлануды өтініңіз, кейін осы жайында тағы да сөйлесіңіз. |
| б. Жақтырмады, бірақ назар аударды | Оны Киелі кітапты зерттеу сабағына шақырыңыз. |
| в. «Қазір емес, кейін», - деді | Оның «Мәсіхті қабылдаудың» не екенін білетініне көз жеткізіңіз. |
| г. Жақтырмады немесе еш сенбеді | Әңгімені сыпайы түрде аяқтаңыз. |

Жүргізушінің жоспары: «Өмірдің тазалығы» деген бөлімге арналған сұрақтар

Біреуге осы тараудың алдындағы кіріспені оқытыңыз.

1-БӨЛІМ - ҚҰДАЙ БЕКІТКЕН ТАЗАЛЫҚТЫҢ ДЕҢГЕЙІ

(1-4-сұрақтар) «Құдай бекіткен тазалық бейнесі жайында не білдіңіз?»

(1-сұрақ) Бірнеше адамға 1-сұрақтың жауаптарын оқытыңыз.

(3-сұрақ, Қорынт. 2-хат 7:1) «Тазару деген сөзді қалай түсінесіз? Оның мағынасы қандай?»

(Салониқа. 1-хат 4:3-8) «Қасиетті болу деген сөзбен мағынасы бірдей қандай сөздерді білесіз?»

(Петір. 1-хаты 3:3-4) «Біреудің мейірімді де сабырлы жан дүниесі оның өмір сүру үлгісінен қалай көрінеді? Мұндай адамдарды сипаттап беріңіз».

Біреуге осы сұрақтан кейінгі сөздәйекті оқытыңыз.

2-БӨЛІМ - ЖЕКЕ БАС ТАЗАЛЫҒЫНЫҢ МАҢЫЗДЫЛЫҒЫ

(5-8-сұрақтар) «Жеке бас тазалығының маңыздылығы туралы не білдіңіз?»

(5-сұрақ, Қорынт. 1-хат 6:20-аят) «Үлкен құн төлеп... азат етті деген сөздердің мағынасы қандай?»

(6-сұрақ) Бірнеше адам осы сұраққа арналған жауаптарын оқып берсін.

(7-сұрақ) Үш адамның әрқайсысына бір негіз және бір анықтамадан оқытыңыз.

(8-сұрақ, Ғалат. хат 6:7-8) «Адам не ексе соны оратынына байланысты қандай мысалдар келтіруге болады?»

(Матай 5:28) «Сіздің ойыңызша, жаман ойлар мен күнәның арасында қандай байланыс бар?»

3-БӨЛІМ - ТАЗАЛЫҚҚА ЖЕТЕЛЕЙТІН ЖОЛ

(9-13-сұрақтар) «Тазалыққа жетелейтін жол жайында осы бөлімнен не білдіңіз?»

(10-сұрақ) Бірнеше адам 10-сұраққа арналған жауаптарын оқысын.

(11-сұрақ) Осы сұраққа жауап берген кезде өздеріне ашылған үш негіз жайында бірнеше адамнан айтып беруін сұраңыз.

(13-сұрақ) Бір немесе екі қатысушы осы сұрақтың бірінші үш бөліміне қысқаша жауап берсін.

Бірнеше адам 13-сұраққа арналған жауаптарын оқып берсін.

7-САБАҚҚА АРНАЛҒАН ТАПСЫРМА:

1. *Киелі Жазбаны жаттау:* 35-беттегі 7-аяттың нұсқауларын оқып талдаңыз. «Оның көмегі» деген бөлімдегі бірінші аятты жаттаңыз: Рим. хат 8:32.
2. *Тыныш уақыт:* Киелі кітапты оқып, белгілеп, жаңа ойларды жазуды жалғастыра беріңіз.
3. *Киелі кітапты зерттеу:* «Өмірдің тазалығы» деген бөлімнің 14-20-сұрақтарына жауап беріп, оның қорытындысындағы бос жолдарды толтырыңыз (*Киелі кітап оқудағы жетекшілік*, 3-тарау, 77-81-беттер).

7-сабақ

Сабақтың жоспары:

1. Аяттарды қайталау үшін топтарға бөлініп, «Оның көмегі» деген бөлімдегі бірінші аятты қайталаңыз: Рим. хат 8:32.
2. Тыныш уақытта өзіңізге келген және *Киелі кітап оқу күнделігіңізге* белгілеген ойларыңызды айтып бөлісіңіз.
3. Сенбеуші адамдарға айтқан куәлік-әңгімеңіз немесе «*Көпір*» арқылы берілген *мысалдарды* түсіндіргеніңіз жайында айтып беріңіз.
4. Ізгі хабар айту тізіміңізді қолданғаныңыз туралы және осының нәтижелері жайында қысқаша айтып беріңіз.
5. Киелі кітапты зерттеу үшін ерлер мен әйелдер болып жеке топтарға бөлініңіздер. *Киелі кітап оқудағы жетекшіліктің* 3-тарауындағы «Өмірдің тазалығы» бөлімінің 14-20-сұрақтары мен *қорытындысын* талқылаңыз (77-81-беттер).
6. Топ жетекшілерінің әрқайсысының жұмысын қысқаша сын-талдаудан өткізіңіз.
7. 8-сабаққа арналған тапсырманы оқыңыз (37-бет).
8. 8-сабақта Киелі кітапты зерттеуді жүргізетін жетекшілерді тағайындаңыз.
9. Сабақты дұға етіп аяқтаңыз.

Киелі Жазбаны жаттауға арналған нұсқаулар - 7-апта

Аяттар жайында

5-ТАҚЫРЫП. ОНЫҢ КӨМЕГІ

Егер біз Иеміз Иса Мәсіхке бой ұсынсақ, Ол біздің өміріміз үшін жауапкершілікті Өзіне алады. Ол бізді барлық қажетті нәрселермен қамтамасыз етуге уәде береді.

Рим. хат 8.32 - Бізді сүйетін Әкеміз біз үшін Өзінің ең қымбатты нәрсесін аямағанда, яғни Өзінің Ұлын құрбандыққа бергенде, бізге қажет нәрсемізді бермеуі мүмкін бе? Жоқ! Мұндай жағдайды тіпті көзге де елестету қиын. Ол бізге қажетті нәрселерді өзіміздің қабылдағымыз келген дәрежеден де асырып бергісі келеді.

Сіздің апталық жоспарыңыз

1. Рим. хат 8:32 мен Філіпі. хат 4:19-аяттар жазылған түбіртектерді мұқабадағы мөлдір қалтаға салып қойыңыз. Осы аптада сіздің үйренетініңіз Рим. хат 8:32, ал келесі аптада Філіпі. хат 4:19 болады.
2. Ә сериясының аяттарын мұқабадан алып шығып, А сериясы мен *Мәсіхпен бірге бастау* бөлімінің аяттарын мұқабаға салыңыз. Әр күні 17 аяттан қайталап тұрыңыз.
3. Аяттардың тақырыптары мен сілтемелерін жаттап, аяттарды меңгеріп, есте сақтау қабілетіңізді жетілдіре беріңіз.

Жүргізушінің жоспары: «Өмірдің тазалығы» деген бөлімге арналған сұрақтар

4-БӨЛІМ - ЖЕКЕ ҚАРЫМ-ҚАТЫНАС

(14-15-сұрақтар) «Оқығаныңыздан жеке қарым-қатынас жайында не білдіңіз?»

(14-сұрақ) Бірнеше адамға 14-сұрақтың төрт бөлімінің әрқайсысына арналған өздерінің жауаптарын оқытыңыз.

«Әкемен қандай қарым-қатынас болу керек?»

«Шешемен қандай қарым-қатынас болу керек?»

«Бауырмен қандай қарым-қатынас болу керек?»

«Әпкемен, қарындаспен, сіңлімен қандай қарым-қатынас болу керек?»

(15-сұрақ) Оқушылар қарт адамдарда бар қасиеттерді атап берсін

(1-бағана). Кейін қалған үш бағананы дәл солай қарап шығыңыз.

Бірнеше адам 15а мен 15ә-сұрақтарға арналған жауаптарын оқып берсін.

Ер адамдардың бірнешеуі 15б-сұраққа жауап берсін. Кейін тағы да

бірнешеуі 15г-сұраққа арналған жауаптарын оқысын.

Әйелдердің бірнешеуі 15б-сұраққа жауап берсін. Кейін тағы да бірнешеуі

15г-сұраққа арналған жауаптарын оқысын.

5-БӨЛІМ - НЕКЕ

(16-20-сұрақтар) «Неке жайындағы бөлімде сізге маңызды болып көрінген не?»

(16-сұрақ) «16б-сұрақтағы *тастау* деген сөзді ата-анаға мүлде қарамай кету деп түсіну керек пе?»

(17-сұрақ) Бірнеше адам 17а-сұраққа арналған жауаптарын оқып берсін.

Топ мүшелерінің біреуі 17ә-сұраққа жауап берсін. Сондай-ақ, 17б-сұрақтың болуы мүмкін жауаптарын да топ ішінде талқылаңыз.

(19-сұрақ) Бірнеше адам осы жағдайдың болуы мүмкін себептерін атап берсін.

(20-сұрақ) Ер адамның бірнешеуі 20а мен 20ә-сұрақтарға жауап берсін.

Әйелдердің бірнешеуі 20б мен 20в-сұрақтарға арналған жауаптарын оқысын. Біреуге 20в-сұрақтан кейінгі сөздәйекті оқытыңыз.

ҚОРЫТЫНДЫ

Әр оқушы *қорытындының* бір бөлімінен оқып шықсын. Әр бөлім жайында жауаптар алынғаннан кейін топтың басқа мүшелерін пікір алысуға тартып, сөйлесуді жалғастыра беруге болады.

8-САБАҚҚА АРНАЛҒАН ТАПСЫРМА:

1. *Киелі Жазбаны жаттау:*
 - а. 38-беттегі 8-аптаның нұсқауларын оқып орындаңыз. «Оның көмегі» деген бөлімдегі екінші аятты жаттаңыз: Філіпі. хат 4:19.
 - ә. *Тақырып бойынша жаттау жүйесіндегі* бірінші 36 аяттың тақырыптары мен сілтемелерін есіңізге түсіріп жаттығыңыз. 39-40-беттегі тапсырма сізге көмектеседі. 10-сабақта сіз аяттардың тақырыптары мен сілтемелері бойынша тексеру жұмысын орындайсыз. Есіңізде болсын, *Бақылау күнделігіне* қол қойғызу үшін тақырыптар мен сілтемелерді дәлме-дәл білу керек. (Сізге «Сыналғанда Оның беретін көмегі» деген әлі өтілмеген тақырыпты алдын ала оқып алуға тура келеді, Еврей. хат 2:18 және Забур жыр. 118:9,11)
2. *Тыныш уақыт:* Киелі кітапты оқып, белгілеп, жаңа ойларыңызды жазуды жалғастыра беріңіз.
3. *Киелі кітапты зерттеу:* «Адал өмір сүру» деген бөлімнің 1-11-сұрақтарына жауап беріңіз (*Киелі кітап оқудағы жетекшілік*, 4-тарау, 82-86-беттер).

Сабақтың жоспары:

1. Аяттарды қайталау үшін топтарға бөлініп, «Оның көмегі» деген бөлімдегі екінші аятты қайталаңыз: *Філіпі. хат 4:19.*
2. *Тақырып бойынша жаттау жүйесіндегі* бірінші 36 аяттың тақырыптары мен сілтемелері бойынша өзін-өзі тексеру тапсырмасын орындаңыз (39-40-беттер).
3. Тыныш уақытта өзіңізге келген және *Киелі кітап оқу күнделігіңізге* белгілеген ойларыңызды айтып бөлісіңіз.
4. Сенбеуші адамдарға куәлік-әңгімеңізді айтқаныңыз немесе *«Көпір» арқылы берілген мысалдарды* түсіндіргеніңіз жайында айтып беріңіз.
5. *Рухани өсуіңізді тексеру күнделігінің* өзіңізге қалай көмектескені жайында қысқаша айтып беріңіз.
6. Киелі кітапты зерттеу үшін ерлер мен әйелдер болып жеке топтарға бөлініңіздер. *Киелі кітап оқудағы жетекшіліктің 4-тарауындағы «Адал өмір сүру» бөлімінің 1-11-сұрақтарын* талқылаңыз (82-86-беттер).
7. Топ жетекшілерінің әрқайсысының жұмысын қысқаша сын-талдаудан өткізіңіз.
8. 9-сабаққа арналған тапсырманы оқыңыз (41-бет).
9. 9-сабақта Киелі кітапты зерттеу мен пікір алысуды жүргізетін жетекшілерді тағайындаңыз.
10. Сабақты дұға етіп аяқтаңыз.

Киелі Жазбаны жаттауға арналған нұсқаулар - 8-апта

Аяттар жайында

5-ТАҚЫРЫП. ОНЫҢ КӨМЕГІ

Забур жырларында Дәуіттің мынандай сөздері бар: «Мен жас та болдым, ал енді қартайдым, әділдердің көрмедім жалғыз қалып, ұрпақтарының жүргенін нан тіленіп» (Забур жыр. 36:25). Дәуіт Құдайдың сенімді екенін және Өз халқына қажетті барлық нәрселерді беретінін айтты.

Філіпі. хат 4:19 - Пауыл осы хатты оның қамын жеп, оған жәрдем бергісі келетін адамдарға арнап жазды. Егер біз өзімізді Құдайға қызмет етуге сарп етсек, Ол Өзінің шексіз, сарқылмас қазынасынан бізге қажеттінің барлығын береді.

Сіздің апталық жоспарыңыз

1. Әдеттегідей аяттарды жаттап, қайталап жүріңіз. А сериясындағы және *Мәсіхпен бірге бастау* бөліміндегі аяттарды күнде қайталаңыз. Олардың кейбіреулерін сізге қайта жаттауға тура келуі мүмкін.
2. Мұқабадағы әр аятты күніне бір рет қайталауды мақсат етіңіз. Дегенмен, аяттарға неғұрлым көбірек уақыт бөлсеңіз бұл жұмыстан соғұрлым көбірек пайда аласыз.
3. Аяттарды қайталаған кезде олардың өз өміріңізде болып жатқан жағдайлармен қалай байланысты болатыны жайында ойлаңыз. Оларды нақты бір жағдайда қолдануға тырысыңыз.

Аяттарды тақырыптары мен сілтемелері бойынша өзін-өзі тексеру тапсырмасы

Бос жолдарға дұрыс сілтемелерді жазыңыз.

А. ЖАҢА ӨМІР СҮРІҢІЗ



Ә. МӘСІХ ТУРАЛЫ АЙТЫҢЫЗ

1. Бәрі де күнә жасаған _____
2. Күнәның жазасы _____
3. Мәсіх күнәның құнын төледі _____
4. Өзіміздің әділ істеріміз арқылы
құтқарылған жоқпыз _____
5. Барлығы Мәсіхті қабылдау керек _____
6. Құтқарылғанға сенімді болу _____

Б. ҚҰДАЙҒА СЕНІМ АРТЫҢЫЗ

1. Оның Рухы _____
2. Оның күш-қуаты _____
3. Оның сенімділігі _____
4. Оның беретін жан тыныштығы _____
5. Оның көмегі _____
6. Сыналғанда Оның беретін көмегі _____

Жүргізушінің жоспары: «Адал өмір сүру» деген бөлімге арналған сұрақтар

Оқушылардың біреуі кіріспені оқып берсін.

1-БӨЛІМ - АДАЛ ӨМІР ҮШІН КҮРЕС

(1-4-сұрақтар) «Адал өмір сүру үшін күрес жайындағы бөлімнен сізге ең қатты әсер еткен не?»

(2-сұрақ) Бір немесе екі адам 2ә мен 2б-сұрақтарға жауап берсін.

«Әзәзілдің қулығы деген сөзді қалай түсінесіз?»

(3-сұрақ) «Басқа адамдардың біреуді алдауы жайында ойланайық. Дұрыс жолдан адасқан мәсіхшінің зардабының жалған ілімді уағыздап жүрген көсемнің зардабынан қандай айырмашылығы бар?»

«Біз шайтанның дауысын ести алмасақ та, ол бізге қалай сөйлейді?»

(3-сұрақтың соңғы бөлігінен).

(3-сұрақ) «Забур жыр. 138:23-24-жырларда көрсетілгендей біз қашан және қандай жиілікпен дұға етуіміз керек?»

2-БӨЛІМ - ҰЖДАНСЫЗДЫҚ КӨРСЕТУ

(5-11-сұрақтар) «Ұждансыздық көрсету жайында осы бөлімнен не білдіңіз?»

(5-сұрақ) «Сіздің ойыңызша, адал болуды сипаттайтын қандай басқа сөздер немесе сөйлемдер бар?»

(6-сұрақ) Бірнеше адам бә-сұраққа арналған жауаптарын оқып берсін. Бірнеше адам бб-сұраққа жауап берсін.

(7-сұрақ) Екі немесе үш адам 7а-сұраққа арналған жауаптарын оқып берсін.

(8-сұрақ) Бірнеше адам осы сұрақтың екі бөлігіне де жауап берсін.

(9-сұрақ) Өз еріктері болса екі немесе үш адам осы сұраққа жауап берсін.

(10-сұрақ) Топ мүшелерінің әрқайсысы Забурдағы 15-жырды оқыған кезде өздері үшін қандай жаңа нәрсе ашылғаны жайында айтып берсін.

Барлық жауаптар таусылғанша айналдыра сұрай беріңіз.

(11-сұрақ) Бірнеше адам осы сұраққа арналған жауаптарын оқып берсін.

9-САБАҚҚА АРНАЛҒАН ТАПСЫРМА:

1. *Киелі Жазбаны жаттау:*
 - а. 42-беттегі 9-аптаның нұсқауларын оқып орындаңыз. «Сыналғанда Оның беретін көмегі» деген бөлімдегі бірінші аятты жаттаңыз: Еврей. хат 2:18.
 - ә. *Тақырып бойынша жаттау жүйесіндегі* бірінші 36 аяттың тақырыптары мен сілтемелерін қайталай беріңіз. 43-44-беттердегі тапсырма сізге сол аяттарды қайталауға көмектеседі. Бұл тапсырманы орындау үшін сіз аяттардың тақырыптарын да, сілтемелерін де есіңізге түсіруіңіз керек. Ал, 10-сабақтағы тексеру жұмысын істегенде сіз, *Бақылау күнделігіңізге* қол қойғызу үшін сол жұмысты толығымен орындауыңыз керек.
2. *Тыныш уақыт:* Киелі кітапты оқып, белгілеп, жаңа ойларды жазуды жалғастыра беріңіз.
3. *Киелі кітапты зерттеу:* «Адал өмір сүру» деген бөлімнің 12-19-сұрақтарына жауап беріп, оның *қорытындысындағы* бос жолдарды толтырыңыз (*Киелі кітап оқудағы жетекшілік*, 4-тарау, 86-89-беттер).

Сабақтың жоспары:

1. Аяттарды қайталау үшін топтарға бөлініп, «Сыналғанда Оның беретін көмегі» деген бөлімдегі бірінші аятты қайталаңыз: Еврей. хат 2:18.
2. *Тақырып бойынша жаттау жүйесіндегі* бірінші 36 аяттың тақырыптары мен сілтемелері бойынша тапсырманы орындау (43-44-беттер).
3. Тыныш уақытта өзіңізге келген және *Киелі кітап оқу күнделігіңізге* белгілеген ойларыңызды айтып бөлісіңіз.
4. Сенбеуші адамдарға айтқан куәлік-әңгімеңіз немесе «*Көпір*» арқылы берілген мысалдарды түсіндіргеніңіз жайында айтып беріңіз.
5. Ізгі хабар айту тізіміңізді қолданғаныңыз туралы және осының нәтижелері жайында қысқаша айтып беріңіз.
6. Бес баптан тұратын жоспарды қалай жазу жайында әңгімелесіңіз.
7. Киелі кітапты зерттеу үшін ерлер мен әйелдер болып жеке топтарға бөлініңіздер. *Киелі кітап оқудағы жетекшіліктің* 4-тарауындағы «Адал өмір сүру» бөлімінің 12-19-сұрақтары мен оның *қорытындысын* талқылаңыз (86-89-беттер).
8. Топ жетекшілерінің әрқайсысының жұмысын қысқаша сын-талдаудан өткізіңіз.
9. Соңғы (12-сабақ) сабақтың уақыты жайында жетекшімен ақылдасып алыңыз. Осыған 4 сағат уақыт керек болады.
10. 10-сабаққа арналған тапсырманы оқыңыз (47-бет).
11. 10-сабақта Киелі кітапты зерттеу мен пікір алысуды жүргізетін жетекшілерді тағайындаңыз.
12. Сабақты дұға етіп аяқтаңыз.

Киелі Жазбаны жаттауға арналған нұсқаулар - 9-апта

Аяттар жайында

6-ТАҚЫРЫП. СЫНАЛҒАНДА ОНЫҢ БЕРЕТІН КӨМЕГІ

Шайтанның бізді күнә жасауға үнемі азғыратынын біз Киелі кітаптан да, өзіміздің тәжірибемізден де білеміз. Сондай-ақ, азғырылу өзіміздің бойымызда да пайда болады: «Қайта, әр адам өз құмарлықтарына елігіп, торға түсіп, азғырылады» (Жақып. хаты 1:14). Алайда, азғырылу қайдан келетін болса да, Иса Мәсіхпен тығыз байланыстағы бізге жеңіске ие болуға уәде берілген.

Еврей. хат 2:18 - Иса сыналу деген не екенін біледі, себебі Оны да шайтан сынап көрген болатын. Сондықтан біз Одан еш қысылмай көмек сұрауымызға болады, өйткені Ол барлығын түсінеді.

Сіздің апталық жоспарыңыз

1. Аяттарды әдеттегідей жаттай беріңіз. Аптаның соңында аяттарды дұрыс жаттағаныңызды тексеруді ұмытпаңыз.
2. А сериясының және *Мәсіхпен бірге бастау* бөлімінің аяттарын мұқабадан алып, олардың орнына Ә сериясының аяттарын күнде қайталап жүру үшін салып қойыңыз. Ал, А сериясы мен *Мәсіхпен бірге бастау* бөлімінің аяттарын қорапшаның ішіне салып қойыңыз.
3. Осы кезге дейін үйренген аяттарыңызды байқамай қате жаттап алмағаныңызға көз жеткізу үшін оларды біреуге айтып тексерткеніңіз пайдалы болады. Сондай-ақ, бұлай істегеніңіз сізге 10-сабақтағы тексеру жұмысты орындар алдында аяттарды қайталауға көмектеседі.

Аяттардың тақырыптары мен сілтемелері бойынша өзін-өзі тексеру тапсырмасы

Бос жолдарға дұрыс тақырыптар мен сілтемелерді жазыңыз.

A. _____

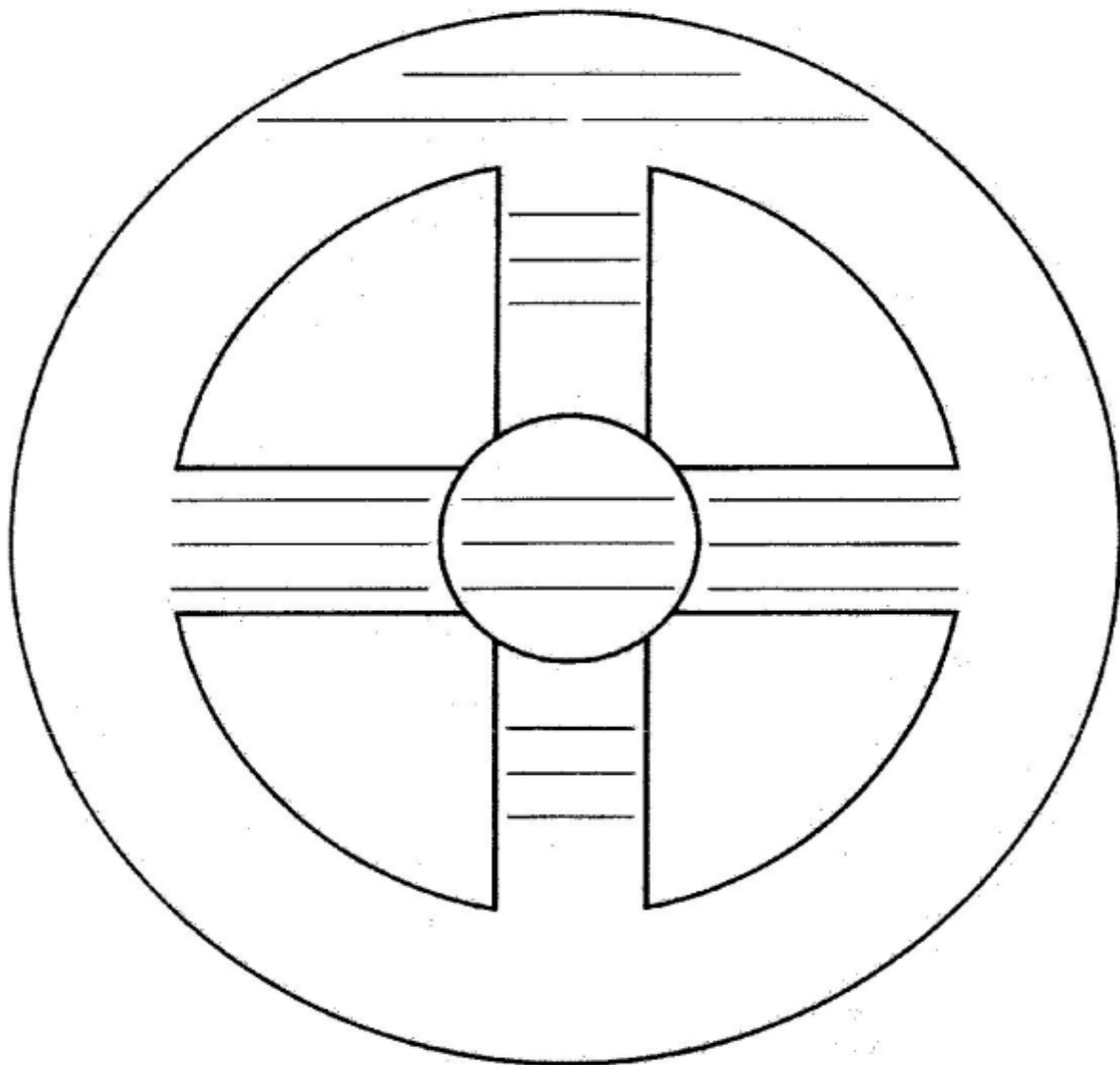

Ә. _____

1. _____

2. _____

3. _____

4. _____

5. _____

6. _____

Б. _____

1. _____

2. _____

3. _____

4. _____

5. _____

6. _____

Бес баптан тұратын жоспарды қалай жазу жайында

Әр адамның Киелі кітапты зерттеудегі мақсаты - неғұрлым көбірек білім алу емес. Мұның мақсаты - алған білімді нақты тәжірибеде пайдалануымыз және өміріміздің нәтижелі болып өзгеруі. Төменде қаралатын жоспар - Киелі кітапты зерттеуге арналған тәжірибелі ыңғайдың мысалы. Құдайдың көмегіне сүйеніп, біз осы жоспарды іске асыра аламыз. Алдағы апталар мен айлар ішінде біз осы өзгерістердің шынымен болып жатқанына көз жеткізе аламыз.

1. Аят

Өміріңізде нақты әрекет жасауға негіз бола алатын, сондай-ақ өзіңізге қатты әсер еткен аяттың немесе үзіндінің сілтемесін жазыңыз.

2. Шындық

Таңдалған аятта немесе үзіндіде көрсетілген шындықты қысқаша тұжырымдаңыз.

3. Қажеттілік

Осы шындыққа байланысты өміріңізде қандай жағдайдың өзгеруі тиіс екенін анықтап алыңыз. Бұл бөлімді сіз топтың ішінде оқитын болғандықтан өзіңіздің қажеттілігіңіз жайында ашық айтыңыз, бірақ ойыңызды қалай жеткізу керек екендігі туралы да ойланыңыз. Өзіңіз туралы, сонымен бірге басыңыздан өткен сәтсіздіктер мен қиыншылықтар жайында тым көп айтып кетпеңіз. Мұндай оқиғалардың кейбіреулері Құдай мен өзіңіздің араңызда қалсын.

4. Ниет

Өміріңіздің осы аймағындағы жағдайды өзгерту үшін не істегіңіз келетінін анықтап алыңыз. Жоспарыңыз тым күрделі болып жүрмесін. Бұл - өміріңіздің осы аймағындағы жағдайды жақсартуға деген қарапайым қадамыңыз болсын.

5. Тексеру

Қойған қарапайым мақсатқа жеткеніңізді қалай анықтайтыныңызды да тұжырымдаңыз. Өзіңіздің не істейін деп жатқаныңыз туралы досыңызға, әйеліңізге (күйеуіңізге) немесе туысыңызға айтып, олардан сізді тексеруін өтіне аласыз. Сондай-ақ, өзіңіздің ниетіңіз жайында бір парақ қағазға жазып, оны көрінетін жерге іліп қоя аласыз (үйде, жұмыс орныңызда т.б.).

Осы жоспарды дайындаған кезде Құдайдың сізді Исаның бейнесіне ұқсас етіп, Өзінің бастаған жұмысын аяқтайтынына сенімді болыңыз. Құдай осы жоспарды сіздің өміріңізді өзгертетін құрал ретінде пайдалансын, Ол сіздің тек өзіңіздің талпынысыңызбен мақсатқа жеткеніңізді қаламайды.

Бес баптан тұратын жоспардың үлгісі

| | |
|------------------------|--|
| 1. <u>Аят</u> - | Бір-біріңді бауырлардай сүйіп, өз бастарыңнан артық сыйлаңдар. (Рим. хат 12:10) |
| 2. <u>Шындық</u> - | Құдай менің өз рухани бауырластарымды сүйгенімді және оларды сыйлағанымды қалайды. |
| 3. <u>Қажеттілік</u> - | Жиі жағдайда мен басқа мәсіхшілермен жақын қарым-қатынаста болуды қәдімгі нәрсе деп санап, оларды шынымен сүйіп, сыйластықпен қарау жайында ойланбайды екенмін. Мен әсіресе Болатты сыйлауды үйренгім келеді. |
| 4. <u>Ниет</u> - | Сенбінде мен Болаттың үйіне барып, оған тұсқағаз жапсыруға көмектесемін. Әңгімелескен кезде мен оған өзім ұнататын оның екі қасиеті жайында айтамын. |
| 5. <u>Тексеру</u> - | Сенбі күні кешке, осылай істегеннен кейін мына жерге _____ белгі қоямын. |

Жүргізушінің жоспары: «Адал өмір сүру» деген бөлімге арналған сұрақтар

3-БӨЛІМ - ӘРЕКЕТТЕРДЕ АДАЛ БОЛУ

(12-13-сұрақтар) «Осы оқығандарыңыздан сізге ең қатты әсер еткен не болды?»

(12-сұрақ) Бірнеше адам осы сұрақтың әр түрлі бөліктеріне арналған жауаптарын оқып берсін.

(13-сұрақ) «Саул туралы білгеніңізден сіз не байқадыңыз?»

«Өз-өзін ақтауға тырысу» деген сөзді кім түсіндіріп бере алады?»

«Саул өзінің әрекеттерін ақтауға тырысты ма?»

2-БӨЛІМ - СӨЙЛЕГЕНДЕ АДАЛ БОЛУ

(14-19-сұрақтар) «Сөйлегенде адал болу» жайында оқығаныңыздан не үйрендіңіз?»

(14-сұрақ) «Сіздің ойыңызша, біздің ойымыздағы мен жүрегіміздегінің арасында қандай байланыс бар?»

(15-сұрақ) «Өтірік айтпай қалай сыпайы болып қала беруге болады?»

Біреу осы сұрақтан кейінгі сөздәйекті оқып берсін.

(16-сұрақ) Бірнеше адам осы сұраққа арналған жауаптарын оқып берсін.

(17-сұрақ) Екі немесе үш тілек білдірушілерден осы сұраққа жауап берулерін сұраңыз. Біреуге 17-сұрақтан кейінгі сөйлемді оқытыңыз.

(18-сұрақ) Бірнеше адам осы үзінділерді өз сөзімен айтып берсін.

(19-сұрақ) Осы сұраққа тілек білдірушілер жауап берсін.

ҚОРЫТЫНДЫ

Айнала жүріп, әр оқушыға *қорытындының* бір бөлімі жайында жауап бергізіңіз. Пікір алысуда белсенді болмағандарға сұрақтар қойып көріңіз. Бір адам бөлімдердің біреуі жайында айтып бергеннен кейін сіз басқа топ мүшелерін де пікір алысуға тарта аласыз.

10-САБАҚҚА АРНАЛҒАН ТАПСЫРМА:

1. *Киелі Жазбаны жаттау:*
 - а. 48-беттегі *10-аптаның* нұсқауларын оқып талдаңыз. «Сыналғанда Оның беретін көмегі» деген бөлімдегі екінші аятты жаттаңыз: Забур жыр. 118:9,11.
 - ә. *Тақырып бойынша жаттау жүйесінің* бірінші 36 аяты бойынша тексеру жұмысын жазуға дайындалыңыз. Есіңізде болсын, *Бақылау күнделігіңізге* қол қойғызу үшін бұл жұмысты толығымен орындауыңыз керек.
2. *Тыныш уақыт:* Киелі кітапты оқып, белгілеп, жаңа ойларды жазуды жалғастыра беріңіз.
3. *Киелі кітапты зерттеу:* «Сенушінің сындардан өтуі» деген бөлімнің 1-9-сұрақтарына жауап беріңіз (*Киелі кітап оқудағы жетекшілік*, 5-тарау, 90-92-беттер).
4. *Әр түрлі жұмыстар:* Киелі кітапты оқудағы жетекшіліктегі 1-4-тарауларды қайталаңыз (57-89-беттер). Осы тараулардағы құжаттар бойынша бес баптан тұратын қарапайым жоспар жазыңыз. Жоспарыңызды 51-бетке жазып, оны келесі сабақта топ мүшелеріне оқып беруге дайындалыңыз.

Сабақтың жоспары:

1. Аяттарды қайталау үшін топтарға бөлініп, «Сыналғанда Оның беретін көмегі» деген бөлімдегі екінші аятты қайталаңыз: Забур жыр. 118:9,11.
2. *Тақырып бойынша жаттау жүйесінің* бірінші 36 аяты бойынша тексеру жұмысын жүргізіңіз (49-50-беттер).
3. Тыныш уақытта өзіңізге келген және *Киелі кітап оқу күнделігіңізге* белгілеген ойларыңызды айтып бөлісіңіз.
4. Сенбеуші адамдарға айтқан куәлік-әңгімеңіз немесе «*Көпір*» арқылы берілген мысалдарды түсіндіргеніңіз жайында айтып беріңіз.
5. Ізгі хабар айту тізіміңізді қолданғаныңыз туралы және осының нәтижелері жайында қысқаша айтып беріңіз.
6. Өзіңіздің 51-бетте жазған бес баптан тұратын жоспарыңызды талқылаңыз.
7. Киелі кітапты зерттеу үшін ерлер мен әйелдер болып жеке топтарға бөлініңіздер. *Киелі кітап оқудағы жетекшіліктің* 5-тарауындағы «Сенушінің сындардан өтуі» бөлімінің 1-9-сұрақтарын талқылаңыз (90-92-беттер).
8. Топ жетекшілерінің әрқайсысының жұмысын қысқаша сын-талдаудан өткізіңіз.
9. 12-сабақтың уақытын бекітіңіз.
10. 11-сабаққа арналған тапсырманы оқыңыз (52-бет).
11. 11-сабақта Киелі кітапты зерттеу мен пікір алысуды жүргізетін жетекшілерді тағайындаңыз.
12. Сабақты дұға етіп аяқтаңыз.

Киелі Жазбаны жаттауға арналған нұсқаулар - 10-апта

Аяттар жайында

6-ТАҚЫРЫП. СЫНАЛҒАНДА ОНЫҢ БЕРЕТІН КӨМЕГІ

Құдай бізге сыналғанымызда көмектесуге уәдесін береді. Біз осыны 1-курста үйренген Қорынт. 1-хат 10:13-аяттан білеміз.

Забур жыр. 118:9,11 - Біз сындардан үстем болып, Құдайдың сөзімен жүректерімізді толтырып, таза жүре аламыз. Құдайдың сөзі - «Киелі Рухтың семсері». Иса айдалада әзәзілді жеңу үшін осы семсерді қолданды. Аяттарды жатқа білуді маңызды ететін себептердің бірі - Киелі Рухқа осы семсерді өміріңізде қолдануға мүмкіндік беру.

Сіздің апталық жоспарыңыз

1. Әдеттегі нұсқаулар бойынша аяттарды жаттап қайталай беріңіз. Ә мен Б серияларының аяттарын да күнде қайталап жүруді ұмытпаңыз.
2. *Тақырып бойынша жаттау жүйесінің* барлық 36 аятының тақырыптары мен сілтемелерін қайталап, осы сабақта өткізілетін жұмысқа дайындалыңыз.
3. Аяттарды қайталаған кезде олар жайында ойлануды жалғастыра беріңіз. Киелі кітаптағы шындықтарды өміріңіздің бөлігіне айналдыруға талпыныңыз.
4. Құдайдың осы аяттарды сіздің өміріңізде қалай пайдаланғаны жайында ойлаңыз. Олардың қайсылары сіз үшін ең маңызды болды?

Аяттардың тақырыптары мен сілтемелері бойынша өзін-өзі тексеру жұмысы

Бос жолдарға дұрыс тақырыптар мен сілтемелерді жазыңыз. *Бақылау күнделігіңізге* қол қойғызу үшін сіз осы тапсырмадағы әр жолды дұрыс толтыруыңыз керек.

A. _____

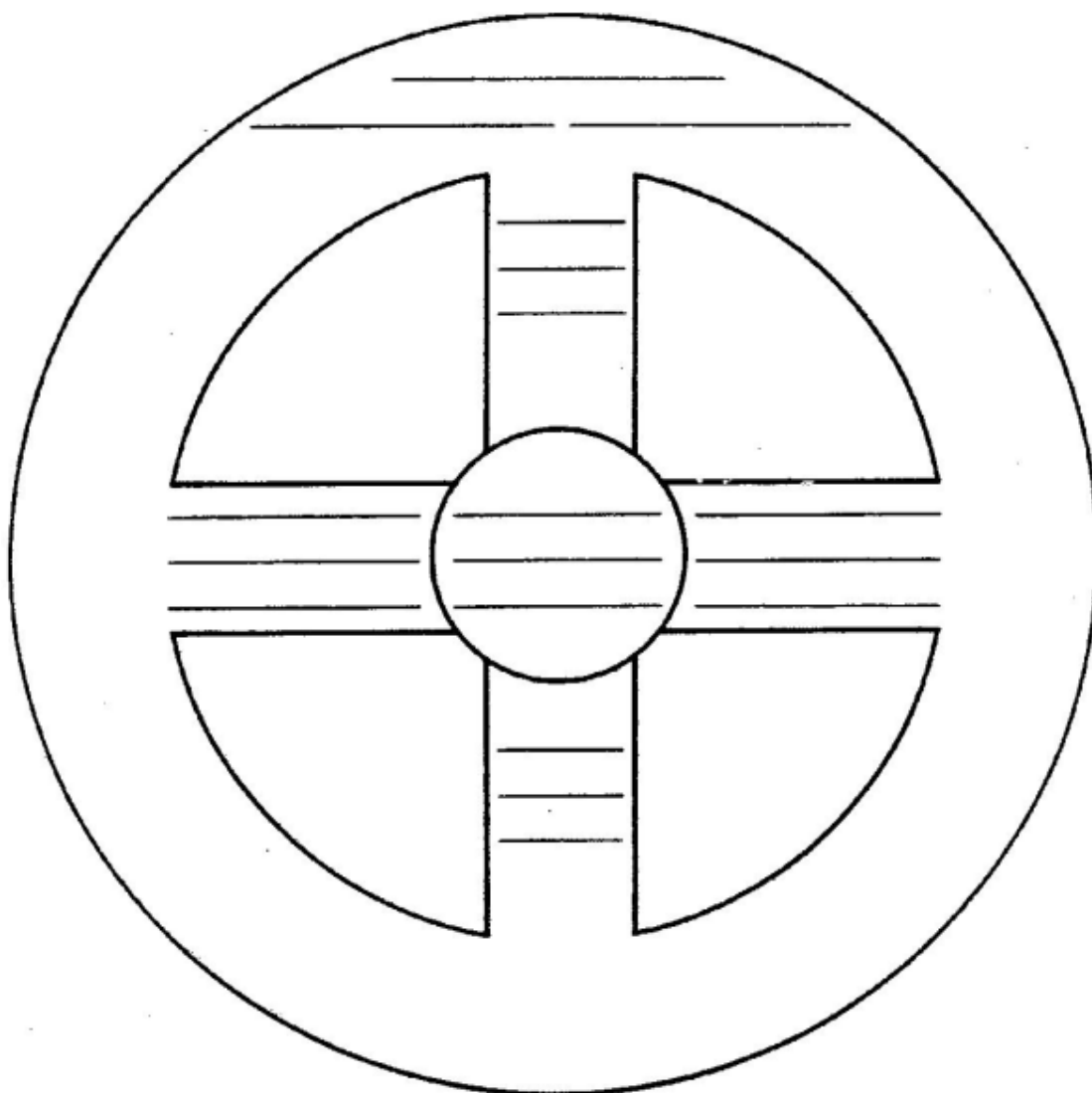

Ә. _____

1. _____

2. _____

3. _____

4. _____

5. _____

6. _____

Б. _____

1. _____

2. _____

3. _____

4. _____

5. _____

6. _____

Жүргізушінің жоспары: «Сенушінің сындардан өтуі» деген бөлімге арналған сұрақтар

Оқушылардың біреуі осы тараудың кіріспе бөлімін оқып берсін.

1-БӨЛІМ - БАРЛЫҒЫ ҚҰДАЙДЫҢ ҚОЛЫНДА

(1-4-сұрақтар) «Құдайдың билігі жайында осы бөлімнен не үйрендіңіз?»

(1-сұрақ, Ишая 45:5-7) Бірнеше адам осы сұраққа арналған жауаптарын оқып берсін.

(2-сұрақ) «Басымызға қиыншылық пен белгісіздік кездері түскенде біз осы жағдайға қалай қарауымыз керек?»

(3-сұрақ) «Құдайды сүйетін адамдар жайында айтқан кезде Пауыл қандай ойды жеткізгісі келді?»

(4-сұрақ) Бірнеше адам осы сұраққа арналған жауаптарын оқып берсін.

2-БӨЛІМ - АЗАП ШЕГУДІҢ МАҚСАТЫ

(5-9-сұрақтар) «Азап шегудің мақсаты жайында не білдіңіз?»

(5-сұрақ) Бірнеше адам осы сұрақтың әр бөлігіне арналған жауаптарын оқып берсін.

(6-сұрақ, Заң. қайталау 8:2) «Бағындыру деген сөзді қалай түсінесіз?»
«Жүрегіңде не барын білу деген сөздің мағынасын түсіндіріп көріңіз?»

(Заң. қайталау 8:2) Бірнеше адам осы аятқа арналған жауаптарын оқып берсін. «Адам тек нанмен ғана емес, Құдайдың әрбір сөзімен өмір сүреді дегенді өз сөзіңізбен түсіндіріп көріңіз?»

(7-сұрақ, Жохан 15:2) «Сіздің ойыңызша, рухани тазарудың талдар мен шөптердің тазаруына қандай ұқсастығы бар?»

(Еврей. хат 12:6-7) «Біздің өз балаларымызды тәрбиелегеніміз бен Құдайдың өзімізді тәрбиелегенінің арасында қандай ұқсастық бар?»

«Сіздің ойыңызша, Құдай тек Өзіне бағынбайтын сенушілерді, Өзіне бой ұсынатын сенушілерді әлде олардың екеуін де тәрбиелейді ме?»

(Петір. 1-хаты 1:6-7) «Біздің азап шегуіміз арқылы Құдайдың қалай құрметке бөленіп, мадақталатынын түсіндіріп көріңіз?»

(8-сұрақ) Бірнеше адам осы сұраққа арналған жауаптарын оқып берсін.

(9-сұрақ) Бірнеше адам осы сұрақтың екі бөлігінің әрқайсысына жауап берсін. «Сенбеуші адамдармен дос болып, олармен сыйласуға тиіс болсақ, осыны жаңағы айтылған жағдаймен қалай байланыстыруға болады?»

11-САБАҚҚА АРНАЛҒАН ТАПСЫРМА:

1. *Киелі Жазбаны жаттау:* Келесі аптаға жаттауға жаңа аяттар берілмейді. 2:7 сериядағы барлық аяттарды қайталап, мүмкіндігінше *Бақылау күнделігі-ңіздің* барлық жерлерін толтыруға тырысыңыз.
2. *Тыныш уақыт:* Киелі кітапты оқып, белгілеп, жаңа ойларды жазуды жалғастыра беріңіз.
3. *Киелі кітапты зерттеу:* «Сенушінің сындардан өтуі» деген бөлімнің 10-21-сұрақтарына жауап беріп, оның *қорытындысындағы* бос жолдарды толтырыңыз (*Киелі кітап оқудағы жетекшілік*, 5-тарау, 92-97-беттер).
4. *Басқа да жұмыстар:* 51-бетте, 10-сабақта құрастырған бес баптан тұратын жоспарыңызда жазылғандарды орындаңыз.

Сабақтың жоспары:

1. Аяттарды қайталау үшін топтарға бөлініп, мүмкіндігінше *Бақылау күнделігіңіздің* көбірек жерлеріне қол қойғызуға тырысыңыз.
2. Тыныш уақытта өзіңізге келген және *Киелі кітап оқу күнделігіңізге* белгілеген ойларыңызды айтып бөлісіңіз.
3. Сенбеуші адамдарға куәлік-әңгімеңізді айтқаныңыз немесе «*Көпір*» арқылы берілген мысалдарды түсіндіргеніңіз жайында айтып беріңіз.
4. Бес баптан тұратын жоспарыңызға байланысты қандай әрекет жасағаныңыз жайында айтып беріңіз.
5. Киелі кітапты зерттеу үшін ерлер мен әйелдер болып жеке топтарға бөлініңіздер. *Киелі кітап оқудағы жетекшіліктің* 5-тарауындағы «Сенушінің сындардан өтуі» бөлімінің 10-21-сұрақтары мен оның қорытындысын талқылаңыз (92-97-беттер).
6. Топ жетекшілерінің әрқайсысының жұмысын қысқаша сын-талдаудан өткізіңіз.
7. 12-сабаққа арналған тапсырманы оқыңыз (54-бет).
8. Сабақты дұға етіп аяқтаңыз.

Жүргізушінің жоспары: «Сенушінің сындардан өтуі» деген бөлімге арналған сұрақтар

3-БӨЛІМ - АЗАП ШЕГУГЕ ҚАЛАЙ ҚАРАУЫМЫЗ КЕРЕК

(10-16-сұрақтар) «Азап шегуді қалай қабылдауымыз керектігі жайында не үйрендіңіз?»

(10-сұрақ) «Біз өмір сүрген заман мен мәдени орта аспандағы сыйды иеленуімізге қалай әсер етеді деп ойлайсыз?»

(11-сұрақ) «Өмірде сындардың нәтижесін әр түрлі сөзбен сипаттауға болады. Біреуі - *беріктік* болса, басқасы - *шыдамдылық* болып аталына алады. Осындай сындар біздің болмысымыздың өзгеруіне қалай әсер етеді?»

Топ мүшелерінің біреуі осы сұрақтан кейінгі сөздәйекті оқып берсін.

(12-сұрақ) Бірнеше адам осы сұрақтың екінші бөлігіне жауап берсін.

Біреу осы сұрақтан кейінгі сөздәйекті оқып берсін.

(13-сұрақ) Бір немесе екі тілек білдіруші осы сұрақтың барлық бөліктеріне арналған жауаптарын оқып берсін.

(14-сұрақ) Бірнеше адам осы сұрақтың барлық бөліктеріне арналған жауаптарын оқып берсін.

(15-сұрақ) Бірнеше адам осы кестенің әр бөлігі бойынша жауап берсін.

(16-сұрақ) Бір немесе екі адам осы кестедегі үш бөліктің әрқайсысы бойынша жауап берсін.

4-БӨЛІМ - АЗАП ШЕГУДІҢ НӘТИЖЕСІ

(17-21-сұрақтар) «Азап шегудің нәтижесі жайындағы тақырыптан сізге не әсер етті?»

(17-сұрақ) «*Үміт* деген сөзді сіз қалай түсінесіз?»

«Өміріміздегі осындай нәтижелер Құдай үшін неге маңызды деп ойлайсыз?»

(19-сұрақ, а бөлігі) «Біздің азап шегуге қалай қарайтынымыз өзіміздің басқаларды жұбату қабілетімізге қалай әсер ете алады?»

Бір немесе екі тілек білдірушіден 19ә мен 19б-сұрақтарға арналған жауаптарын оқып беруді өтінізіз.

(20-сұрақ) Бірнеше адам 20ә-сұраққа жауап берсін.

(21-сұрақ) Әр адам барлық жауаптар таусылғанша өз тізімінен бір сөйлемнен айтып отырсын.

ҚОРЫТЫНДЫ

Әр оқушыға *қорытындының* бір бөлімі жайында кезекпен жауап бергізіңіз. Әр жауаптан кейін осы жайында не ойлайтынын басқа оқушылардан сұрап отырыңыз.

12-САБАҚҚА АРНАЛҒАН ТАПСЫРМА:

1. 2-курстағы жарты күндік дұға ету жайындағы құжаттарды қарап шығыңыз (51-61-беттер).
2. Жақсылап демалып, жарты күн Иемізбен бірге болуға дайындалып келіңіз. Өзіңізбен алып келетін нәрселердің тізімін мұқият қарап шығыңыз (2-курс, 60-бет).

12-сабақ

Сабақтың жоспары:

1. Ұйымдастыру жағдайларын анықтап алу үшін бірге жиналыңыз (бұл 10 минуттен артық болмасын).
2. Әр жаққа бір-бірден бөлініп, Құдаймен оңаша уақыт өткізіңдер (3 сағат 20 минут).
3. Кейін жарты сағатқа қайта жиналып, оңаша қалғанда не істегеніңіз туралы әңгімелесіп, ой бөлісіңіздер (30 минут).

Мәсіхшінің жан дүниесі

2:7 серияның бірінші үш курсы бітіргенде сіз Киелі кітапты өз бетімен оқудың пайдалы екенін түсіндіңіз. Сіз енді Киелі Жазбаны зерттеп, шындықты танудың не екенін білесіз. Құдай сөзін өз бетімен оқу сіздің көзқарастарыңыз бен әрекеттеріңізге күннен күнге әсер еткенін де байқаған боларсыз.

Алайда, сіз Киелі кітапты тұрақты және бір ізді оқудың маңыздылығын түсінсеңіз де, алға жылжыған сайын кедергілерге жолығасыз. Әр мәсіхшінің жауы - шайтан, ол Құдайдың сөзінің күдіретін білгендіктен сізге бөгет жасау үшін кез келген амал-әдістерді қолданады. Ол сізге: «Қазір менің қолым тимейді» немесе «Мен қазір жұмыла алмаймын, бірінші мынаны, кейін ананы істеп болған соң Киелі кітап оқитын шығармын»- деген ойларды жіберуі мүмкін. Сіздің Киелі Жазбаға назар аударуыңызға бөгет жасау үшін ол сізге әр түрлі кедергі жағдайлар, азғырылулар жіберіп, тіпті басқа адамдар арқылы сын айтуы мүмкін.

Мұндай жағдайлардың барлығының себебі шайтан екенін білу өте маңызды. Бұл ой Киелі кітапты оқып, зерттеудің маңыздылығын одан да қатты баса көрсетіп, сіздің жеңіске деген сенімділігіңізді нығайтады. Сіз қалай жеңе аласыз? Мына тәжірибелі кеңестерге қараңыз:

1. Мәсіх шайтанды оның барлық жаман істерімен қоса әлдеқашан талқандаған. Иеміздің осы жеңісін сеніммен қабылдаңыз. «Бізге Иеміз Иса Мәсіх арқылы жеңісті сыйлайтын Құдайға мәңгі шүкіршілік етілсін!» (Қорынт. 1-хат 15:57).
2. Иеміздің ақылы мен күдіретін іздеңіз.
3. Өзіңізді тәртіпке шақырып жүріңіз. Ешқандай рухани жаттығулар дағдылы түрде жалғаса бермейді. Әр күні Құдаймен тыныш уақытта бірге болуға талпынғандай, Киелі кітапты зерттеу уақытын да жоспарлап, ынтамен ұстаныңыз. Бір мақсатты нақты қойып алған пайдалы болады: әр аптада құжаттардың белгіленген бір бөлігін оқу үшін белгілеп алып (4-курста бұл - аптасына жарты тараудан болады), осы қарқынды мұқият сақтау. «Жанға жағады тілек орындалған...» (Нақыл сөз. 13:19). Жоспарланған мақсатқа жеткен кезде сіз ризашылыққа бөленесіз.
4. Киелі кітапты зерттеу мақсаттарыңызға жету барысында табысқа қаншалықты жеткеніңізді байқау үшін апта сайын досыңызға тексертіңіз. Сіз оған жаңадан білген нәрселеріңіз жайында айтып бергіңіз келетін болар.

* * *

Құдай біздің ішкі болмысымыз бен сыртқы мінез-құлқымызды өзгертісі келеді. Сондықтан Құдай сөзінде мәсіхшінің болмысы жайында не айтылғанын үйрену өте қажет.

Осы курста мәсіхші болмысының 5 аймағы қаралады:

- ✓ Жеміс беруге шақыру
- ✓ Шынайы сүйіспеншіліктің жемістері
- ✓ Өмірдің тазалығы
- ✓ Адал өмір сүру
- ✓ Сенушінің сындардан өтуі

1-ТАРАУ

Жеміс беруге шақыру

Көптеген адамдар өмірлерінің жемісті болғанын өздерінің жасаған істерімен өлшейді. Алайда, бұл олардың өмірлері жайында әрқашан дұрыс түсінік бермейді. *Сіздің қандай екеніңіз сіздің не істегеніңізден маңызды.*

Киелі кітап адамның болмысы мен ішкі дүниесі жайында баса айтады.

ҚҰДАЙ БІЗДІҢ ЖЕМІС БЕРГЕНІМІЗДІ ҚАЛАЙДЫ

1. Жохан 15:4-5. Бұл жерде Иса рухани жеміс беру жайында түсініктеме береді.

а. Бұл астарлы әңгіме бойынша Кім бұта және кімдер сабақтар болып табылады?

ә. Бұта сабағының жемісті болуы үшін қандай жағдай қажет екенін анықтап беріңіз.

б. Бұта сабаққа неге керек?

в. «Мәсіхпен тығыз байланыста тұру» деген сөзді қалай түсінесіз?

2. Сіздің өміріңіз адамдардың назарын Құдайға қалай аударады? *Матай 5:16*

3. Ғалаттықтарға арналған хаттан Киелі Рухтың жемістері жайындағы үзіндіні оқыңыз (5:22-23). Құдайдың сізге бергісі келетін қасиеттерін атап шығып, әрқайсысын қысқаша сипаттап беріңіз.

КИЕЛІ РУХТЫҢ ЖЕМІСІ

СОЛ ЖЕМІСТІҢ ҚЫСҚАША СИПАТТАМАСЫ

| | |
|----------|-------|
| 1. _____ | _____ |
| 2. _____ | _____ |
| 3. _____ | _____ |
| 4. _____ | _____ |
| 5. _____ | _____ |
| 6. _____ | _____ |
| 7. _____ | _____ |
| 8. _____ | _____ |
| 9. _____ | _____ |

4. Еремия 17:5-8-аяттардағы екі адамды салыстырыңыз.

| АДАМҒА СЕНЕТІН АДАМ | ҚҰДАЙҒА СЕНЕТІН АДАМ |
|---------------------|----------------------|
| | |
| | |
| | |

5. Осы үзінділердің тұрғысынан өзіңіздің берген жемісіңіз туралы ойланғанда сіз қандай тәжірибелі қорытындыларға келдіңіз?

РУХАНИ ӨСУ

6. Сіздің өміріңізді өзгертіп жатқан Құдайдың өзіңізге деген еркі қандай?
Петір. 1-хаты 1:15

«Киелілік - тазалықтан да үлкен қасиет.... Киелілік деген.... Исаға ұқсас болу.
Оған жан-тәніңмен бағыну - киелілік осы болады».

7. Киелі Жазба өзіміздің болмысымыз көрінетін өміріміздің бірнеше маңызды аймақтарын көрсетеді. Бұл қандай аймақтар?

Філіпі. хат 4:8

Қолос. хат 4:6

*Петір. 1-хаты
2:12*

Осы аймақтардың арасында қандай байланыс бар?

8. 7-сұрақта аталған өмір аймақтарының біреуі басқаларға қарағанда маңыздырақ па? Бұлай болса, қайсысы және неге? (Лұқа 6:45-аятты Жақып. хатындағы 2:18-аятпен салыстырыңыз).

9. Рухани өсу адамның ойларына қалай әсер етеді? *Ефес. хат 4:23-24*

Киелі Жазбадан аяттарды жаттау осы рухани өсуге қалай көмектесе алады?

10. Петір. 2-хаты 1:1-8-аяттарды зейін қойып зерттеңіз. Бұл үзіндіде мәсіхшінің рухани өсуі жайында айтылады.

а. Сіздің рухани өсуіңіз үшін Құдай сізге не берді? *2-4-аяттар*

ә. 8-аятта жемісті болу жайында не айтылған?

б. 5-7-аяттарда аталған қасиеттерді жазып шығыңыз.

в. Осы қасиеттердің қайсыларында сіз нығая аласыз?

г. Аталған қасиеттерде Мәсікке ұқсау үшін сізге Құдайдың көмегімен қандай қадам жасау керек?

Ойларыңызда: _____

Сөздеріңізде: _____

Әрекеттеріңізде: _____

Ой ексең - әрекет орасың;
Әрекет ексең - әдет орасың;
Әдет ексең - мінез орасың;
Мінез ексең - тағдыр орасың.

11. Мәсікке бой ұсынуды білдіретін ойлар қандай? *Қорынт. 2-хат 10:5*

ІЗГІ АҚЫЛ

12. Нақыл сөздер кітабының мақсаттарының бірі - адамдарға ақыл үйренуге мүмкіндік беру болып табылады (Нақыл сөз. 1:2).

а. Төмендегі аяттарда ақыл жайында не айтылған?

Нақыл сөз. 3:13-14 _____

Нақыл сөз. 9:10 _____

Нақыл сөз. 19:20 _____

ә. Нақыл сөздер кітабын келесі жолы оқыған кезіңізде ізгі және ақылды адамның қасиеттерінің тізімін жазыңыз.

13. Жақып. хаты 3:13-18-аяттарды оқыңыз.

а. Құдайдан келген ізгі ақыл қалай көрінеді? *13-аят*

ә. Құдайдан келген ізгі ақылды күйкі тіршіліктің соңында жүрген адамның ақылымен салыстырыңыз. *15-17-аяттар*

| ҚҰДАЙДАН КЕЛГЕН АҚЫЛ (17-АЯТ) | ӘЛЕМДІК АДАМНЫҢ АҚЫЛЫ (15-16-АЯТТАР) |
|----------------------------------|---|
| 1. | 1. |
| 2. | 2. |
| 3. | 3. |
| 4. | 4. |
| 5. | 5. |
| 6. | |
| 7. | |
| 8. | |

14. Жақыптың жазған хаты бойынша қиын жағдайда шешім қабылдау үшін қайдан ақыл алуға болады? *Жақып. хаты 1:5-6*

«Ақыл деген жиналған фактілерден құралған білім емес... бұл - білімді өнегелі және рухани жағдайларда дұрыс қолдана білу болып табылады».

-Дж. Освальд Сандерс

15. Ақылдың құны мен байлықтың құнын салыстырыңыз. *Патшиа. 3-ж. 3:5-13*

КИЕЛІ ӨМІРДІҢ ҚУАНЫШЫ

16. Осы аяттарда Исаның ілімінің қандай тұрақты бөлігі көрсетілген?
Жохан 15:11; 16:24; 17:13.

17. Барлығын қалдырып, Өзінің соңынан ергендерге Иса қандай уәде берген?
Лұқа 18:29-30

«Мұның маған қандай пайдасы бар?» немесе «Менің тастайтын қандай нәрселерім бар?» деген үздіксіз ойлардың пайда болуы Құдай мен сенушілердің арасындағы қатынастың жете түсінікті болмағанын білдіреді. Құдай біздің ең жақсы дәрежеде өмір сүргенімізді қалайды. Сондықтан Ол бізге осындай өмірге жету нұсқауларын берді.

18. Сіз қалай қуанышта өмір сүре аласыз? *Забур жыр. 15:11*

19. Філіпі. хат 3:4-14-аяттарды оқыңыз.

а. Пауылдың бұрынғы көзқарастары мен әрекеттерінен өзгерген жаңаларының бірнешеуін атап беріңіз.

**БҰРЫНҒЫ КӨЗҚАРАСТАР МЕН
ӘРЕКЕТТЕР (4-7-АЯТТАР)**

1. Тәнге сену
2. Діни мұғалім болу
3. Қауымды қудалау
4. Заң бойынша мінсіз
5. Өз басының пайдасын ойлаған

**ЖАҢА КӨЗҚАРАСТАР МЕН ӘРЕКЕТТЕР
(7-14-АЯТТАР)**

ә. Пауыл болашаққа неге осындай батыл сеніммен қарады?

20. Иса Таудағы уағызында бізге қасиетті, бақытты өмірдің негізгі сегіз құрамын айтады. Осы қасиеттердің әрқайсысына ие болған адамдарды Иса жарылқаймын деп уәде берген. Матай 5:3-12-аяттарды қолданып, Оның осындай адамдарға беретін баталарын жазып шығыңыз.

БАҚЫТТЫ АДАМДАР

1. Құр алақан тұрғандар
(демек, рухани ашыққандар)
2. Өкініп қайғырғандар
(күнәларына шынымен өкінгендер)
3. Кіші пейілділер
(Иса Мәсіхке бой ұсынғандар)
4. Әділдікті аңсап зарыққандар
(киелілікке талпынғандар)
5. Мейірімділер
(аяушылық білдіре алатындар)
6. Жүректері пәк тазалар
(бойында күнәсы жоқ, өнегелілер)
7. Татуластырушылар
(басқаларды достастыратындар)
8. Әділдік үшін қудаланғандар
(Иса үшін қуғын көргендер)

3-аят

4-аят

5-аят

6-аят

7-аят

8-аят

9-аят

*10-11-
аяттар*

ИСАНЫҒ УӘДЕСІ

1.

2.

ҚОРЫТЫНДЫ

Төмендегі пайымдауларға бір-екі сөйлемлерден қосып, осы тарауды қорытындылаңыз.

Құдай сіздің жеміс бергеніңізді қалайды

Құдай біздің Онымен тығыз байланыста тұрып, өміріміздің жемісті болғанын қалайды.

Рухани өсу

Рухани өсу ойларды, сөздерді және әрекеттерді қамтиды.

Ізгі ақыл

Ізгі ақыл деген тек білім ғана емес.

Киелі өмірдің қуанышы

Қуаныш - Мәсіх ортада болған өмірдің өзгермес құрамына айналады.

2-ТАРАУ

Шынайы сүйіспеншіліктің жемістері

Қазіргі таңда адамдар «сүйіспеншілік» деген сөзді әр түрлі мағынада түсінеді. Осындай түсініктердің көбісі кинодан, теледидардан, жарнамадан, журналдардан және сірә, жеке тәжірибеден келетін болар. Алайда, сүйіспеншілік жайында анық айтатын - Киелі Жазба болып табылады. Құдай сөзі бізге махаббаттың не екенін түсіндіріп, оның қалай көрінетіні туралы айтады.

ШЫНАЙЫ СҮЙІСПЕНШІЛІК ДЕГЕН НЕ?

1. Шынайы сүйіспеншіліктің қандай сипаттамалары бар? *Қорынт. 1-хат 13:4-8*

| ШЫНАЙЫ СҮЙІСПЕНШІЛІК | СҮЙІСПЕНШІЛІККЕ ЖАТ НӘРСЕЛЕР |
|----------------------|------------------------------|
| 1. | 1. |
| 2. | 2. |
| 3. | 3. |
| 4. | 4. |
| 5. | 5. |
| 6. | 6. |
| 7. | 7. |
| 8. | 8. |

2. Жохан. 1-хаты 4:8-21-аяттарды зейін қойып оқыңыз.

а. 8-аятта Құдайдың қандай маңызды қасиеті жайында айтылған?

ә. «Құдай - сүйіспеншілік» пен «Сүйіспеншілік - Құдай» деген сөздердің арасында қандай айырмашылық бар?

б. Құдай Өзінің сүйіспеншілігін бізге қалай көрсетті? *9-10-аяттар*

в. Біз Құдайдың өзімізге деген сүйіспеншілігіне қалай жауап беруіміз керек?
11,19 аяттар

г. Сүйіспеншілік пен қорқыныш қатар жүре алады ма? Иә немесе жоқ? Неге?
18 аят

3. Осы уақытқа дейінгі үйренгеніңізге сүйене отырып сүйіспеншілікті сипаттап беріңіз.

СІЗДІҢ СҮЙІСПЕНШІЛІГІҢІЗДІҢ БАҒЫТЫ

4. Мәсіхшілер кімді сүйю керек?

Заң. қайталау 6:5 _____

Салониқа. 1-хат 3:12 _____

Лұқа 6:27 _____

Петір. 1-хаты 4:8 _____

5. Жохан 13:34-35-аяттарды оқыңыз.

а. Сіздің Мәсіхтің шәкірті екеніңізді сенімді түрде дәлелдейтін не?

ә. Иса сүйіспеншілік көрсетудің маңызды екенін неге айтты?

б. Жохан. 1-хаты 3:16-18-аяттарды оқыңыз. Шынайы сүйіспеншілікті көрсету жолдары жайында өз сөзіңізбен айтып беріңіз.

Біздің күнделікті өмірімізде сүйіспеншілік әрқалай көрінеді. Көптеген адамдар басқалармен санасып өмір сүруге үйренген: «Сен мынаны істесең, мен ананы істеймін»- деген сияқты. Мұндай қарым-қатынас сүйіспеншілікке жатпайды. Құдай біздің: «Мен сенен ештеңе алмасам да, сені жақсы көремін»,- деп айтқанымызды қалайды. Құдай біздің қарым-қатынасымызда шынайы, пәк сүйіспеншіліктің болғанын қалайды.

КІШПЕЙІЛДІЛІКТЕГІ СҮЙІСПЕНШІЛІК

7. Адам өзі мен Құдайдың арасындағы жағдайды шынайы тұрғыда көргенде ғана оған шынайы кішіпейілділік келеді. Құдай мен өзіңіздің араңыздағы жағдай жайында төмендегі аяттар не дейді?

Еремия 9:23-24 _____

Қорынт. 2-хат 10:18 _____

Філіпі. хат 2:3 _____

8. Петір. 1-хат 5:5-6-аяттарды оқыңыз. Құдай кішіпейіл адам туралы не ойлайтынына қараңыз. Иеміз адамның өміріндегі сүйіспеншілікке неліктен соншама үлкен мағына береді?

9. Рим. хат 12:3-аят жайында ойланыңыз.

а. Сіз қандай қатеден сақ болуыңыз керек? _____

ә. Сіздің ойыңызша, өркөкіректіктің нәтижесі қандай болады?

б. Ал, өзін тым төмен санағанның нәтижесі қандай болады?

Осы жағдайлардың екеуі де тәкаппарлықтың мысалдары, өйткені осының екеуінде де адам өз жайында тым көп ойланады.

ТӘКАППАРЛЫҚ

Өзін тым жоғары санау:
Құдайдың жұмысы менсіз
жүре алмайды!

Өзін тым төмен санау:
Құдай мен арқылы ештеңе
істей алмайды!

10. Төмендегі аяттар не жайында ескерту жасайды?

Қорынт. 2-хат 10:12 _____

Жақын. хаты 3:16 _____

11. Нақыл сөз. 8:13-аятты оқыңыз.

а. Құдай тәкаппарлыққа қалай қарайды? _____

ә. Сіздің өміріңізде тәкаппарлық әдетте қалай көрінеді?

б. Сіздің өміріңіздің осындай аймақтарында Құдай не істегісі келеді деп ойлайсыз?

12. Сүйіспеншілік пен кішіпейілділіктің арасындағы байланыс жайында айтыңыз.

СҮЙІСПЕНШІЛІКПЕН СӨЙЛЕСУ

13. Құдай сізге сүйіспеншілікке толы жылы сөздер айтқыза алады. Жақсы сөздердің қасиеті қандай?

Нақыл сөз. 12:25 _____

Нақыл сөз. 16:24 _____

Нақыл сөз. 22:11 _____

14. Мына аяттар қандай күнәлар жайында ескертеді?

Нақыл сөз. 10:19 _____

Нақыл сөз. 17:9 _____

Нақыл сөз. 27:2 _____

15. Салоника. 1-хат 2:1-12-аяттар. Пауыл салоникалықтарды өте қатты сүйгендігі (8-аят), оның сөздерінен білінеді. Пауыл салоникалықтарға қалай сөйледі?

3-аят _____

4-аят _____

5-аят _____

11-аят _____

«Бүкіл дүниені сүю - қиын емес маған,
көршімді сүй десең ғана қиналам».

СҮЙІСПЕНШІЛІКТІҢ ИГІ ЖЕМІСТЕРІ

Сүйіспеншілік - ішкі дүниеміздегі сезім ғана емес, өз еркіміздің де әрекеті. Сүйіспеншілік тек нақты істер арқылы көріне алады.

16. Құтқарылу мен игі істердің арасында қандай байланыс бар? *Ефес. 2:8-10*

Сіздің ойыңызша, мәсіхші неге игі істер жасауы керек?

17. Сіздің игі істеріңіздің негізгі мақсаты қандай болуы тиіс? *Қорынт. 1-хат*
10:31

18. Жохан. 1-хаты 3:17-аят жайында ойланыңыз. Сіз мұқтаж мәсіхшіге пальто-ңызды шешіп беретін бе едіңіз? Біреуге жәрдем беруге жағдайыңыз келсе де, оған көмектеспеген кезіңіз есіңізде бар ма? Келесі жолы сізге мұндай мүмкіндік келсе, не істей алатын едіңіз?

19. Игі істер істегенде сіз есіңізде нені сақтауыңыз керек?

Ғалат. 6:9-10 _____

Тит. хат 3:8 _____

«Сүйіспеншілік шыдамды да мейірімді,
Ол еш қызғанбайды, мақтанбайды, паңданбайды.
Сүйіспеншілік не жүгенсіз,
Не өзімшіл, не ашушаң емес,
Ол кек те сақтамайды.
Сүйіспеншілік әділетсіздікті құптамай,
Ақиқатқа қуанады.
Ол әрдайым қорған болып, ұдайы сенеді,
Үмітін еш үзбей, бәріне де шыдайды.
Сүйіспеншілік ешқашан да сарқылмайды.
Құдайдың хабарын жеткізу тоқталар,
Бөтен тілдер сарқылар,
Білім дарыны да тоқталар».

-Қорынт. 1-хат 13:4-8

ҚОРЫТЫНДЫ

Төмендегі пайымдауларға бір-екі сөйлемдерден қосып, осы тарауды қорытындылаңыз.

Шынайы сүйіспеншілік деген не?

Құдайдың сүйіспеншілігі жайында Киелі кітапта айтылады.

Сіздің сүйіспеншілігіңіздің бағыты

Киелі кітап мәсіхшілердің ерекшелігі - сүйіспеншіліктерінде деп айтады.

Кішіпейілділіктегі сүйіспеншілік

Сүйіспеншіліктің бастауы - момындықта.

Сүйіспеншілікпен айту

Сүйіспеншілік біздің сөзімізден көрінеді.

Сүйіспеншіліктің игі жемістері

Сүйіспеншілікпен істелген игі істер біздің сеніміміздің шынайылығын көрсетеді.

3-ТАРАУ

Өмірдің тазалығы

Бір адам кезінде: «Жаңа өнегелілік дегеніміз - жаңа киім киген ескі өнегесіздіктен басқа ештеңе емес», - деген. Қоғамның рухани өмірі кері кеткен сайын мәсіхшілердің арасында Құдай сөзінің байлықтарын қорғауға деген ниет азая түседі. Адамдардың көбісі өнегелі жауапкершіліктен арылуға тырысса да, мәсіхшілер әрқашан да Құдай сөзі бойынша өмір сүру керек.

ҚҰДАЙ БЕКІТКЕН ТАЗАЛЫҚТЫҢ ДЕҢГЕЙІ

1. Сөздікті қолданып, *тазалық* деген сөздің мағынасын анықтаңыз.

2. Жүректері таза адамдарға Құдай қандай уәде береді? *Забур жыр. 23:3-5*

3. Құдай біздің жүріс-тұрысымыздың қандай болғанын қалайды?

Матай 5:27-28 _____

Қорынт. 2-хат 7:1 _____

Салониқа. 1-хат 4:3-8 _____

Петір. 1-хаты 3:3-4 _____

«Өзімен-өзі оңаша қалған адамның ойларын сол ойлар орналасқан вагондары бар бір пойызға ұқсатуға болады. Адамның өміріндегі абыройы, адамгершілігі мен бақыты осы пойыздың қайда бара жатқанына, немен жүктелгеніне және қандай жермен жүріп келе жатқанына байланысты».

-Джозеф Форт Ньютон

4. Жаман істер жасап жүрген адамдар жайында Құдай не дейді?
Ефес. хат 4:18-19

ЖЕКЕ БАС ТАЗАЛЫҒЫНЫҢ МАҢЫЗДЫЛЫҒЫ

5. Қорынт. 1-хат 6:13-20-аяттарды қолданып, біздің неге азғындықтан безуіміз керектігінің бірнеше себебін атап көрсетіңіз.

13-аят _____

15-аят _____

16-17-аяттар _____

18-аят _____

19-аят _____

20-аят _____

6. Ефес. хат 5:3-5-аяттары бойынша, біздің өміріміздің қай аймағында тазалықтың ерекше маңыздылығы бар?

7. Бұл өмірдің ережелері Құдайдың ережелерінен мүлдем өзгеше. Жохан. 1-хаты 2:15-16-аяттар бойынша бұл өмірдің ережелерінің негіздері қандай? Оларды төмендегі кестеге жазып, анықтама беріңіз.

| НЕГІЗІ | АНЫҚТАМАСЫ |
|--------|------------|
| а. | |
| ә. | |
| б. | |

8. Әдепсіздікті ақтау үшін айтылатын сылтаулар жайында Киелі Жазбада не айтылған:

а. «Әркім осыны істегендіктен мұнда тұрған ештеңе жоқ». *Нақыл сөз. 14:12*

ә. «Мен осының өзім үшін дұрыс екенін түсінсем болғаны». *Уағыздаушы 11:9*

б. «Менің ешкімге зияным тимесе болды». *Леуілік. 5:17*

в. «Осыны істегенімді ешкім ешқашан білмейтін болады». *Еврей. хат 4:13*

г. «Бұл - соңғы рет. Енді мұны істемеспін». *Ғалат. хат 6:7-8*

ғ. «Мен шынымен ештеңе істеген жоқпын ғой, тек осы туралы ойлап қана қойдым». *Матай 5:28*

ТАЗАЛЫҚҚА ЖЕТЕЛЕЙТІН ЖОЛ

9. Азғырылудың күнәға апаратын қадамдары қандай? *Жақын. хаты 1:14-15*

10. Жаратылыс. баст. 3:6,8 бен Ешуа 7:21-аяттарды оқыңыз. Бұл үзінділерді қалай салыстыруға болады? Олардың ұқсас жерлері жайында жазыңыз.

| | <u>ЖАРАТЫЛЫС.БАСТ. 3:6,8</u> | <u>ЕШУА 7:21</u> |
|--|------------------------------|------------------|
| а. Қандай сезім пайда болды? | <hr/> <hr/> | <hr/> <hr/> |
| ә. Осы сезімнен қандай ой пайда болды? | <hr/> <hr/> | <hr/> <hr/> |
| б. Қандай әрекет жасалды? | <hr/> <hr/> | <hr/> <hr/> |
| в. Дәлелдермен не істелінді? | <hr/> <hr/> | <hr/> <hr/> |

г. Сіздің ойыңызша, әр күнә осындай ретпен жасалады ма? Иә немесе жоқ? Неге?

11. Тимоте. 2-хат 2:22-аяттарда Пауыл таза өмір сүрудің қандай үш негізі жайында айтады?

13 деген санды ұмытуға тырысыңыз. Оны ұмытқан кезде мына жерге __ белгі қойыңыз. Мұны істей аласыз ба? Адамдар да өнегесіздіктен осылай қашқысы келеді, олар өздерінің жаман ойларын тоқтатуға болады деп сенеді. Бастан жаман ойларды шығарып тастап, оларды жақсы бірдеңемен алмастырып қою мүмкін емес. Пауыл бізге өзіміздің ескі болмыстарымызды тастап, жаңа адамға айналу керек екенімізді айтады (Ефес. 4:22-24). Осы үзінді бұл алмастастырудың негізін көрсетеді. Сіз қалай ойлайсыз, аяттарды жаттап, Киелі Жазба жайында ойланып толғану осы негізбен қалай байланысты?

12. Құдайға жағымды, таза өмір сүруіміз үшін бізге не істеу керек?

Забур жыр. 51:10 _____

Нақыл сөз. 4:14-15 _____

Рим. хат 13:14 _____

Петір. 1-хаты 1:22 _____

13. Жаратылыс. баст. 39:7-12 мен Патша. 2-ж. 11:1-4-аяттарды зерттеңіз. Жүсіп пен Дәуіттің өміріндегі болған оқиғаларды салыстырыңыз.

| | ЖҮСІП | ДӘУІТ |
|---------------------------------------|-------|-------|
| а. Айналадағы жағдай қандай болды? | _____ | _____ |
| | _____ | _____ |
| ә. Олар осы жағдайларға қалай қарады? | _____ | _____ |
| | _____ | _____ |
| | _____ | _____ |

б. Ақырында олардың _____
істеген әрекеттері _____
қандай болды? _____

в. Сіз қалай ойлайсыз, неге осындай бірдей жағдайда бұл адамдар әр түрлі әрекет жасады?

ЖЕКЕ ҚАРЫМ-ҚАТЫНАС

Жаңа келісімде адамның басқалармен өзін қалай ұстауы керек жайында бірнеше үзінділер бар.

14. Біз осы адамдарға қалай қарауымыз керек? *Тимоте. 1-хат 5:1-2*

Қарт адамдар (ақсақалдар) _____

Қарт адамдар (әжелер) _____

Жас жігіттер _____

Жас қыздар _____

Өзіңіздің қарым-қатынасыңызды осы ережелерге сәйкес келтіруге қажет біреулер таныс адамдарыңыздың арасында бар ма? Бұлай болса, сізге не істеу керек?

15. Тит. хат 2:2-8-аяттарды оқып, төмендегі адамдардың өмірінде болуға тиіс қасиеттердің кем дегенде үшеуін көрсетіңіз.

| ҚАРТ АДАМДАР (аксақалдар) | ҚАРТ АДАМДАР (әжелер) | ЖАС ЖІГІТТЕР | ЖАС ҚЫЗДАР |
|------------------------------|--------------------------|--------------|------------|
| | | | |

а. Осы қасиеттердің қайсысын сіз өз бойыңызда жетілдіргіңіз келеді?

ә. Сізге бұл үшін не істеу керек?

б. Сіздің ерлердің / әйелдердің бойындағы бағалайтын қасиеттеріңіз не?

в. Сіздің бұрын бағалаған қасиеттерден, осы қазір бағалайтын қасиеттердің айырмашылығы бар ма? Егер бар болса, онда қандай айырмашылықтар?

г. Қарсы жыныстағы адаммен қарым-қатынаста сіз Киелі кітаптағы қандай негіздерді ұстанасыз? Олардың екеуін атап беріңіз.

НЕКЕ

16. Жаратылыс. баст. 2:18-25-аяттарды оқыңыз.

а. Некеге тұру дегенді кім шығарды? _____

ә. Некеге тұру қандай мақсатпен шығарылды?

б. 24-аяттағы ойларды өз сөзіңізбен айтып көріңіз.

17. Қорынт. 2-хат 6:14-15-аяттарды оқыңыз.

а. Осы үзіндіде Құдай қандай негізді бекітеді?

ә. Мәсіхшілердің некесіне мұның қандай байланысы бар?

б. Сіздің ойыңызша, некенің осы негізін бұзғаннан қандай мәселелер пайда болады?

18. Сіз осындай адаммен некеде тұрған болсаңыз, не істеуіңіз керек?
Қорынт. 1-хат 7:12-16

19. Некеде тұрмаудың мүмкін болатын қандай себептері бар? *Қорынт. 1-хат*
7:7-9, 25-35

20. Ефес. хат 5:21-33-аяттарды, демек мәсіхшілердің некесі туралы үзіндіні оқыңыз.

а. Құдай күйеулерден нені қалайды?

ә. Күйеу өзіне деген Құдайдың еркін орындау үшін не істей алады?

б. Құдай әйелдерден нені қалайды?

в. Әйел өзіне деген Құдайдың еркін орындау үшін не істей алады?

«Әкенің өз балалары үшін істей алатын ең маңызды нәрсесі - олардың шешесін сүйі болып табылады».

-Теодор Гезбург

ҚОРЫТЫНДЫ

Төмендегі пайымдауларға бір-екі сөйлемдерден қосып, осы тарауды қорытындылаңыз.

Құдай бекіткен тазалықтың деңгейі

Құдай ойлардың, айтылатын сөздердің және жүріс-тұрыстың тазалығы жайында
Өзінің ережелерін бекіткен.

Жеке бас тазалығының маңыздылығы

Киелі кітапта жеке бас тазалығын сақтаудың себептері анық көрсетіледі.

Тазалыққа жетелейтін жол

Киелі кітаптағы негіздерді ұстану таза өмір сүруге жетелейді.

Жеке қарым-қатынас

Басқа адамдармен қарым-қатынаста болғанымызда Құдай біздің осы ережелерді
ұстанғанымызды қалайды.

Неке

Киелі кітапта Құдайдың некенің адал болғанын қалайтыны жайында жазылған.

4-ТАРАУ

Адал өмір сүру

Адалдық пен арамдықтың және жақсылық пен жамандықтың бір-біріне қарсы соғысатынына біз күнде тап боламыз. Осы мәселелермен күрескен кезде біз өзіміздің әрекеттерімізді ақтау арқылы Құдайдың біз үшін бекіткен адалдық ережелерін бұзып, өз-өзімізбен ымыраға келеміз. Адамдар көп жағдайда күнә жасауға сылтау табады немесе тіпті оларды елемейді де. Бұл қоғамда әдеттегі нәрсеге айналған «мейірбан бұзықтықтар» деген күнәлар. Алайда, күнәмен ешқандай ымыраға келуге болмайды.

АДАЛ ӨМІР ҮШІН КҮРЕС

1. Киелі кітап адал өмір сүрудің қажеттілігі жайында не айтады? *Леуілік. 19:11*

2. Еремия 17:9-аятты оқыңыз.

а. Біздің өміріміздегі адалдық үшін күрестің қызу болуы неге байланысты?

ә. Дұрыс еместігін біле тұра істеп, оны ақтауға тырысқан әрекеттеріңіздің біреуінен мысал келтіре аласыз ба?

б. Сіздің істегеніңіздің дұрыс емес екенін көрсету үшін Құдай өміріңізде не істеді?

3. Біз қалай алданып қаламыз?

Өзімізді қалай алдаймыз?

Жақып. хаты 1:22 _____

Жохан. 1-хаты 1:8 _____

Басқалар бізді қалай алдайды?

Рим. хат 16:17-18 _____

Ефес. хат 4:14 _____

Шайтан бізді қалай алдайды?

Қорынт. 2-хат 11:3-4 _____

Жаратылыс. баст. 3:1 _____

4. Алданып қалу соншама оңай болса, біз сол арқылы күнә жасағанымызды қалай біле аламыз?

Забур жыр. 139:23-24 _____

Еврей. хат 4:12 _____

ҰЖДАНСЫЗДЫҚ КӨРСЕТУ

5. Қорынт. 2-хат 8:21 мен Елшілер. істері 24:16-аяттарды салыстырыңыз.

а. Пауыл өзінің күнделікті өмірінде қандай ойға сүйеніп жүрді?

ә. Құдай Пауылдың өміріндегі күнәны көрсеткенде ол өзінің ар-ұжданын таза сақтап қалу үшін не істеді деп ойлайсыз?

б. Сіздің өміріңізде ар-ұжданыңызға нұсқан келтіріп тұрған бір жағдай бар ма?

- Иә
- Жоқ

в. Егер «Иә» деп жауап берген болсаңыз осы күнәңызды Құдайға мойындаңыз. Осы күнәны жеңіп шығуға Одан күш пен ақыл сұраңыз. Ар-ұжданыңызды тазарту үшін сізге не істеу керек екені жайында ойланыңыз. (Төменге бір немесе одан көп белгі қойыңыз).

_____ Күнәмды мойындадым.

_____ Құдайдан көмек пен ақыл сұрадым.

_____ Ар-ұжданымды тазарту жайында ойландым.

б. Дегенмен, екі жүзділіктен сақ болуымыз керек.

а. Иса екі жүзділер жайында не деген? *Марқа 7:6-8*

ә. Осындай өмір сүруді неге ұждансыздық деп атауға болады? *Рим. хат 2:23-24*

б. Құдайдың атын қорлайтын жағдайға мысал келтіріңіз.

7. Біздің өміріміз адамдардың тарапынан келетін ең қатаң сындарға төзімді болуы тиіс. Өзіміз туралы біреуде жалған түсінік қалыптастырмау үшін біз тәлімсуге тырыспай, адал өмір сүруіміз керек. Бізде адамның не ойлағанын және оның шынымен қандай адам екенін көрсететін құрал бар деп көз алдыңызға елестетіп көріңізші.

а. Осы құралды сіз арқылы байқап көруге келісетін бе едіңіз? _____

ә. Иә немесе жоқ? Неге?

8. Елшілер. істері 5:1-11-аяттарды оқыңыз.

а. Бұл неліктен Киелі Рухқа қарсы, опасыз әрекет болды?

ә. Анани мен Зәпираның өлімі Иерусалимдегі басқа сенушілерге қалай әсер етті?

9. Қорынт. 2-хат 8:21-аятты зейін қойып оқып, төмендегі тізім жайында ойланыңыз. Осы мәселелер сізді абыржытады ма? Оларды белгілеңіз.

- _____ бірдеңені асырып айту
- _____ «кінәсыз өтірік»
- _____ өтірік айту
- _____ берілген уәделерді орындамау
- _____ адасқан адамдарға теріс жолдан қайтуға көмектеспеу

Осы мәселелерді сіз қалай жоя аласыз?

10. Забур жыр. 15:1-5-аяттарды оқып, адал адамның кем дегенде бес қасиетін атап беріңіз.

11. Салониқа. 1-хат 2:10-аяттағы Пауылдың сөздерінен оның өмір сүру үлгісі жайында не білуге болады?

ӘРЕКЕТТЕРДЕ АДАЛ БОЛУ

12. Біз өміріміздің барлық аймақтарында адалдық көрсетуге тиіспіз. Төменге өзіміз кейде елемейтін аймақтарды атап шығыңыз.

Рим. хат 13:6-7 _____

Қолос. 3:23-25 _____

Петір. 1-хаты 2:13-14 _____

Адалдықтың *екі негізі* бар:

- Өзіңіздің ие болған нәрселердің барлығы адалдықпен келген болуы тиіс.
- Сөйлегенде үнемі шындықты ғана айтыңыз; «кінәсіз өтірік» деген нәрсе болмайды.

13. Патша. 1-ж. 15:10-23-аяттарды оқыңыз.

а. Саулдың сөзінде шындық болды ма? _____

ә. Ол қалай бағынбады?

б. Саул айыпқа қалай жауап берді?

в. Өзінің бағынбағанын ол қалай ақтағысы келді?

г. Сіздің де осылай ақталған кездеріңіз болды ма? _____

д. Құдайға не жағымды?

СӨЙЛЕГЕНДЕ АДАЛ БОЛУ

14. Сіздің сөйлеген сөздеріңіз нені көрсетеді? *Матай 12:34-35*

15. Жыршы тіл туралы не деді? *Забур жыр. 52:2-4*

«Біреумен дос болып қатынасыңыздың жақын болуы оған жағымсыз нәрселер айтуға құқықты етеді деп ойламаңыз. Араларыңыздағы қарым-қатынас тереңдеген сайын әдептілік пен сыпайылықтың да қажеттілігі өсе түседі».

-Оливер Венделл Холмс

16. Өтірік пен бейпіл ауыздық неліктен мәсіхшінің өміріне сай келмейді?

Қолос. 3:8-10

17. Әділетсіз әрекеттің өтірікке апарғаны жайында өз өміріңізден мысал келтіре аласыз ба? Осыны түсіндіріп беріңіз.

Сөйлегенде, әрекет еткенде, пікір айтқанда немесе көріп тұрып үндемегенде де шындықты бұрмалау - зұлымдық пен өтірік болып табылады.

18. Келесі үзінділерді өз сөзіңізбен айтып беріңіз.

Ефес. хат 4:29 _____

Қолос. хат 4:6 _____

19. Өзіңіз білегін бір адаммен қарым-қатынаста болғанда сіз 18-сұрақтағы аяттардың біреуін қалай қолдана аласыз? Осы жайында сіз не істейсіз? Мұны қашан істейсіз?

Ол - кім? _____

Сіздің не істегіңіз келеді? _____

Қашан? _____

ҚОРЫТЫНДЫ

Төмендегі пайымдауларға бір-екі сөйлемдерден қосып, осы тарауды қорытындылаңыз.

Адал өмір үшін күрес

Ұждансыздықпен күресу адалдықтың қажет екенін көрсетеді.

Ұждансыздық көрсету

Біздің мақсатымыз - таза ар-ұждан мен таза өмір.

Әрекеттерде адал болу

Құдай Киелі Жазбада бізге адалдықтың қандай болуы тиіс екенін көрсетеді.

Сөйлегенде адал болу

Біздің сөйлеген сөздеріміз жүрегімізде не бар екенін білдіреді.

5-ТАРАУ

Сенушінің сындардан өтуі

Адам өміріндегі жағдайлар мәсіхшіге әсер етпей тұрмайды. Ауру, қайғы, өлім және азаптың басқа түрлері барлық адамдардың өміріне тән нәрселер. Бірақ, Құдайдың берген уәдесі бойынша мәсіхшінің өміріндегі қайғылар жанның ішкі қасиеттерін жетілдіреді.

БАРЛЫҒЫ ҚҰДАЙДЫҢ ҚОЛЫНДА

1. Төмендегі аяттарда Құдайдың мақсаттары жайында не айтылған?

Ишая 45:5-7 _____

Ишая 46:9-10 _____

2. Жүсіп өзінің басына келген қиын жағдайлар мен өмірінде кездескен зұлым адамдар жайында не деді? *Жаратылыс. баст. 50:20*

3. Рим. хат 8:28-аятты оқыңыз.

а. Пауыл қандай қорытындыға келді?

ә. Бұл уәде кімге берілді?

4. Өміріңізде болған оқиғалар ешқандай жақсылыққа апармайтын болып көрінсе де, кейін өзіңізге пайдалы болғанына көзіңіз жеткен кездеріңіз болды ма?

АЗАП ШЕГУДІҢ МАҚСАТЫ

5. Исаның неге азап шеккені жайында ойланыңыз. Ишая 52:13-53,53:12-аяттарды оқып, Мәсіхке, демек Құдайдың Азап Шеккен Қызметшісіне қараңыз.

а. Исаның шеккен азабы неліктен әділетсіз болып табылады? *Ишая 53:3-5*

ә. Ол Өзінің шеккен азабына қалай қарады? *7-аят*

б. Ол кім үшін азап шекті? *8,10-12-аяттар*

в. Мәсіхтің азап шегуі сізбен қалай байланысты? *Петір. 1-хаты 2:21*

6. Құдай Исраил балаларын қандай мақсатпен сынады?

Заң. қайталау 8:2 _____

Заң. қайталау 8:3 _____

Заң. қайталау 8:16 _____

7. Азап шегудің тағы қандай мақсаттары бар?

Жохан 15:2 _____

Еврей. хат 12:6-7 _____

Петір. 1-хаты 1:6-7 _____

8. Мәсікке бола азап шегетін болсақ, бізге таңғалу керек пе? Иә немесе жоқ?
Неге? *Петір. 1-хаты 4:12-13*

9. Жохан 15:18-21-аяттардағы Исаның сөздері жайында ойланыңыз.

а. Мұнда біз тұрып жатқан дүниенің Исаға қалай қарайтыны туралы не айтылған?

ә. Неге осы дүниенің мұндай ниеті біз үшін күтпеген жағдай емес?

АЗАП ШЕГУДІ ҚАЛАЙ ҚАБЫЛДАУЫМЫЗ КЕРЕК

10. Лұқа 6:22-23-аяттарды оқыңыз.

а. Біз қандай азаптарға тап бола аламыз?

ә. Біз осыған қалай қарауымыз немесе жауап беруіміз керек?

11. Жақып. хаты 1:2-4-аяттарын зейін қойып оқыңыз.

а. Басымызға түскен азаптарға деген ниетіміз қандай болуы керек?

ә. Біздің ниетіміз неге осындай болады?

«Сонымен, мәселеніз бар дейсіз бе? Тамаша! Өз өміріңізде немесе біреудің өмірінде болсын, кез келген адамның өзінің алдында тұрған мәселені шешпей бір жақсы жетістікке ие болғанын есіңізге түсіре аласыз ба?»

-У. Клемент Стоун

12. Ефес. хат 5:20 және Салоника. 1-хат 5:18-аяттарды оқыңыз.

а. Құдай біздің кез келген жағдайларға қалай қарағанымызды қалайды?

ә. Осындай ниет пен әрекет неге маңызды?

«Егер біреу сізге бақыт пен мінсіздікке жеткізетін жолды көрсеткісі келген болса, ол сізге өміріңізде болған барлық жағдайлар үшін Құдайды мадақтап, Оған шүкіршілік ету ережесін ұстану керек екенін айтатын еді».

-Уильям Ло

13. Мына сұрақ жайында мұқият ойланыңыз: «Өмірімде Құдайға шын жүректен алғыс айта алмайтын жағдайым бар ма?»

а. Жауабыңызды белгілеңіз:

- Иә
 Жоқ

ә. Бұл не болған? _____

б. Құдайға алғыс айтуға сізге не бөгет болып тұр?

в. Осы келіспеушілікті шешу үшін сіз не істеуіңіз керек?

14. Філіпі. хат 1:12-21-аяттарды оқыңыз.

а. Пауыл азап шекті ме?

ә. Ол осыған қалай қарады?

б. Оның азап шегуінің нәтижесі қандай болды?

15. Төменде аталған адамдар азап шеккенде қандай ниет білдірді?

| ТҰЛҒА | ҮЗІНДІ | НИЕТ |
|---------|-------------------------|------|
| Әйүп | Әйүп 1:20-22 | |
| Елшілер | Елшілер. істері 5:40-41 | |
| Степан | Елшілер. істері 7:59-60 | |
| Пауыл | Рим. хат 8:18 | |

Адамның мәселеге қалай қарайтыны оның жетілгендігінің дәрежесін көрсетеді. Өмірдегі әр дағдарыс - жеңістің немесе жеңілудің мүмкіндігі.

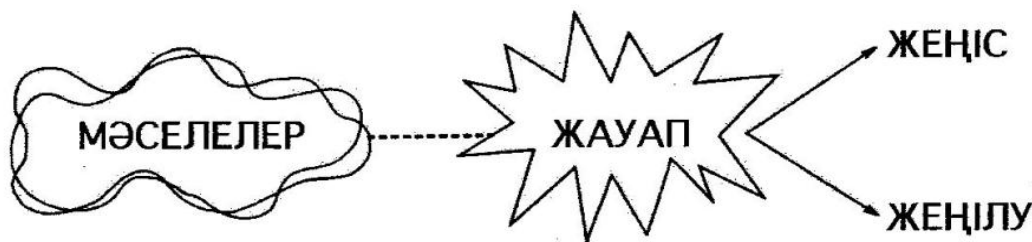

16. Азап шегуді қалайша теріс қабылдауға болады?

| СІЛТЕМЕ | ТЕРІС ҚАБЫЛДАУ | ТЕРІСТІГІНІҢ СЕБЕБІ |
|-----------------------------|----------------|---------------------|
| <i>Забур жыр. 106:13-15</i> | | |
| <i>Рим. хат 12:17-19</i> | | |
| <i>Еврей. хат 12:15</i> | | |

АЗАП ШЕГУДІҢ НӘТИЖЕСІ

17. Рим. хат 5:3-5-аяттарды оқыңыз. Азап шегудің нәтижесі қандай бола алады?

18. Сізді сүйетін Құдайдың тәрбиесі бойыңызда не туғызады?

Еврей. хат 12:10-11

19. Қорынт. 2-хат 1:3-4-аяттарды оқыңыз.

а. Бұл үзіндіде азап шегудің пайдасы жайында не айтылады?

ә. Дәл осы кезде қиын жағдайға тап болған танысыңызды атаңыз.

б. Сол адамды жігерлендіру үшін сіз не істей аласыз?

20. Забур жыр. 118:69,71-аяттарды оқыңыз.

а. Көрген қиыншылықтан сіз не үйрене аласыз?

ә. Бұл қалай болады?

21. 77-жырда Құдайдың Исраил халқымен қарым-қатынасы жайында айтылады. Көп жағдайда Құдай Өз халқы үшін жақсылық істегенде, адамдар осыны басқаша түсінген. Олар Құдайдың істеріне өздерінің шектеулі ақылы арқылы ғана қарайтын. 11-18-аяттарды колданып, Құдайдың Өз балалары үшін жасаған игіліктерінің бірнеше мысалын жазып шығыңыз.

Құдай адамды үйретеді, зәресін де ұшырады, тәрбиелейді.
Құдай адамды ізгі қызмет үшін қалыптастырғысы келеді.

Оның ізгі еркі:

Керемет әрі жетілген адамды жасап шығарып,
Бүкіл дүниені Өзінің ғажап әдістерімен таңғалдырып,
Өзінің асқан күдіретін көрсету!
Оның адамдарды таңдап, оларды мінсіздікке жеткізу үшін,
Осы таңдалған жандарды балғамен ұрғандай
Қажетті қалыпқа келтіру жолы да керемет!
Құдайдың күдіретті лебізі адамды өзгертеді,
Таңдаған топырағына қандай пішін беру - тек Оның Өзінің еркі!
Ол адамды майыстырса да ешқашан сындырмайды,
Кейін оны Өзінің құралы ретінде
Өзі қалаған мақсаттарды жүзеге асыру үшін қолданады.
Оның кереметтері мәңгілік жүзеге аса береді
Және Ол Өзінің не істегісі келетінін біледі!

-Авторы белгісіз

ҚОРЫТЫНДЫ

Төмендегі пайымдауларға бір-екі сөйлемдерден қосып, осы тарауды қорытындылаңыз.

Барлығы Құдайдың қолында

Айналамыздағы барлық жағдайлар толығымен Құдайдың қолында.

Азап шегудің мақсаты

Біз азап шегуге дайын болып, сол арқылы тәрбиеленуіміз керек.

Азап шегуді қалай қабылдауымыз керек

Құдай барлық жағдайларда біздің қуаныш пен ризашылық білдіргенімізді қалайды.

Азап шегудің нәтижесі

Өміріміздегі азаптар бойымызда жақсы қасиеттердің пайда болуына жол береді.

Келесі беттерден сіз *Киелі кітап оқу күнделігінің*, Рухани өсуіңізді тексеру күнделігінің және Дұғалардың жауаптарына арналған парақтарын табасыз. Одан көп парақтар керек болса, әр парақтың біреуінен алып оны ксерокспен көбейте аласыз.

| | |
|--|--|
| <p>Оның Рухы <i>Қорынт. 1-хат 3:16</i></p> <p>Әлде сендер өздеріңнің «Құдайдың рухани үйі» екендіктеріңді және Құдайдың Рухы өздеріңде тұратынын білмейсіңдер ме?</p> <p><i>Б-1 Қорынт. 1-хат 3:16</i> <i>Құдайға сенім артыңыз</i></p> | <p>Оның Рухы <i>Қорынт. 1-хат 2:12</i></p> <p>Ал біз осы дүниелік рухты емес, Құдайдан келген Киелі Рухты қабылдадық, Соның көмегімен Құдайдың бізге сыйлаған игіліктерін біле аламыз.</p> <p><i>Б-2 Қорынт. 1-хат 2:12</i> <i>Құдайға сенім артыңыз</i></p> |
| <p>Оның күш-қуаты <i>Ишая 41:10</i></p> <p>Қорықпа, Мен саған жар боламын, Абыржыма, Мен сенің Құдайыңмын! Саған қуат беріп көмектесемін, Жеңімпаз қолыммен сүйемелдеймін.</p> <p><i>Б-3 Ишая 41:10</i> <i>Құдайға сенім артыңыз</i></p> | <p>Оның күш-қуаты <i>Філіпі. хат 4:13</i></p> <p>Себебі маған күш-қуат беретін Мәсіхпен бірге болсам, бәріне де төзе аламын.</p> <p><i>Б-4 Філіпі. хат 4:13</i> <i>Құдайға сенім артыңыз</i></p> |
| <p>Оның сенімділігі <i>Еремия. жоқтауы 3:22-23</i></p> <p>Біздің құрып кетпегеніміз - Жаратқан Иенің тұрақты рақымының арқасында. Өйткені Оның мейірімі ешқашан бітпейді, ол таң атқан сайын жаңарып келеді. Уа, Ием, Сенің сенімділігің сондай зор!</p> <p><i>Б-5 Еремия. жоқтауы 3:22-23</i> <i>Құдайға сенім артыңыз</i></p> | <p>Оның сенімділігі <i>Ру. санау 23:19</i></p> <p>Құдай өтірік айтатындай пенде емес, ойын өзгертетіндей адам баласы емес. Ол айтса, соны істемей ме, уәде беріп оны орындамай ма?</p> <p><i>Б-6 Ру. санау 23:19</i> <i>Құдайға сенім артыңыз</i></p> |
| <p>Оның беретін жан тыныштығы <i>Ишая 26:3</i></p> <p>Ойларын Өзіңе тұрақты бағыттайтынды Сен аман-есендікте сақтайсың, себебі ол Саған сенімін артады.</p> <p><i>Б-7 Ишая 26:3</i> <i>Құдайға сенім артыңыз</i></p> | <p>Оның беретін жан тыныштығы <i>Петір. 1-хаты 5:7</i></p> <p>Барлық уайымдарыңды Құдайға сеніп тапсырыңдар, себебі Ол қамдарыңды ойлайды.</p> <p><i>Б-8 Петір. 1-хаты 5:7</i> <i>Құдайға сенім артыңыз</i></p> |
| <p>Оның көмегі <i>Рим. хат 8:32</i></p> <p>Ол Өзінің жалғыз рухани Ұлын аямай, Оны біз үшін өлімге қиды. Ендеше Онымен бірге бізге қажеттінің бәрін қалайша сыйламайды?</p> <p><i>Б-9 Рим. хат 8:32</i> <i>Құдайға сенім артыңыз</i></p> | <p>Оның көмегі <i>Філіпі. хат 4:19</i></p> <p>Ал Иса Мәсіхпен жүрген сендердің барлық қажеттеріңді де менің Құдайым кереметтей қамтамасыз ететін болады.</p> <p><i>Б-10 Філіпі. хат 4:19</i> <i>Құдайға сенім артыңыз</i></p> |
| <p>Сыналғанда Оның беретін көмегі <i>Еврей. хат 2:18</i></p> <p>Өзі азап шегіп ауыр сынаққа төзген Ол сынақтан өтіп жатқан бізге де көмектесе алады.</p> <p><i>Б-11 Еврей. хат 2:18</i> <i>Құдайға сенім артыңыз</i></p> | <p>Сыналғанда Оның беретін көмегі <i>Забур жыр. 118:9,11</i></p> <p>Жас жігіт қалай таза жолмен жүре алады? Сөзіңе бағынып соны істей алады. ... Күнә жасамау үшін Саған қарсы Жүрегіме сақтадым айтқандарыңды.</p> <p><i>Б-12 Забур жыр. 118:9,11</i> <i>Құдайға сенім артыңыз</i></p> |

Бір ізділікке жетілу

2:7 серияның осы курсын бітірген кезде сіздің өміріңізде мынандай қасиеттер болуға тиіс:

- * Киелі Жазбаны үнемі әрі бір ізді жаттап қайталау.
- * Тұрақты түрде Киелі кітапты оқып, пікір алысу тобын жүргізуге арналған сұрақтарды өз бетіңізбен жаза білу.
- * Күнде тыныш уақыт өткізіп Құдайдың Өз сөзі арқылы сізге айтқанын жазып жүру.
- * Басқаларға куәлік-әңгімеңізді айтып «Көпір» арқылы мысалдарды түсіндіру.
- * ҚАРҚЫНның төрт құжатын қолдану және апталық пен күнделік жоспарларды пайдалану арқылы тәртіпті өмір сүру.

2:7 серияның соңғы 6-курсында сіз мынандай жұмыстар істейсіз:

- * Мерзімді рухани тексеруді жасауды үйрену.
- * Дұғалар парағын тиімді пайдалануды үйрену.
- * Құдай сөзі жайында ойланып-толғануды әдетке айналдыру.
- * ҚАРҚЫН бөліміндегі құжаттарды тиімдірек пайдаланатын болу.
- * Аяттар жаттауды, тыныш уақыт өткізуді және Киелі кітапты зерттеуді жақсы әдетке айналдырып осыны жетілдіре беру.

